

INHALT

Über uns	3
Warum All Windows Group?	4 - 9
Systeme Profine 88, 76, 70	10 - 17
Schiebesysteme Profine	18 - 19
AluClip-Aluminiumschalen	20 - 24
Systeme Veka 82, 76, 70	25 - 30
Schiebesysteme Veka	31 - 32
Gemini-Aluminiumschalen	33 - 36
Systeme Salamander 82, 76	37 - 41
Schiebesysteme Salamander	42 - 43
Pvc-Systeme von Gealan	44 - 48
Farben PVC	49
Verglasung	50
Systeme ALUPROF	51 - 56
Aluminiumfarben	57
Systeme YAWAL	58 - 59
Aluminium Paneeltüren	60 - 67
Pivot (Drehtüren)	68 - 73
Holz-Systeme Urzędowski	74 - 87
Rollläden	88 - 89
Fassadenjalousien	90 - 92
Technische Informationen Kömmerling	93 - 105
Technische Informationen VEKA	106 - 118
Technische Informationen Salamander	119 - 125
Technische Informationen Gealan	126 - 130
Technische Spezifikationen AluClip-Aluminiumschalen	131
Technische Spezifikationen von zusätzlichen Profilen	132





ÜBER UNS

Wir sind seit 29 Jahren auf dem Markt. Qualität und Zufriedenheit sind unsere Maxime. Wir verändern uns für unsere Kunden, um ihnen noch bessere Produkte anzubieten. Seit 1997 stellen wir mit Leidenschaft und Engagement Fenster- und Türen her.

2018 haben wir unsere Hallen um weitere 16.000 m² erweitert. Insgesamt ergibt dies eine Produktionsfläche von 50.000 m². Darüber hinaus haben wir neue Büros für unsere Verwaltungsmitarbeiter geschaffen. Der Arbeitskomfort und die Sicherheit unseres Mitarbeiterteams liegen uns am Herzen.

Unser breites Angebot umfasst PVC- und Aluminiumfenster, Holzfenster, Hebeschiebetüren, Außentüren, Außenaufsatzrollläden, Fassadenjalousien Tore und Glasscheiben. Wir liefern unsere Produkte in viele europäische Länder und erweitern derzeit unsere Expansion auf andere Kontinente.

Unsere Firma in Zahlen



220 000 m²

Büro und
Produktionshallen



50 000 m²

neue Produktionshallen



5 500 m²

Bürogebäude



2 500

Verglasungen
pro Tag (eine
der modernsten
Produktionslinien
von Verbundglas)



1100

Mitarbeiter



WARUM **ALL WINDOWS GROUP**?

Professionelles Team

Jeder Mitarbeiter trägt maßgeblich zu unserem Erfolg und unserer Entwicklung bei. Spezialisten aus der technischen- und Handelsabteilungen verfügen über umfangreiche Erfahrungen und Kenntnisse, um Kunden bei der Auswahl der richtigen Lösungen zuverlässig zu beraten. Wir garantieren Ihnen volle technische Unterstützung in kurzer Zeit und in Ihrer Muttersprache, dank der Implementierung neuer Standards des Kundenservice.



Langjährige Erfahrung

Wir haben Tausende zufriedener Kunden gewonnen und Erfahrungen in Privathaushalten, Büros und öffentlichen Einrichtungen gesammelt. Alle unsere Produkte erfüllen die Anforderungen der Norm EN 14351-1:2006+A2:2016. Wir bieten eine erweiterte Garantie von 10 Jahren sowie einen Service nach Ablauf der Garantie, um die Lebensdauer des Produkts sicherzustellen.

DIE MISSION VON ALL WINDOWS GROUP

Wir bauen den Erfolg unserer Kunden auf, indem wir Ihnen innovative Lösungen und Produkte von höchster Qualität anbieten und gleichzeitig die Entwicklung unserer Mitarbeiter unterstützen.



PrefWeb und AllWin24-Dealer für Bearbeitung der Angebote, Bestellung und Verfolgung der Aufträge

Die PrefWeb-Software ist eine umfassende Lösung in der Fensterbranche, mit der Sie problemlos Angebote und Bestellungen bearbeiten können. AllWin24 ist ein Kundenpanel, in dem Sie den Status Ihrer Bestellung, das Lieferdatum und die Zahlung überprüfen können. Dank dieser IT-Lösungen kann der Kunde Einkaufsaktivitäten effektiv und modern durchführen.

Unsere Partner

Wir arbeiten mit renommierten Lieferanten und Händlern aus der Fensterbranche zusammen. Handelsberater von Partner-Ausstellungsräumen, in denen All Windows Group-Produkte erhältlich sind, beraten unsere Kunden professionell bei der Auswahl der richtigen Lösungen.



ANGEBOT FÜR SMART HOME

Die All Windows Group bietet auch fortschrittliche Smart-Home-Lösungen an. Wir arbeiten zusammen mit führenden Systemanbietern der Branche, wie zum Beispiel: Blebox, Somfy, GU, WinkHaus, Maco, um Produkte bereitzustellen, die nicht nur den Lebenskomfort erhöhen, sondern auch die Sicherheit und Energieeffizienz erhöhen. Alle Produkte der All Windows Group lassen sich zur einfachen Verwaltung mit einer zentralen Anwendung in eine Vielzahl von Smart Home-Systemen integrieren. Wir bieten Lösungen, die auf die individuellen Bedürfnisse unserer Kunden zugeschnitten werden können.

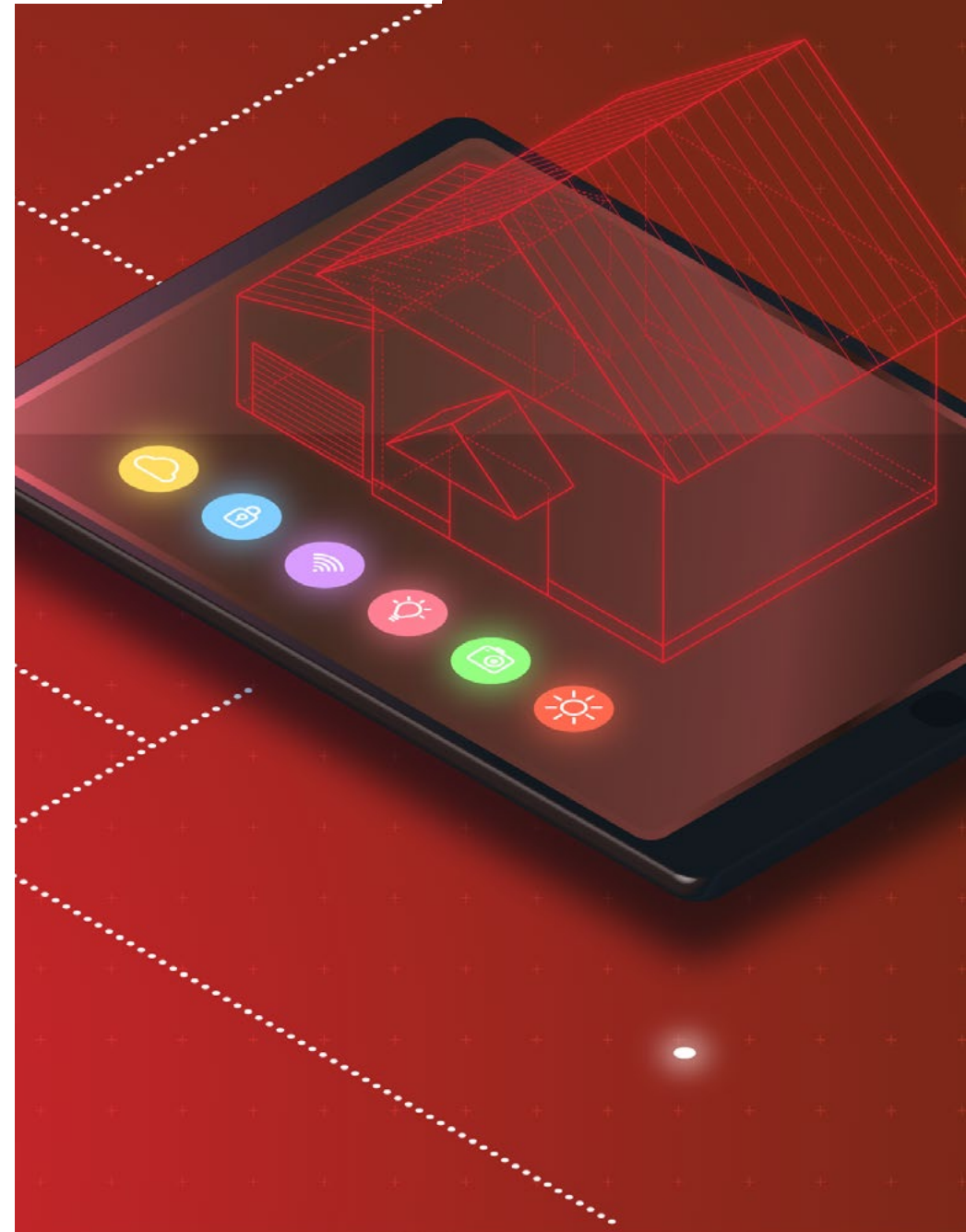



**Eigene
Transportflotte**



Online-Beratung



**Ultramoderner
Technologiepark**

INVESTITION IN NEUESTE TECHNOLOGIEN

- **Hochmoderne Produktionslinien** — 90 % unserer Produktion wird auf modernsten, automatisierten Linien durchgeführt, die qualitativ hochwertige Produkte garantieren. Wir sind in der Lage, Fenster herzustellen, die an jeden Markt angepasst sind.
- **Folieranlage** — Wir besitzen eine eigene Folieranlage, die an die effiziente und effektive Folierung der gesamten Palette unserer Profile angepasst ist.
- **Pulverbeschichtungsanlage** — Sie ermöglicht uns die Lackierung von Aluminiumelementen. Diese Investition ermöglichte es, die Produktionszeit zu verkürzen und die Wünsche der anspruchsvollsten Kunden zu erfüllen.
- **Hochregallager** — Dank des Baus eines Hochregallagers haben wir die Effizienz erheblich maximiert und die Kosten minimiert, wodurch unser Kundenservice verbessert wurde. Wir sind die einzigen mit solch einer Lösung in Polen.

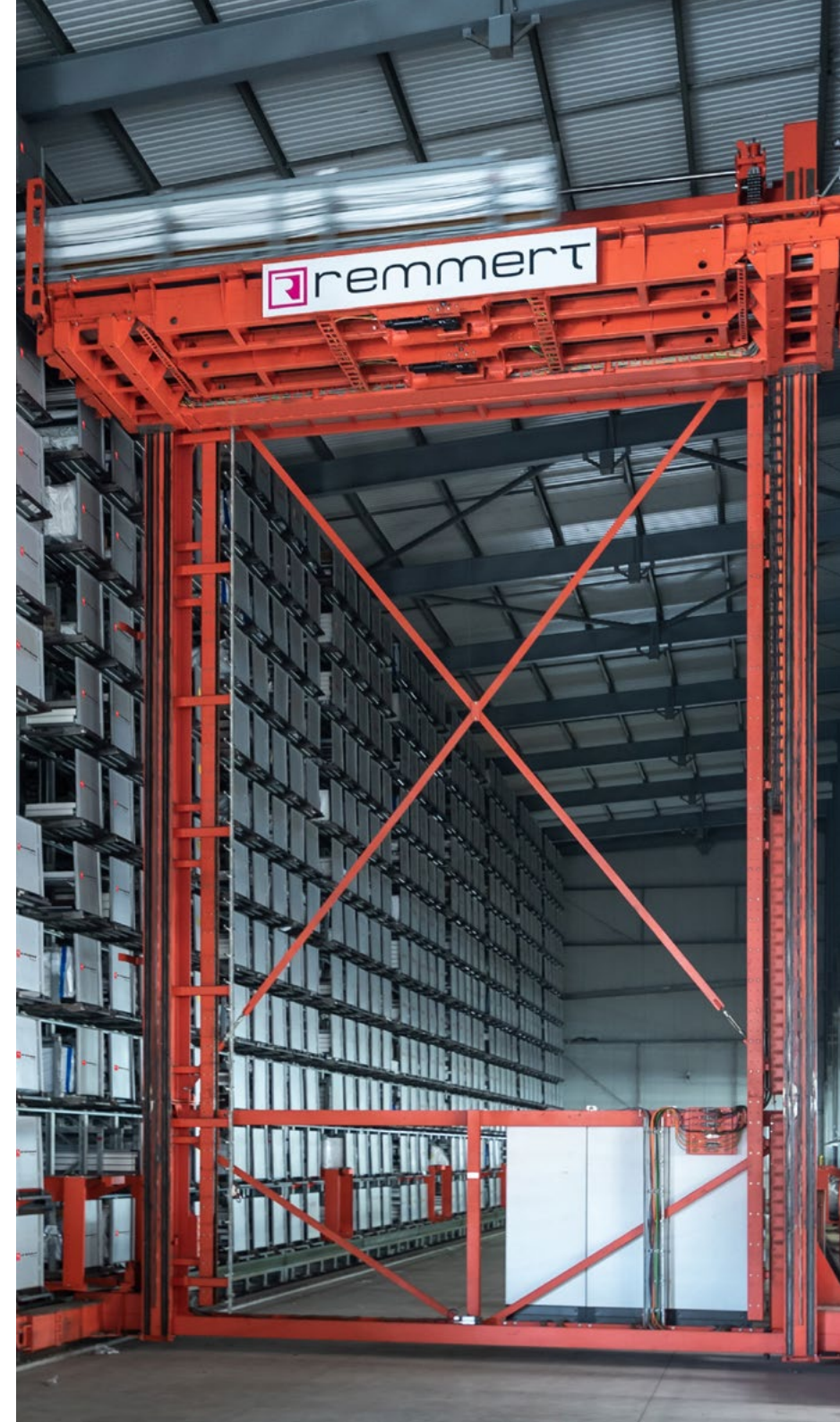

VORTEILE DER PARTNERSCHAFT MIT ALL WINDOWS GROUP

- Zugriff auf die gesamte Produktpalette,
- Schnelle Auftragsbearbeitung,
- Kostenloser Transport,
- Eine vollständige Farbpalette,
- Modernste Technik,
- Markenprodukte mit CE-Zertifizierung,
- Zugriff auf das Kalkulationsprogramm,
- Eine Plattform zum Verwalten von Bestellungen,
- Verwendung von All Windows Group-Zertifikaten,
- Service in ganz Europa.

Wir Setzen Auf Ökologie

Die natürliche Umgebung ist uns wichtig. Deshalb stellen wir Fenster und Türen auf Basis von gehärtetem Polyvinylchlorid (PVC) her, das den höchsten ökologischen Standards entspricht. Bei der Konstruktion von Fenstern verwenden wir die bleifreie GREENLINE-Technologie, die aus neutralen Zink-Kalk-Stabilisatoren besteht.



SYSTEME PVC KÖMMERLING

88 \ 76 \ 70



Moderne und hohe Qualität zum günstigen Preis

Dank ihrer Vielseitigkeit können die Systeme von **Profine** die individuellen Erwartungen jedes Bewohners erfüllen und gleichzeitig ein Höchstmaß an Benutzerkomfort gewährleisten.

Die Profine Produktpalette **Profine** ermöglicht es auch, alle modernen technischen Anforderungen von Gebäuden und Fassaden zu erfüllen.

- Eines der technologisch fortschrittlichsten Profile der Welt.

- Verstärkung aus verzinktem Stahl mit einer Stärke von bis zu 2,5 mm für Fenster und Terrassentüren.

- Eine breite Auswahl an Verglasungen — von 24mm bis 56mm, Zweifach- oder Dreifachverglasung.

- Fenster mit einer erhöhten Steifigkeit — garantieren Formbeständigkeit und Stabilität der Konstruktion.

- Beschlag Winkhaus — reibungslose Bedienung, hohe Dichtigkeit und Sicherheit (erhältlich mit RC1 oder RC2).



Online-Farbmuster



88 MD

FENSTER UND TÜREN

↘ Kömmerling 88 MD

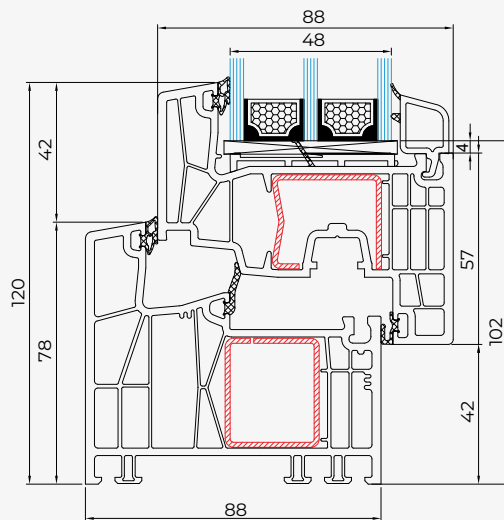
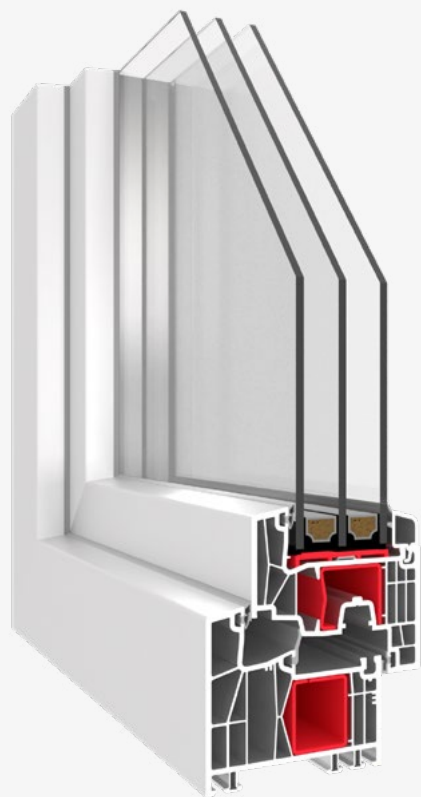

7
Kammern

3
Dichtungen

0.95

U_f

0.84

U_w

0.72*

U_w

↘ Kömmerling 88 MD D

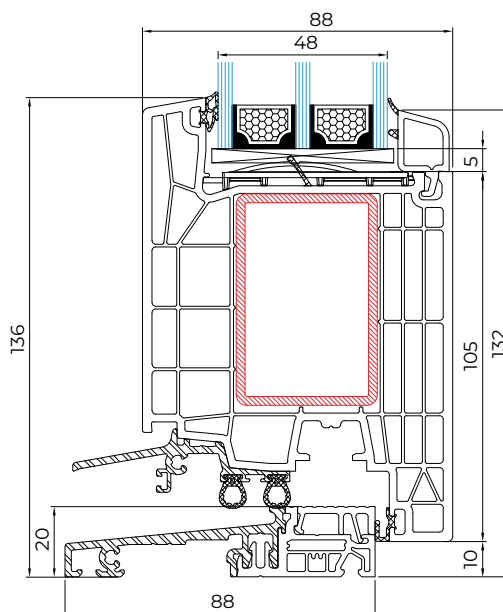

88 MD

FENSTER

↘ Kömmerling 88 MD Rahmen 92 mm

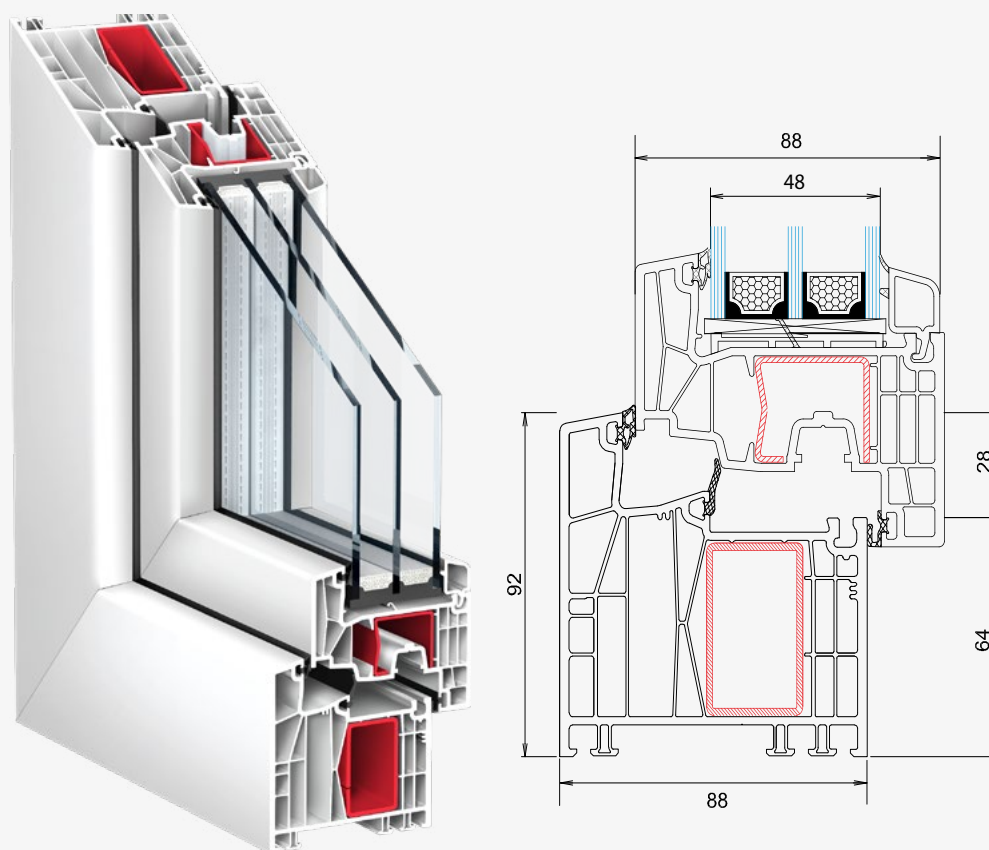

6 Kammern	3 Dichtungen	1.1 U_f	0.79 U_w	0.77* U_w
---------------------	------------------------	---------------------	----------------------	-----------------------

* U_w -Wert- und U_f -Wert bei $U=0,5$ mit warmer Kante SSP Ultimate, Werte gelten für die Maße des Referenzfensters 1230 x 1480 mm.

↘ Kömmerling 88 MD

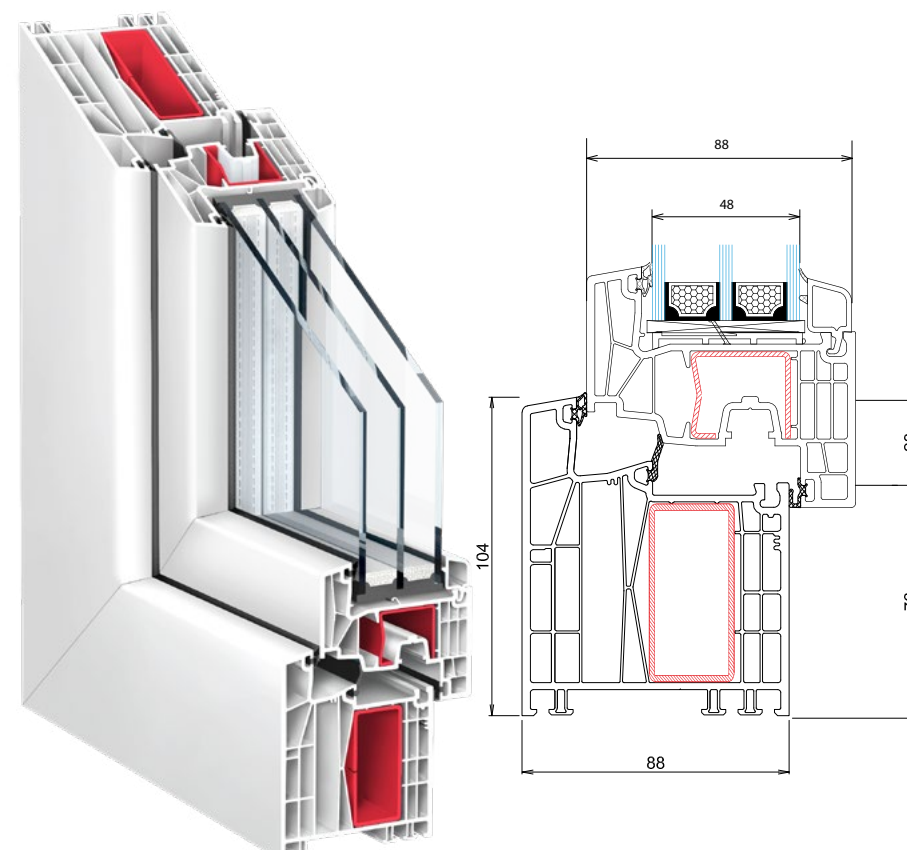

6 Kammern	3 Dichtungen	1.1 U_f	0.74 U_w	0.77* U_w
---------------------	------------------------	---------------------	----------------------	-----------------------

* U_w -Wert- und U_f -Wert bei $U=0,5$ mit warmer Kante SSP Ultimate, Werte gelten für die Maße des Referenzfensters 1230 x 1480 mm.

76 MD

FENSTER

↘ Kömmerling 76 MD

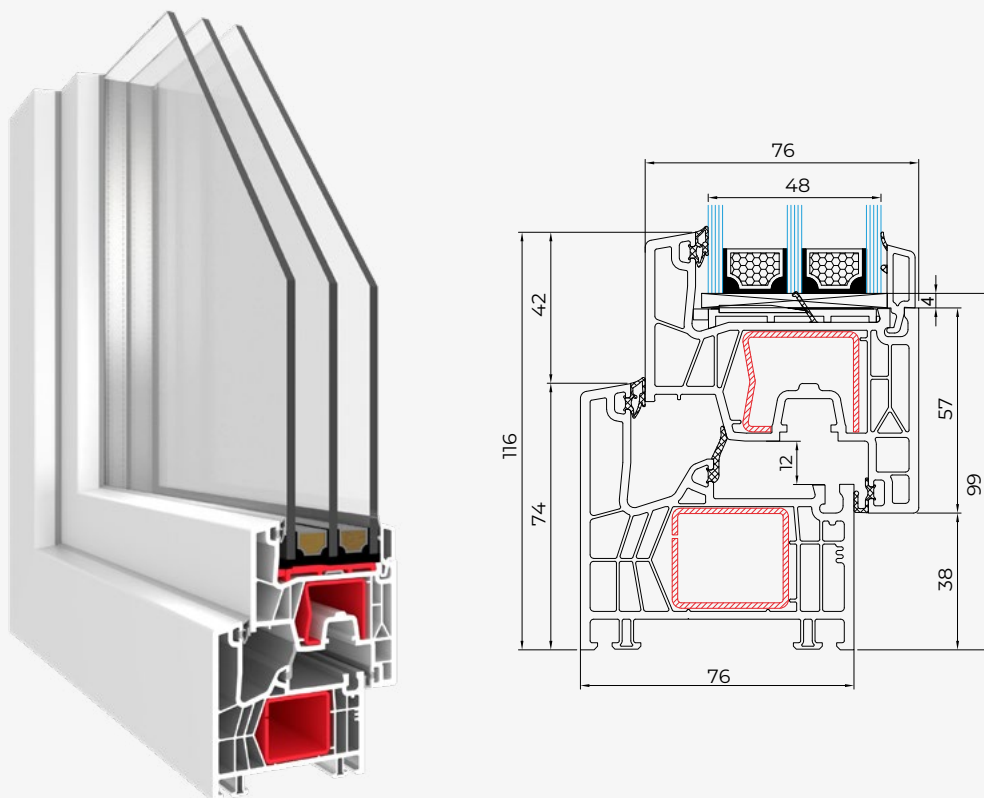

6
Kammern

3
Dichtungen

1.1
 U_f

0.89
 U_w

0.77*
 U_w

↘ Kömmerling 76 MD Rahmen 104 mm

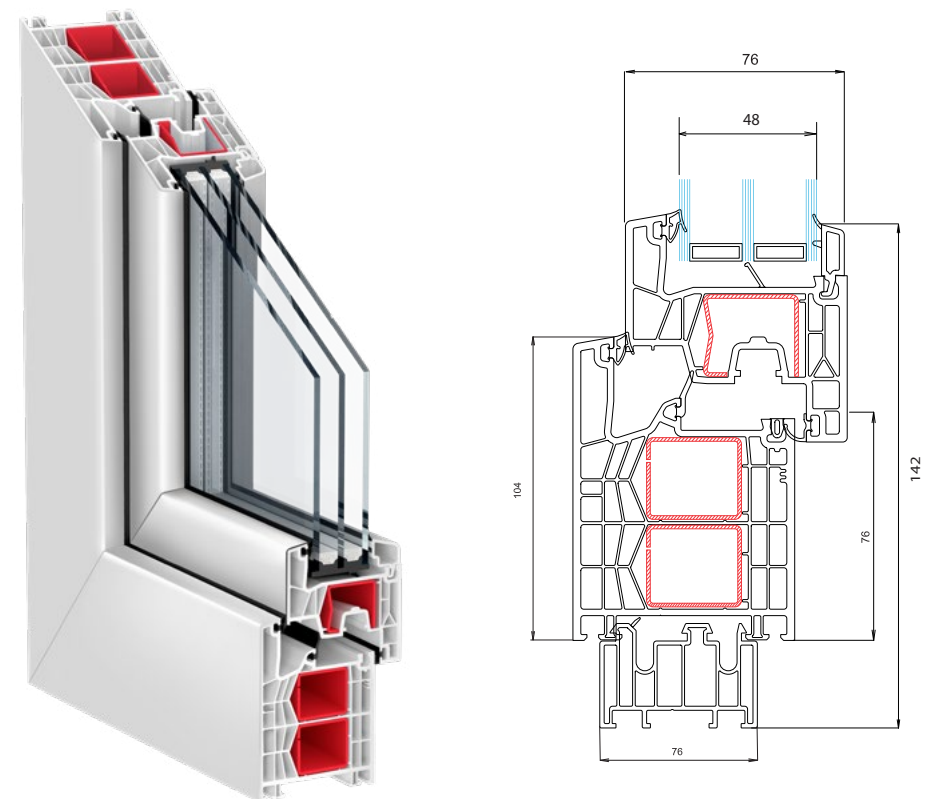

6
Kammern

3
Dichtungen

1.1
 U_f

0.80
 U_w

0.77*
 U_w

* U_w -Wert- und U_f -Wert bei $U=0,5$ mit warmer Kante SSP Ultimate, Werte gelten für die Maße des Referenzfensters 1230 x 1480 mm.

* U_w -Wert- und U_f -Wert bei $U=0,5$ mit warmer Kante SSP Ultimate, Werte gelten für die Maße des Referenzfensters 1230 x 1480 mm.

76 MD

FENSTER

↘ **Kömmerling 76 MD** Rahmen 92 mm

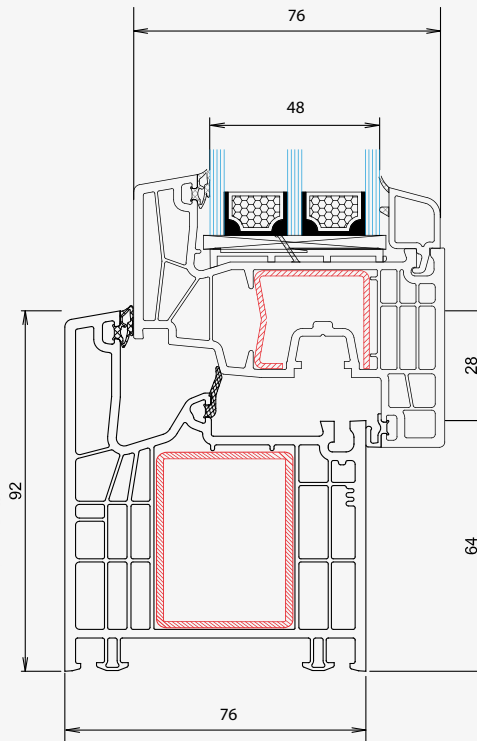

6
Kammern

3
Dichtungen

1.1
 U_f

0.79
 U_w

0.77*
 U_w



* U_w -Wert- und U_f -Wert bei $U=0,5$ mit warmer Kante SSP Ultimate, Werte gelten für die Maße des Referenzfensters 1230 x 1480 mm.

76 AD

FENSTER UND TÜREN

↘ Kömmerling 76 AD

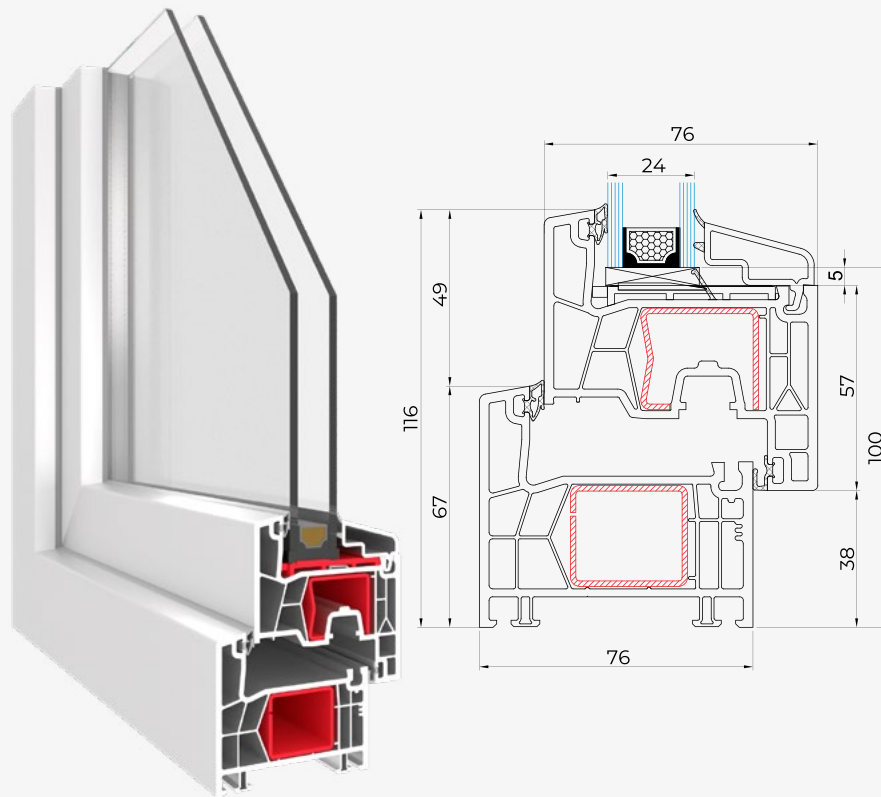

5
Kammern

2
Dichtungen

1.2
 U_f

1.3
 U_w

0.81*
 U_w

↘ Kömmerling 76 AD D

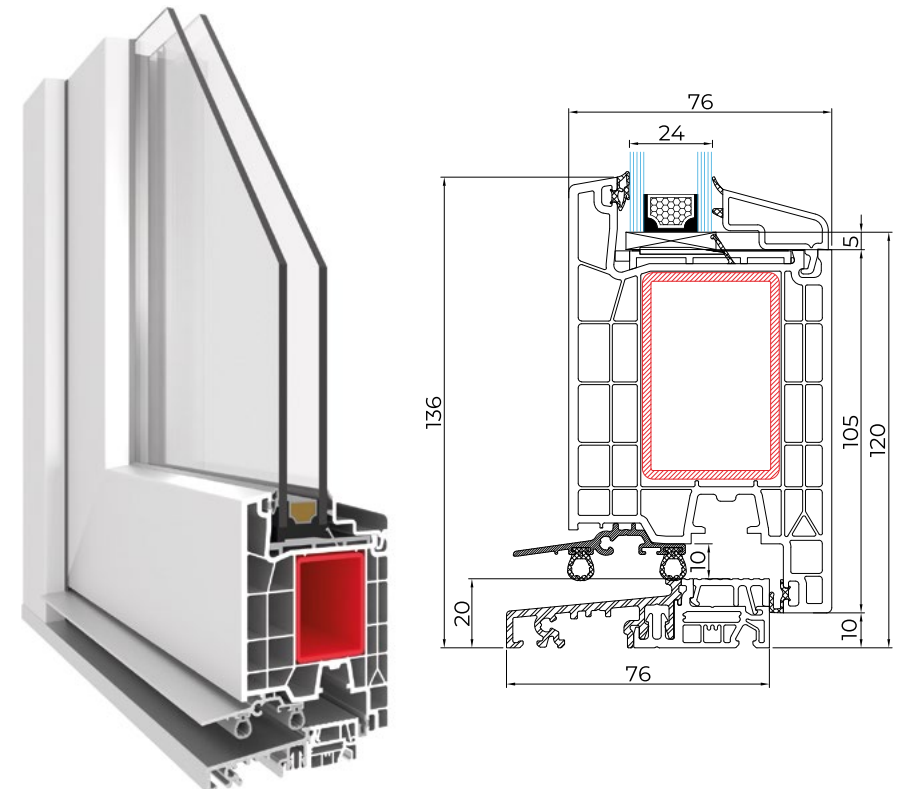

70 AD

FENSTER UND TÜREN

↘ Kömmerling 70 AD

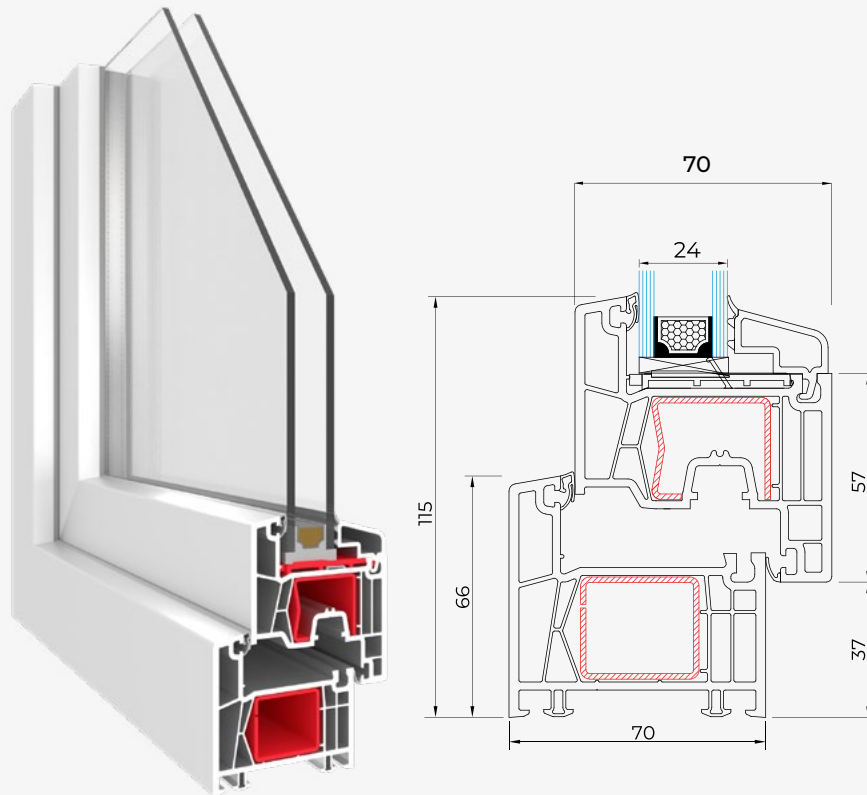

5
Kammern

2
Dichtungen

1.3
 U_f

1.4
 U_w

0.92*
 U_w

↘ Kömmerling 70 AD D

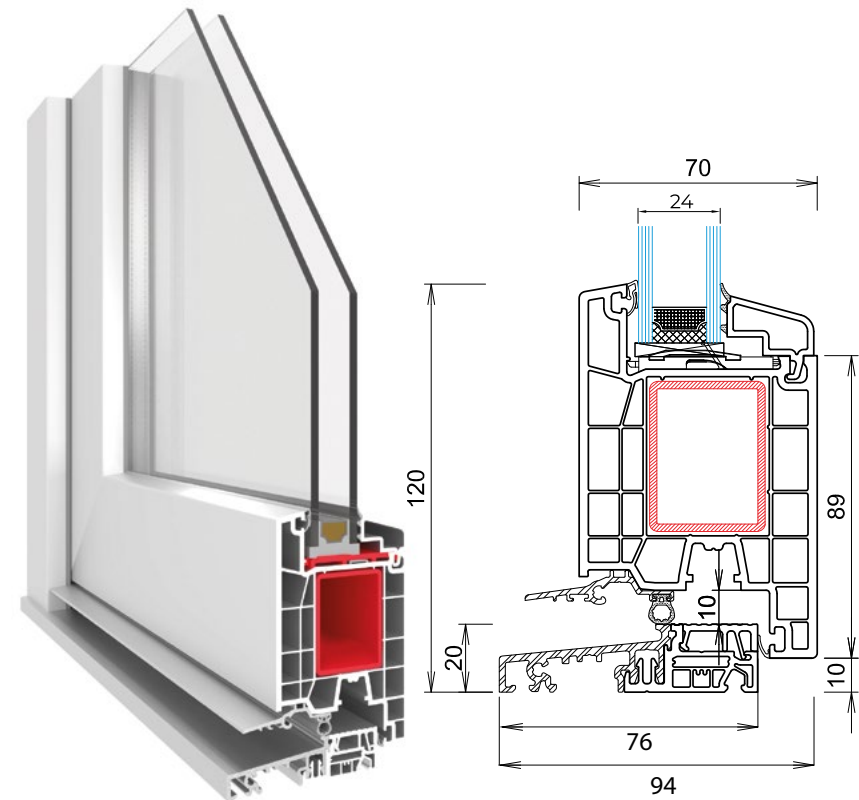

* U_w -Wert- und U_f -Wert bei $U=0,6$ mit warmer Kante SSP Ultimate, Werte gelten für die Maße des Referenzfensters 1230 x 1480 mm.

PREMISLIDE & PREMIDOOR 76

HEBESCHIEBETÜR



↘ PremiSlide 76

1.3
 U_f

1.3
 U_d

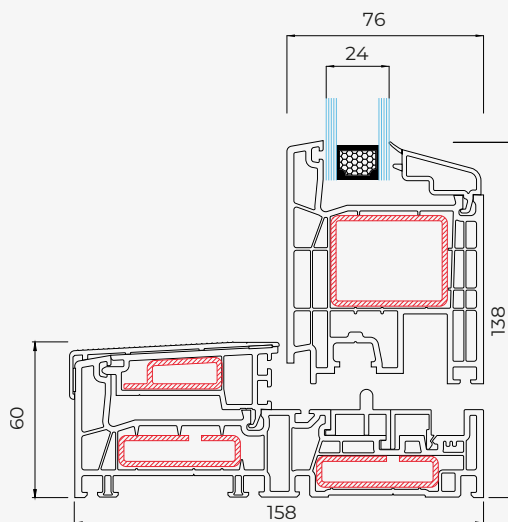

↘ PremiDoor 76

1.4
 U_f

0.8
 U_d

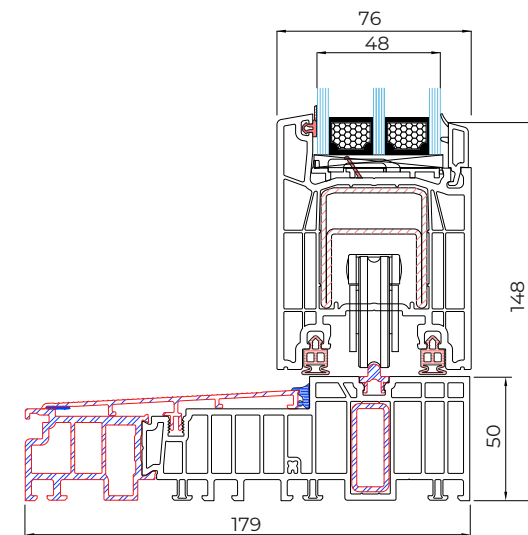

* U_w -Wert- und U_f -Wert bei $U=0,5$ mit warmer Kante SSP Ultimate, Werte gelten für die Maße des Referenzfensters 1480 x 1230 mm.

* U_w -Wert- und U_f -Wert bei $U=0,5$ mit warmer Kante SSP Ultimate, Werte gelten für die Maße des Referenzfensters 3500 x 2300 mm.

PREMIDOOR 76 LUX

HEBESCHIEBETÜR

↘ PremiDoor 76 Lux

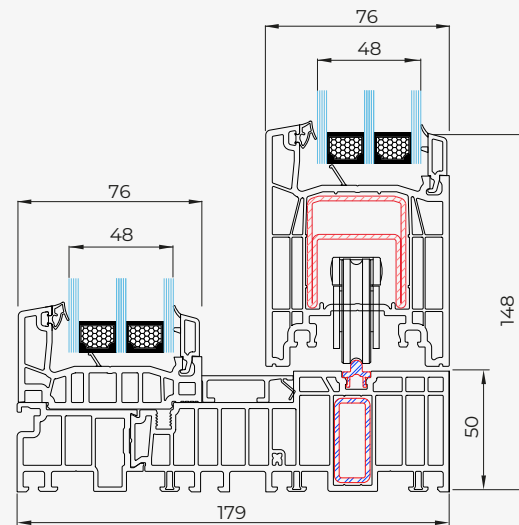
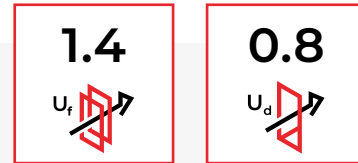

* U_w -Wert- und U_f -Wert bei $U=0,5$ mit warmer Kante SSP Ultimate, Werte gelten für die Maße des Referenzfensters 3500 x 2300 mm.

SYSTEM ALUCLIP

FENSTER UND TÜREN



AluClip-System – Ästhetik von Aluminium, Vorteile von PVC

Das AluClip-System ist eine moderne Lösung für Fenster- und Türprofile aus PVC der Profine-Gruppe. Durch den Einsatz von außenliegenden Aluminiumschalen wird die elegante, minimalistische Optik von Aluminium mit den hervorragenden Wärmedämmeigenschaften von Kunststoff kombiniert.

AluClip ist die Antwort auf die Anforderungen moderner Architektur, bei der sowohl Design als auch Energieeffizienz eine entscheidende Rolle spielen. Auf der Innenseite profitiert der Nutzer von „warmem“ und funktionalem PVC, während außen eine langlebige, witterungsbeständige Aluminiumoberfläche entsteht.

Die klassische Variante des Systems – AluClip – basiert auf einer Aluminiumschale, die auf das PVC-Profil aufgesetzt wird und maximale Gestaltungsfreiheit ermöglicht. Das System ist in einer breiten Farbpalette nach RAL verfügbar, wodurch eine perfekte Anpassung der Elemente an den Charakter des Bauprojekts möglich ist – von dezenteren Farbtönen bis hin zu ausdrucksstarken, modernen Farben.



Online-Farbmuster

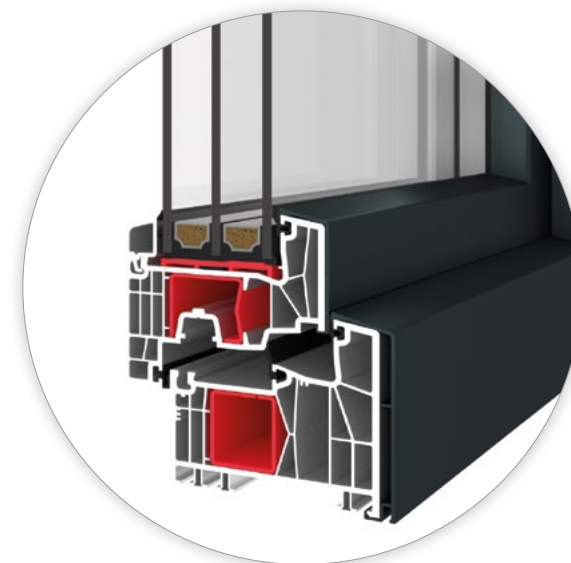

88 MD ALUCLIP

FENSTER UND TÜREN

↘ Kömmerling 88 MD AluClip

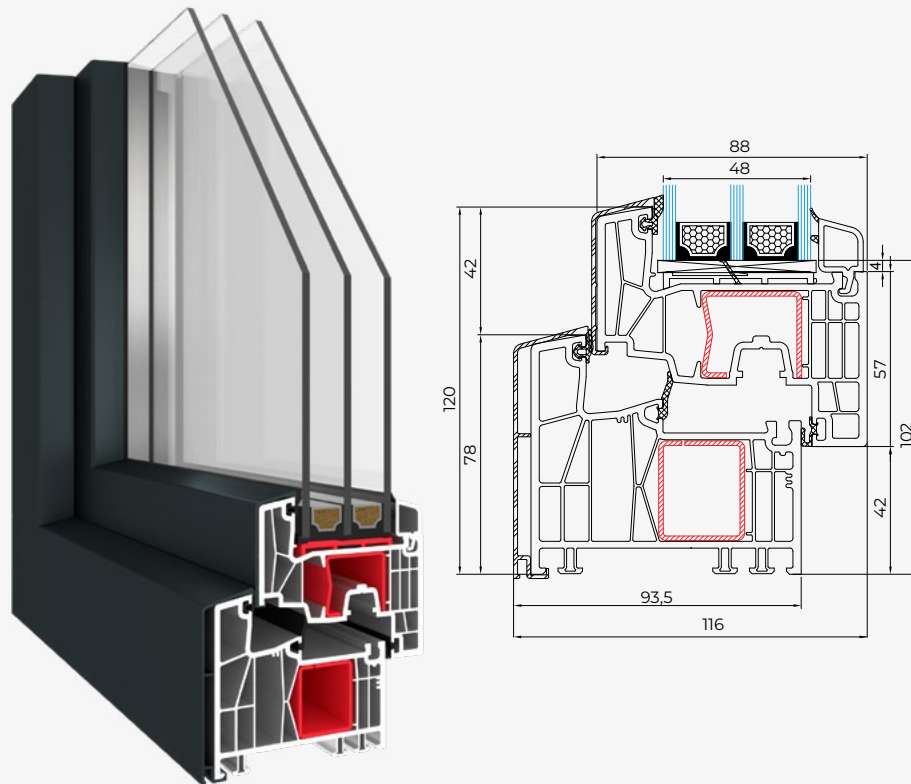

7
Kammern

3
Dichtungen

0.95
 U_f

0.84
 U_w

0.72*
 U_w

↘ Kömmerling 88 MD D AluClip

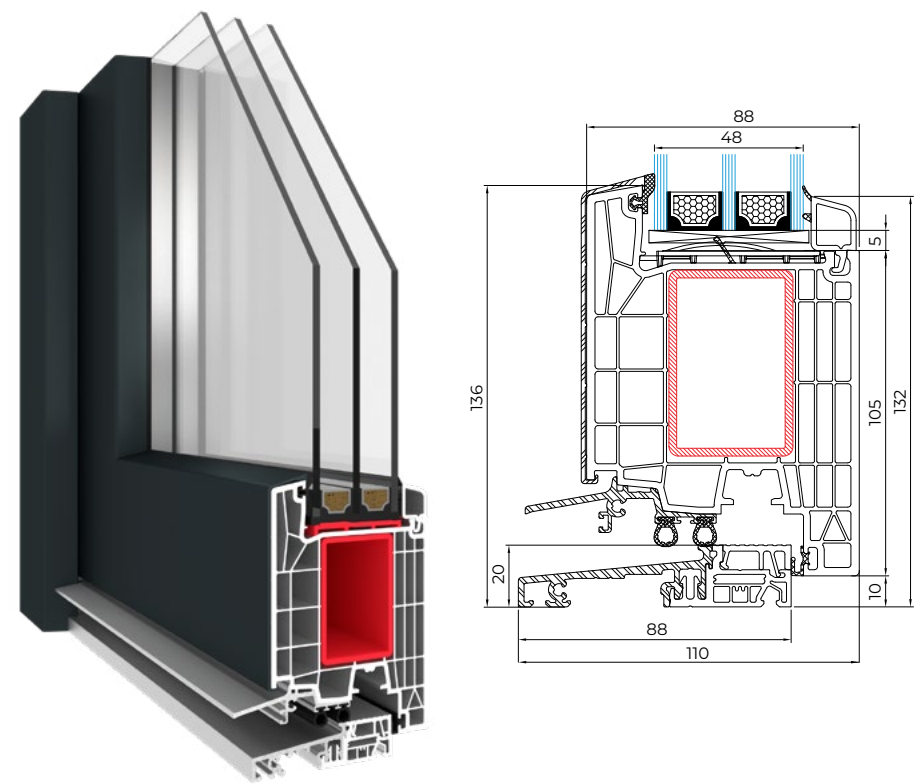

* U_w -Wert- und U_f -Wert bei $U=0,5$ mit warmer Kante SSP Ultimate, Werte gelten für die Maße des Referenzfensters 1230 x 1480 mm.

76 MD & AD ALUCLIP

FENSTER

↘ Kömmerling 76 MD AluClip

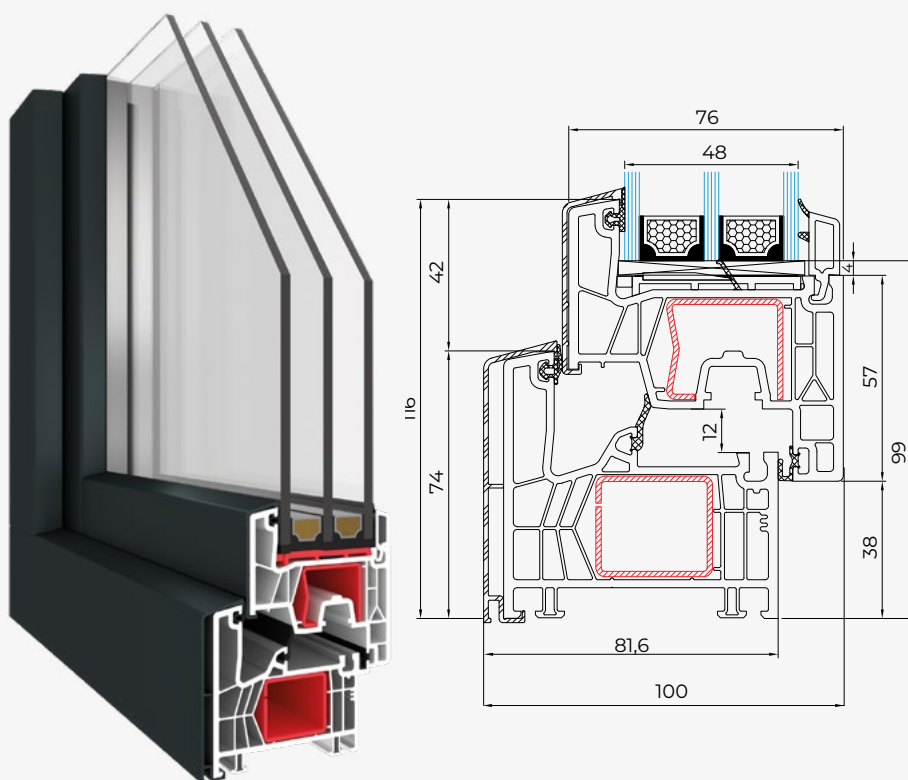

6 Kammern	3 Dichtungen	1.1 u_f	0.89 u_w	0.77* u_w
---------------------	------------------------	---------------------	----------------------	-----------------------

↘ Kömmerling 76 AD AluClip

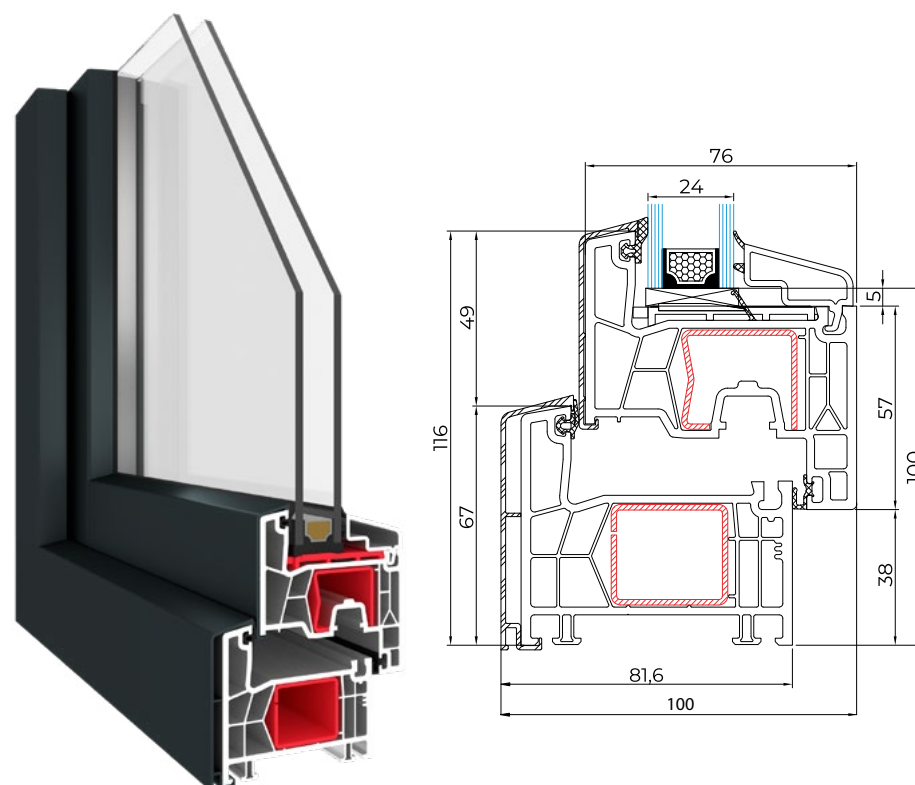

5 Kammern	2 Dichtungen	1.2 u_f	1.3 u_w	0.81* u_w
---------------------	------------------------	---------------------	---------------------	-----------------------

* u_w -Wert- und u_f -Wert bei $U=0,5$ mit warmer Kante SSP Ultimate, Werte gelten für die Maße des Referenzfensters 1230 x 1480 mm.

76 AD ALUCLIP

TÜREN

↘ **Kömmerling** 76 AD D AluClip

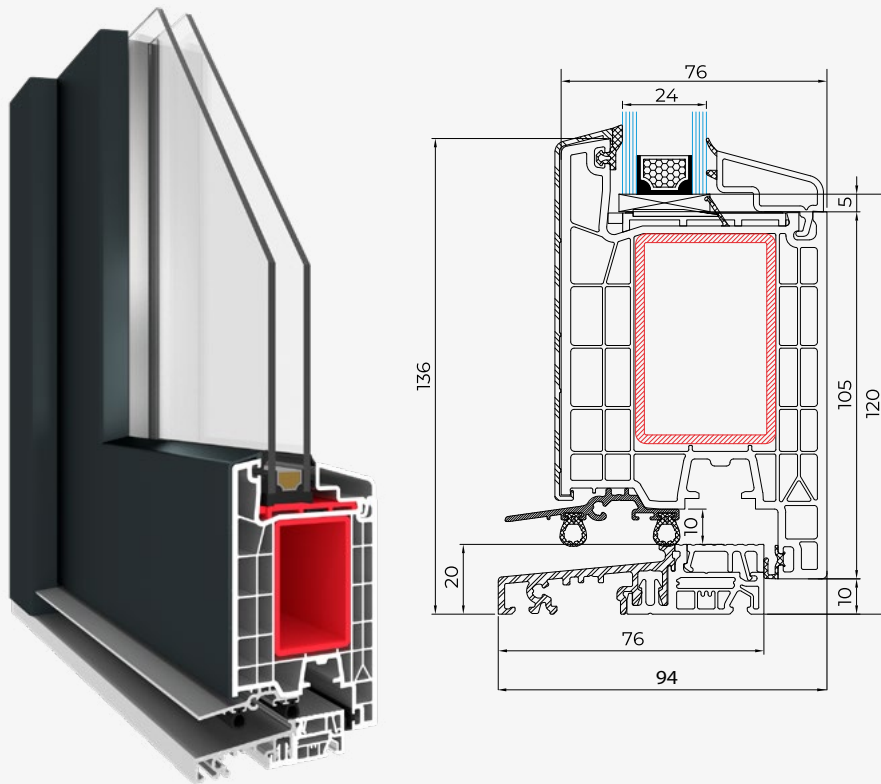

5
Kammern

2
Dichtungen

1.2
 U_f

1.3
 U_w

0.81*
 U_w

* U_w -Wert- und U_f -Wert bei $U=0,5$ mit warmer Kante SSP Ultimate, Werte gelten für die Maße des Referenzfensters 1230 x 1480 mm.

PREMIDOOOR 76 ALUCLIP

HEBESCHIEBETÜR

➤ PremiDoor 76 AluClip

1.4
 U_r

0.8
 U_d

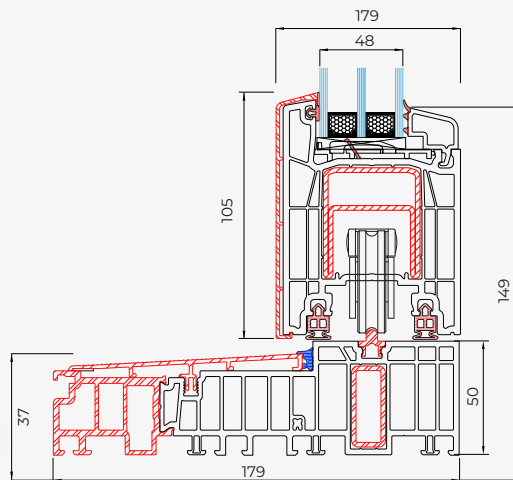
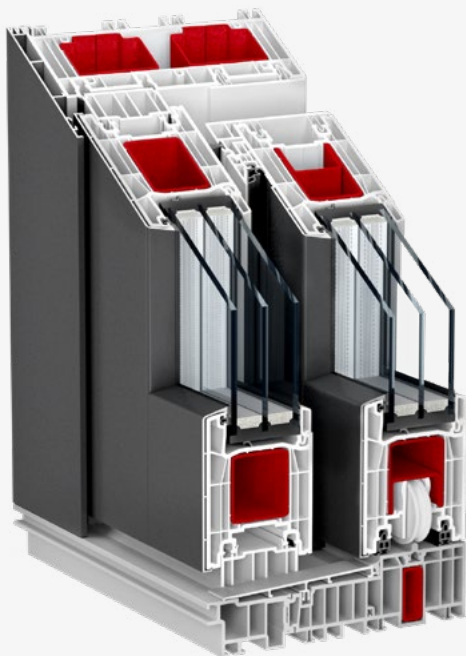

➤ PremiDoor 76 Lux AluClip

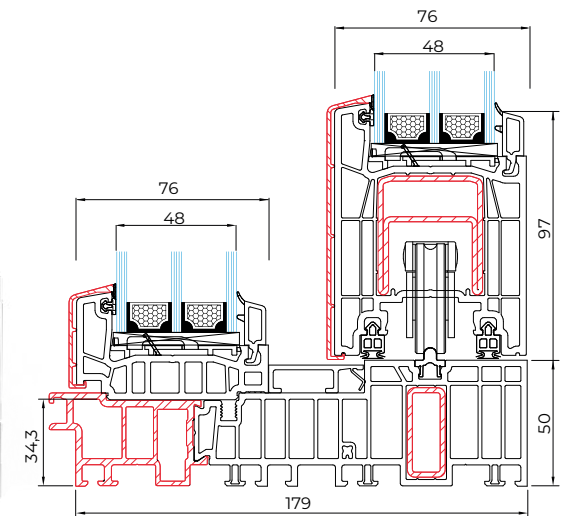
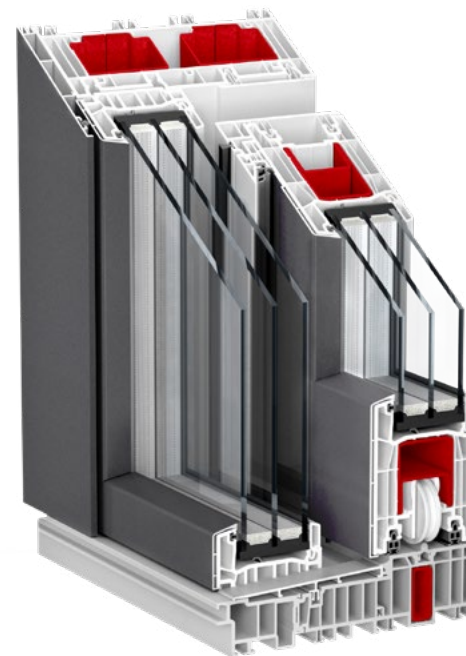

* U_w -Wert- und U_f -Wert bei $U=0,5$ mit warmer Kante SSP Ultimate, Werte gelten für die Maße des Referenzfensters 3500 x 2300 mm.

SYSTEME PVC **VEKA**

82 \ 76 \ 70



SYSTEME PVC **VEKA**

82 \ 76 \ 70



Ideale Fenster für dein Zuhause

VEKA Profile ermöglichen die Herstellung von immer perfekteren und moderneren Fenstern. Eine Bestätigung dafür ist das neueste Angebot an PVC-Fenster- und Türsystemen. Dank der Verwendung von technologisch fortschrittlichen Profilen werden Fenster und Türen im VEKA System auf der ganzen Welt hoch geschätzt.

- Die dicken Profilwände in Klasse A verhindern ein Brechen der Fensterecken.

- Die mit Stahl verstärkten VEKA-Profile gewährleisten eine Stabilität von Rahmen und Flügeln in fertigen Fenstern, verhindern deren Durchbiegung und Verwindung, insbesondere bei großen Konstruktionen.

- Winkhaus Beschläge — gewährleisten Komfort, Sicherheit und Funktionalität des Fensters für eine lange Zeit (RC1, RC2).



Online-Farbmuster



82 MD

FENSTER UND TÜREN



↘ Veka 82 MD

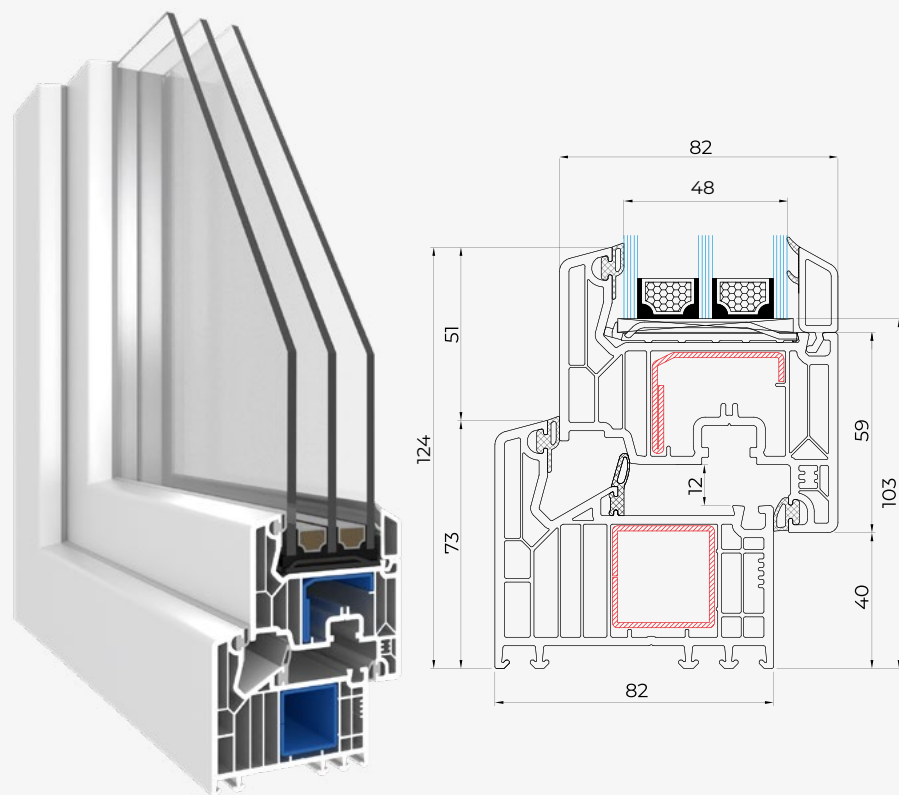

7
Kammern

3
Dichtungen

1.0*
 U_f

0.84
 U_w

0.74*
 U_w

↘ Veka 82 MD D

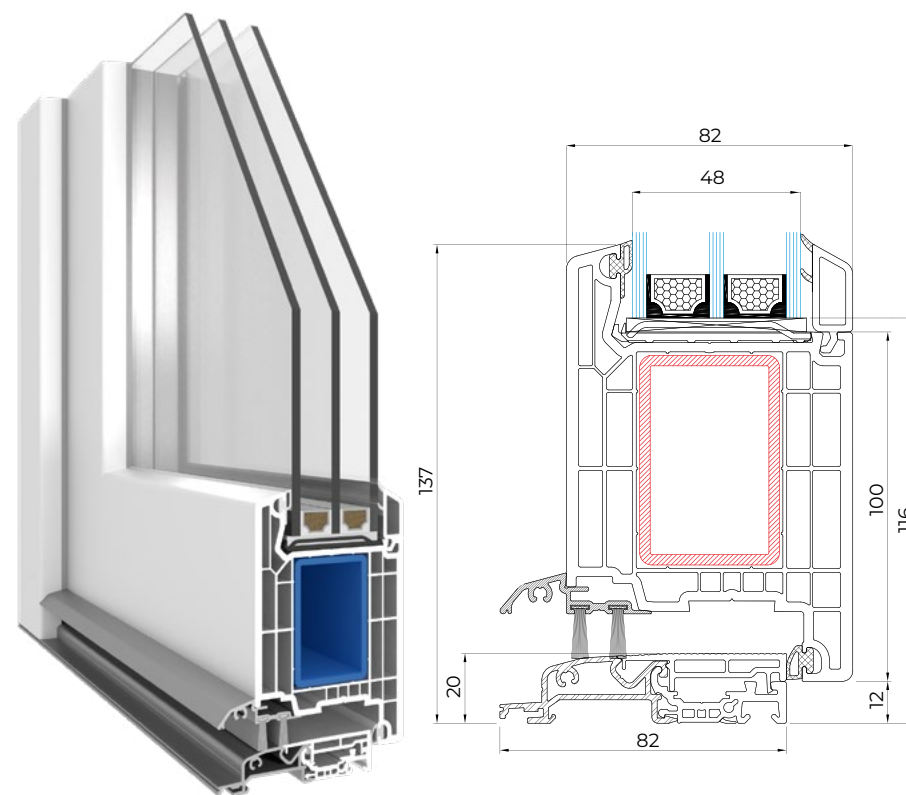

* U_f für fenster. Für türen $U_f = 1,2$.

* U_w -Wert- und U_f -Wert bei $U=0,5$ mit warmer Kante SSP Ultimate, Werte gelten für die Maße des Referenzfensters 1230 x 1480 mm.

76 MD

FENSTER



↘ Veka 76 MD

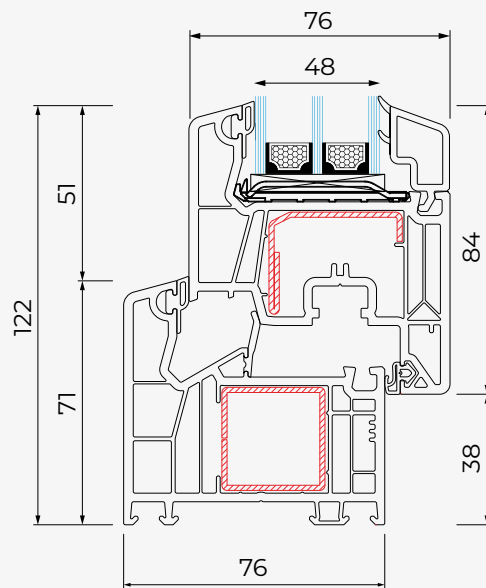

5
Kammern

3
Dichtungen

1.1*

U_f

0.87

U_w

0.77*

U_w



* U_w -Wert- und U_f -Wert bei $U=0,5$ mit warmer Kante SSP Ultimate, Werte gelten für die Maße des Referenzfensters 1230 x 1480 mm.

76 AD

FENSTER UND TÜREN



↘ Veka 76 AD



↘ Veka 76 AD D

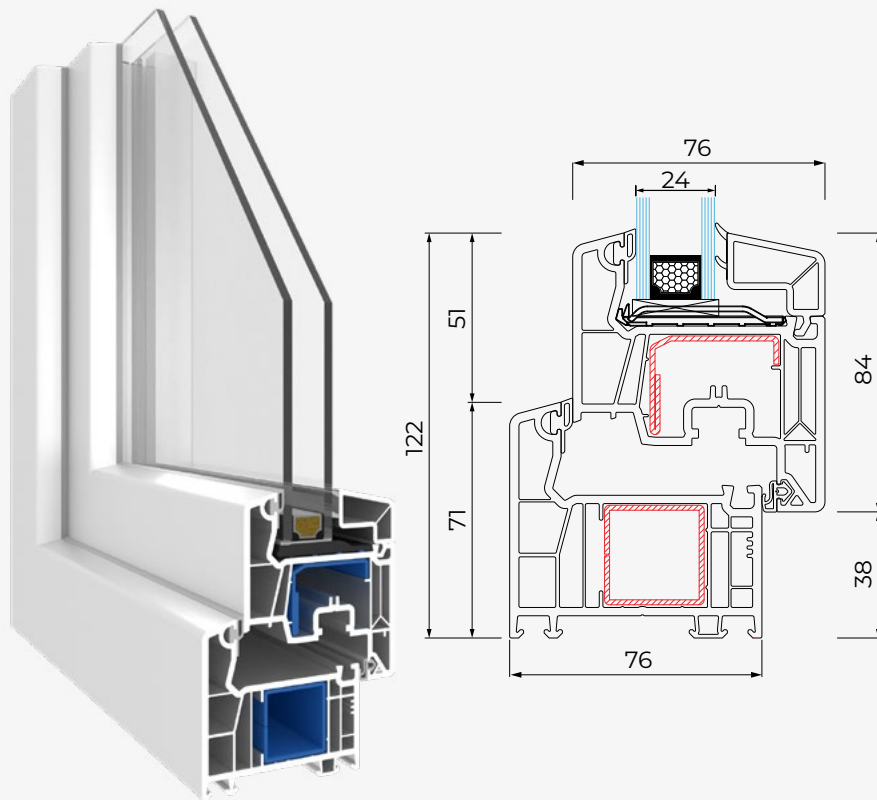

5
Kammern

2
Dichtungen

1.2*
 U_f

1.3
 U_w

0.85*
 U_w

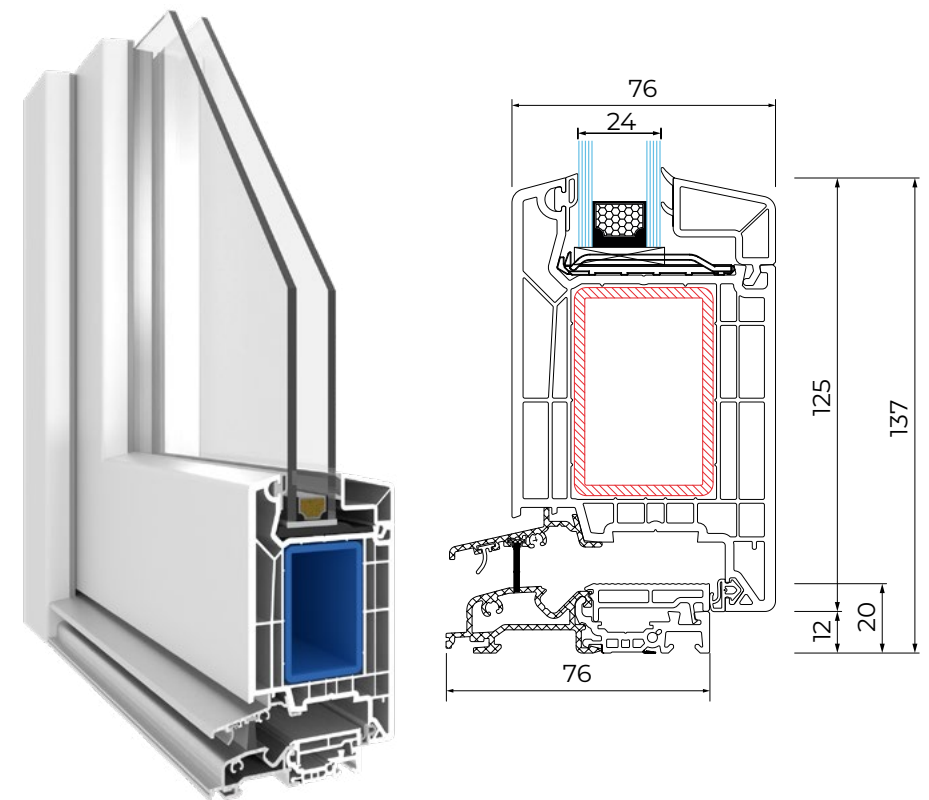

* U_f für fenster. Für türen $U_f = 1,3$.

* U_w -Wert- und U_f -Wert bei $U=0,5$ mit warmer Kante SSP Ultimate, Werte gelten für die Maße des Referenzfensters 1230 x 1480 mm.

70 AD

FENSTER UND TÜREN



↘ Veka 70 AD

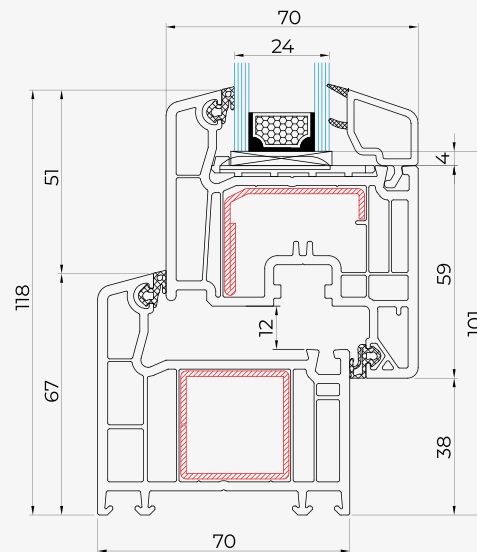

↘ Veka 70 AD D

5
Kammern

2
Dichtungen

1.3*
 U_f

1.3
 U_w

0.95*
 U_w

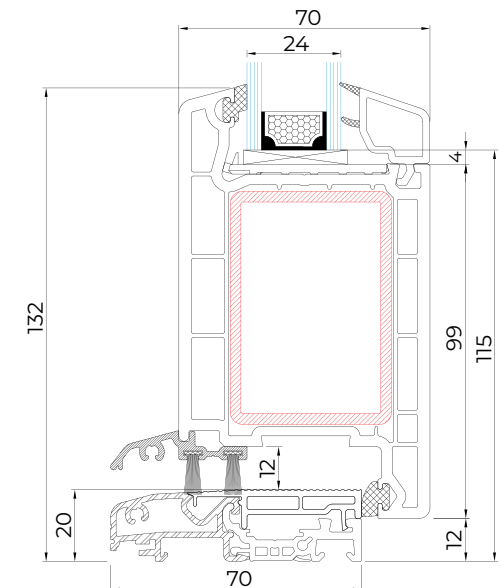

* U_f für fenster. Für türen $U_f = 1,8$.

* U_w -Wert- und U_f -Wert bei $U=0,6$ mit warmer Kante SSP Ultimate, Werte gelten für die Maße des Referenzfensters 1230 x 1480 mm.

HST VEKAMOTION 82

HEBESCHIEBETÜR

GU



↘ VekaMotion 82 GU-Systembodenschwelle

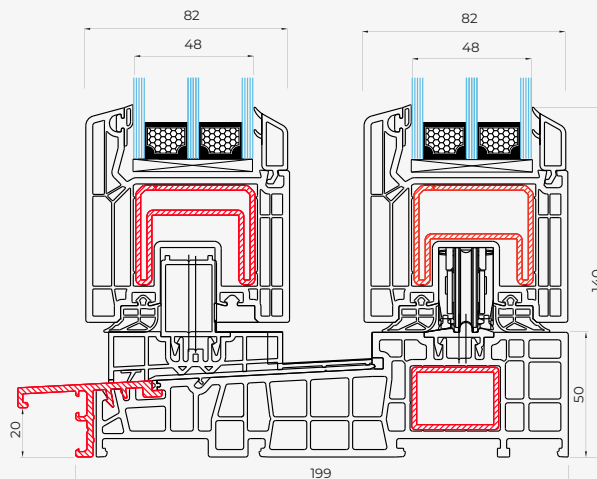
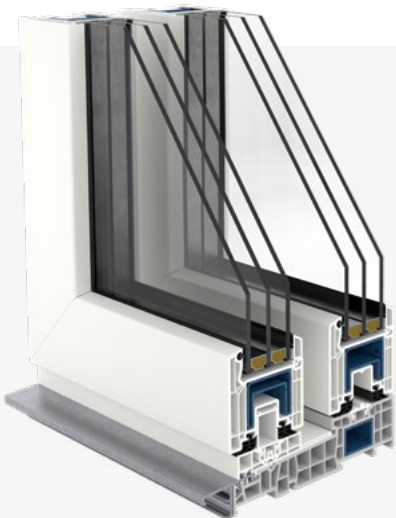

5
Kammern

1.4*
 U_f

0.85
 U_w

0.78*
 U_w

↘ VekaMotion 82 MAX

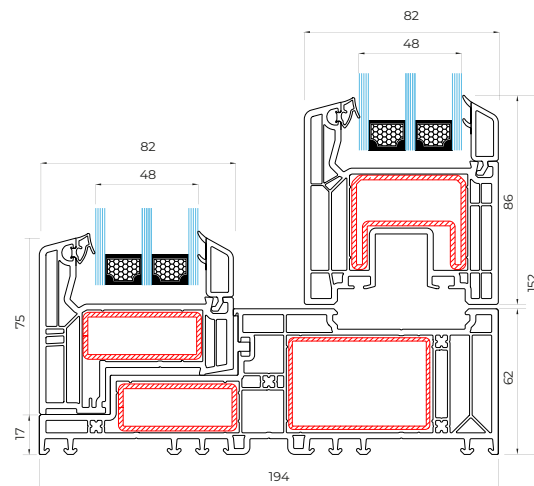

* U_w -Wert- und U_f -Wert bei $U=0,5$ mit warmer Kante SSP Ultimate, Werte gelten für die Maße des Referenzfensters 1480 x 1230 mm.

HST VEKAMOVE 76

SCHIEBETÜREN

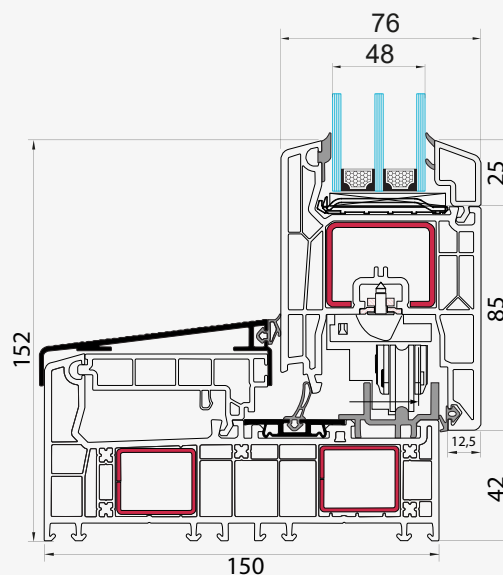
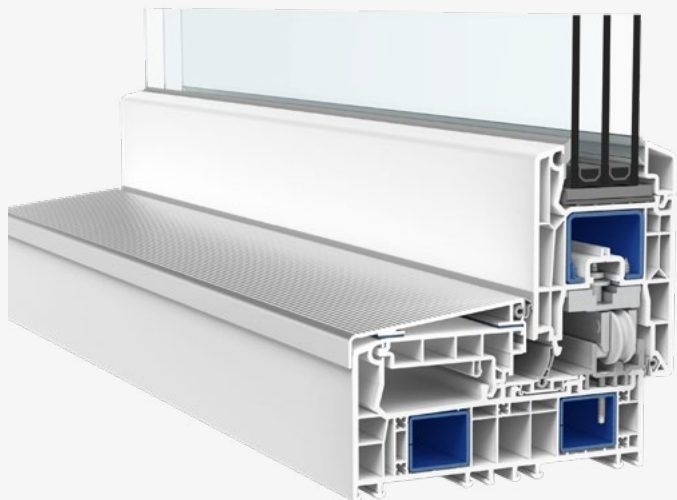

5
Kammern

1.3*



0.81

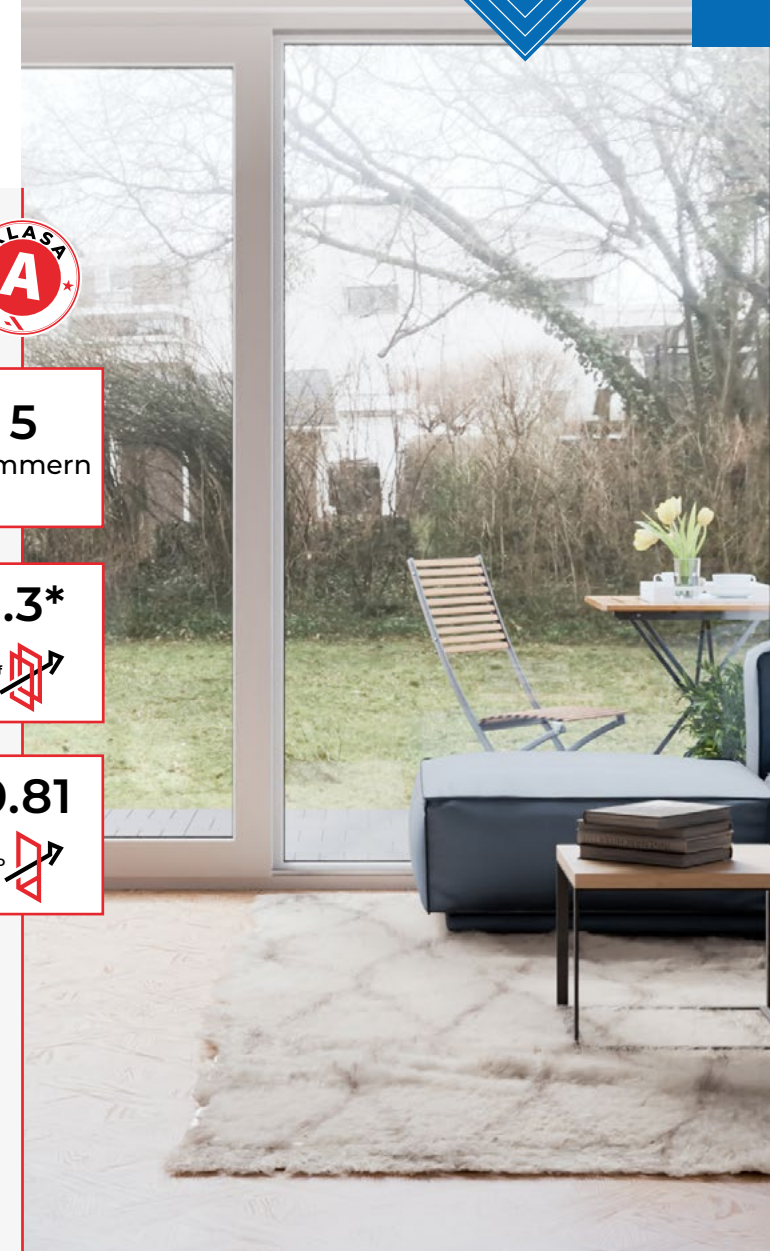

* U_g -Wert für $U_g=0,5$ mit warmer Kante SSP Ultimate; die Werte sind für die Abmessungen 3000 x 2300 mm angegeben.

GEMINI

ALUSCHALEN

Ein System der Aluschale für VEKA SOFTLINE Fenster

- Systeme Gemini sind für PVC-Alufenster bestimmt. Sie basieren auf den Konstruktionslösungen der PVC-Hersteller und einer idealen Anpassung mit Aluschalen. Dadurch wird optische Eleganz erreicht, wobei die höchsten thermischen Parameter beachtet werden. Die Verwendung des Aluminiums von außen erhöht den Schutz gegen atmosphärische Einflüsse sowie der UV-Einflüsse. Das System erlaubt, die Farben und das Design des PVC-Fensters an Aluminium bzw. Holz- Aluminium äußerlich anzupassen.

- Geschweißte Verbindungen der Aluminiumrahmen.

- Gestanzte Verbindungen der Aluminiumrahmen.

- Montage auf die Verriegelung.



Online-Farbmuster

 **aluron**
ALUMINIUM SYSTEMS



GEMINI

ALUSCHALEN

aluron
ALUMINIUM SYSTEMS



Veka 82 MD



Veka 76 MD

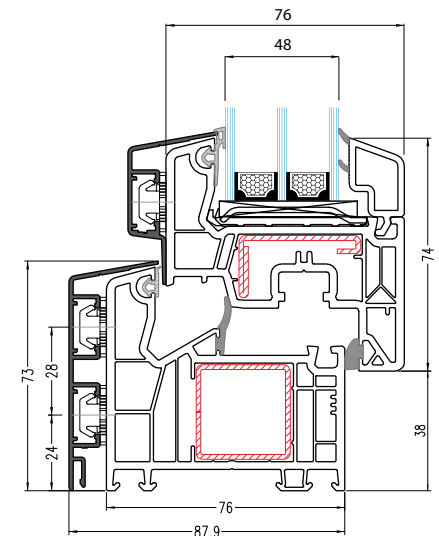
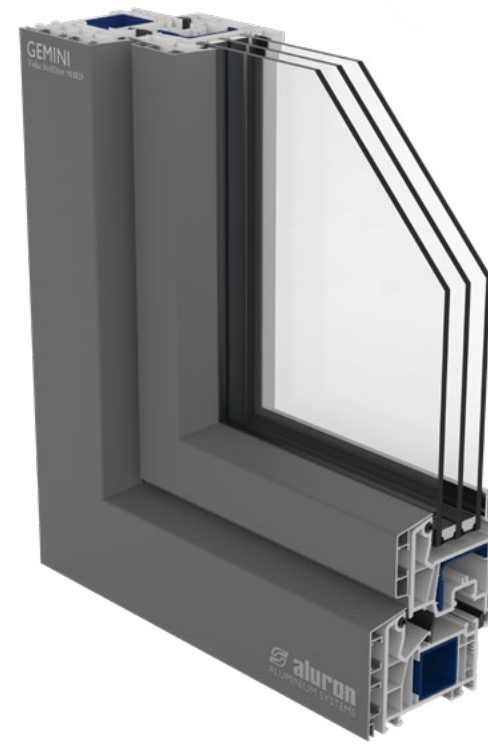
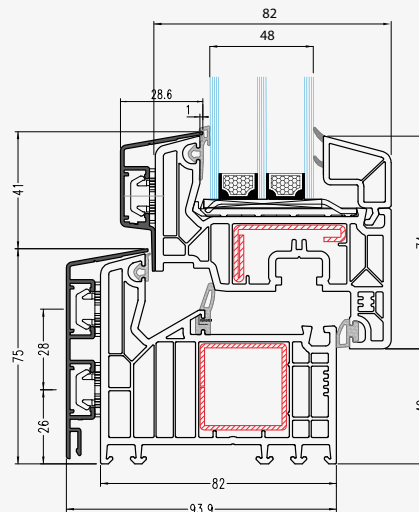
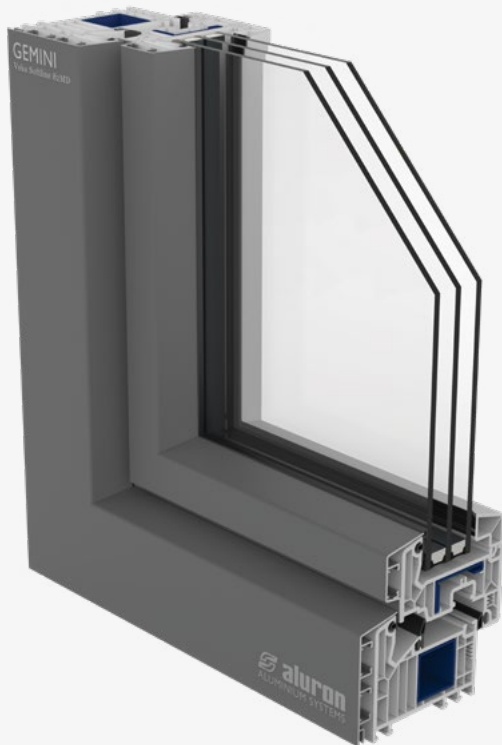

7 Kammern	3 Dichtungen	1.0* U_f	0.84 U_w	0.74* U_w
---------------------	------------------------	----------------------	----------------------	-----------------------

5 Kammern	3 Dichtungen	1.1* U_f	0.87 U_w	0.77* U_w
---------------------	------------------------	----------------------	----------------------	-----------------------

* U_w - und U_f -Wert bei $U=0,5$ mit warmer Kante SSP Ultimate, Werte gelten für die Maße Referenzfensters 1230 x 1480 mm.

* U_w -Wert- und U_f -Wert bei $U=0,5$ mit warmer Kante SSP Ultimate, Werte gelten für die Maße des Referenzfensters 1230 x 1480 mm.

GEMINI

ALUSCHALEN

↘ Vekamotion 82

aluron
ALUMINIUM SYSTEMS

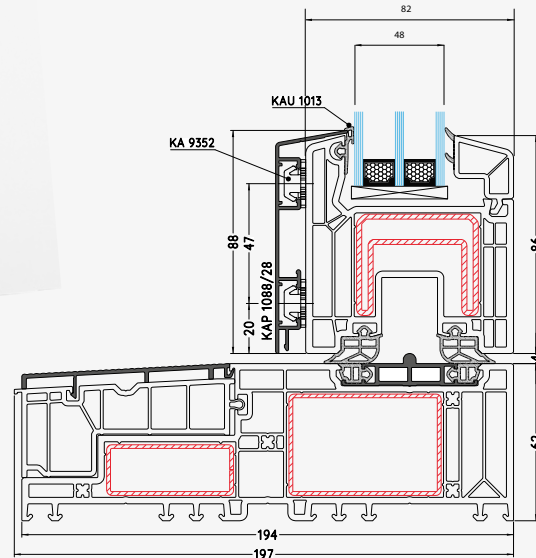
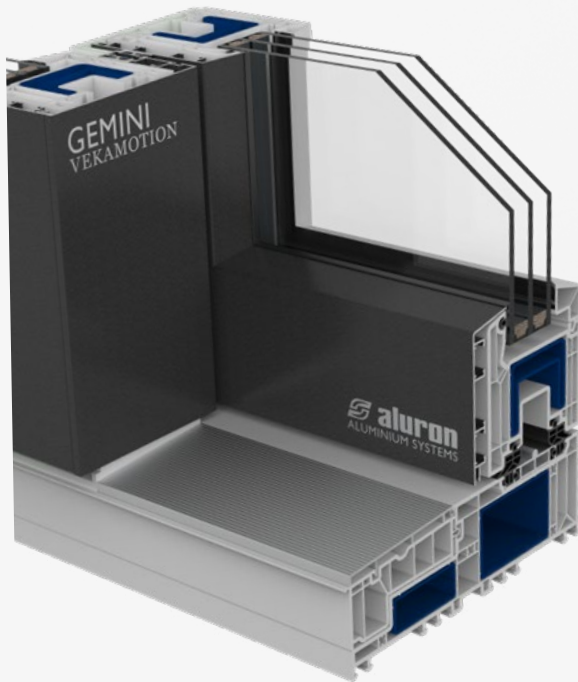

5
Kammern

1.4*
 U_f

0.85*
 U_w

0.78*
 U_w



* U_w -Wert- und U_f -Wert bei $U=0,5$ mit warmer Kante SSP Ultimate, Werte gelten für die Maße des Referenzfensters 1230 x 1480 mm.

SYSTEME PVC **SALAMANDER**
82 - 76



Exklusiv und klassisch

Holzarbeiten hinsichtlich der Systeme Salamander blueEvolution 82 und greenEvolution 76 sind luxuriös und zeitlos. Perfekt für die Umsetzung selbst der gewagtesten und anspruchsvollsten Architekturprojekte. Neben exklusiven ästhetischen Werten werden solide Haltbarkeit, Festigkeit, Energieeffizienz und Langlebigkeit geboten.

- Profile mit Außenwänden nach europäischem RAL-Standard, mit einer Tiefe von 76 bis 82 Millimetern, zwei- und dreifach Dichtungen, auch in der Klasse A.

- Möglichkeit der Verglasung bis 52 Millimeter.

- Winkelhaus-Beschläge – gewährleisten langfristig den Komfort, die Sicherheit sowie die Funktionalität des Fensters (Kaufmöglichkeit mit Klasse RC1 oder RC2).



Online-Farbmuster



BE 82 MD

FENSTER UND TÜREN

SALAMANDER[®]
myWindow

↘ bluEvolution 82 MD

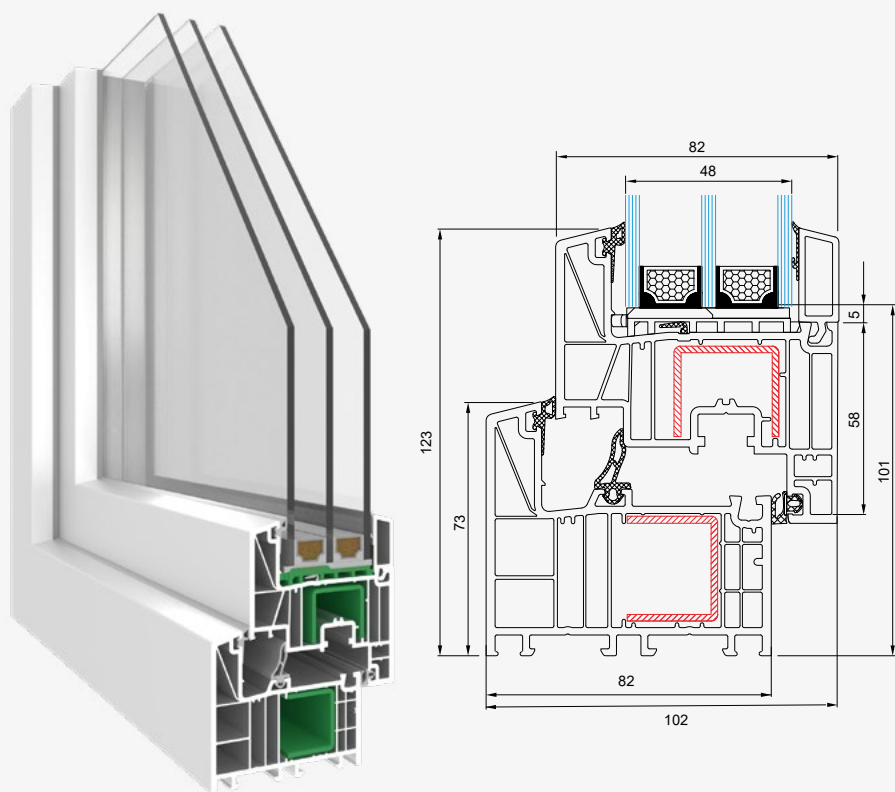

6
Kammern

3
Dichtungen

1.0

U_f

0.86

U_w

0.74*
 U_w

↘ bluEvolution 82 MD D

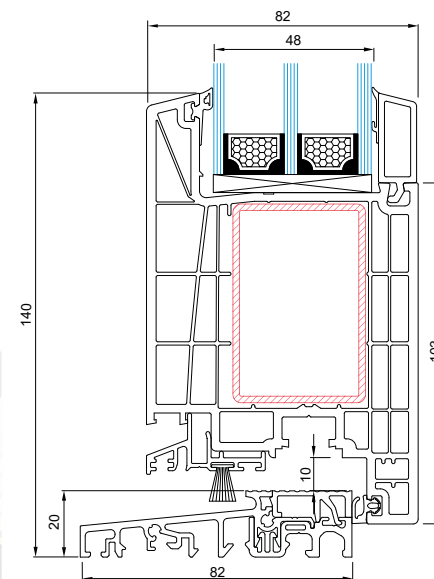

* U_w -Wert- und U_f -Wert bei $U=0,5$ mit warmer Kante SSP Ultimate, Werte gelten für die Maße des Referenzfensters 1230 x 1480 mm.

GE 76 MD

FENSTER

SALAMANDER[®]
myWindow

↘ greenEvolution 76 MD

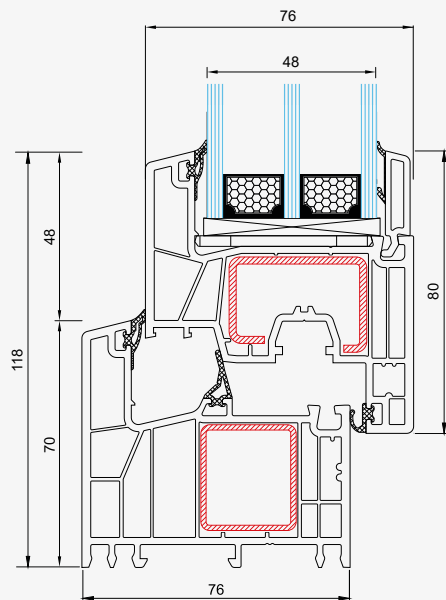

5
Kammern

3
Dichtungen

1.1
 U_f

0.89
 U_w

0.77*
 U_w

* U_w -Wert- und U_f -Wert bei $U=0,5$ mit warmer Kante SSP Ultimate, Werte gelten für die Maße des Referenzfensters 1230 x 1480 mm.

GE 76 AD

FENSTER UND TÜREN

SALAMANDER[®]
myWindow

↘ greenEvolution 76 AD

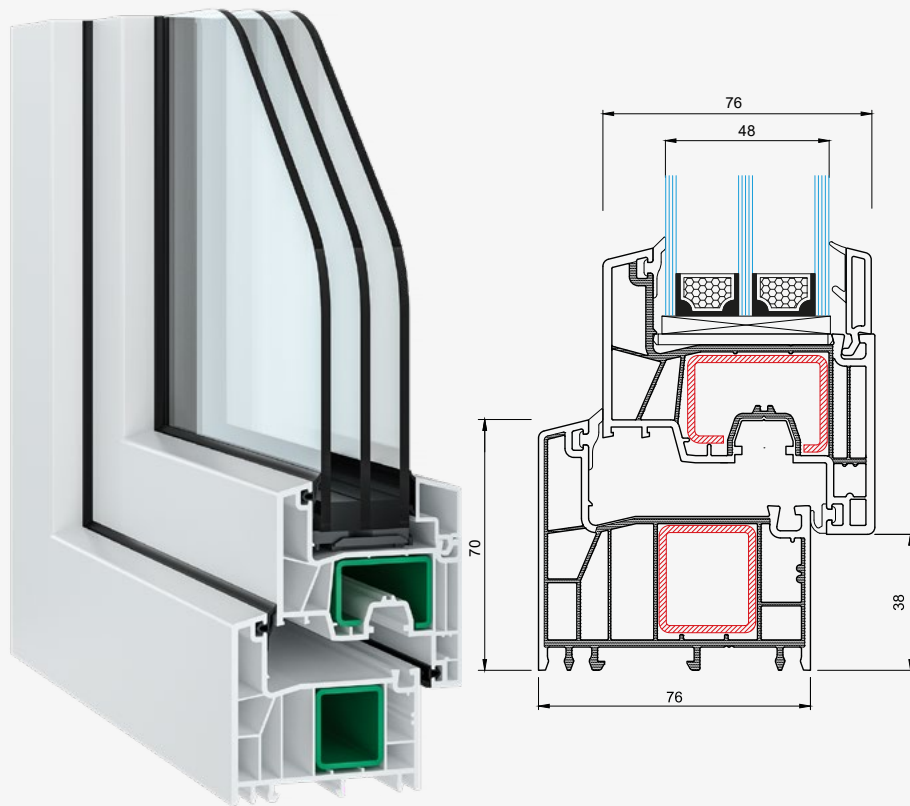

5
Kammern

2
Dichtungen

1.2
 U_f

1.3
 U_w

0.80*
 U_w

↘ greenEvolution 76 AD D

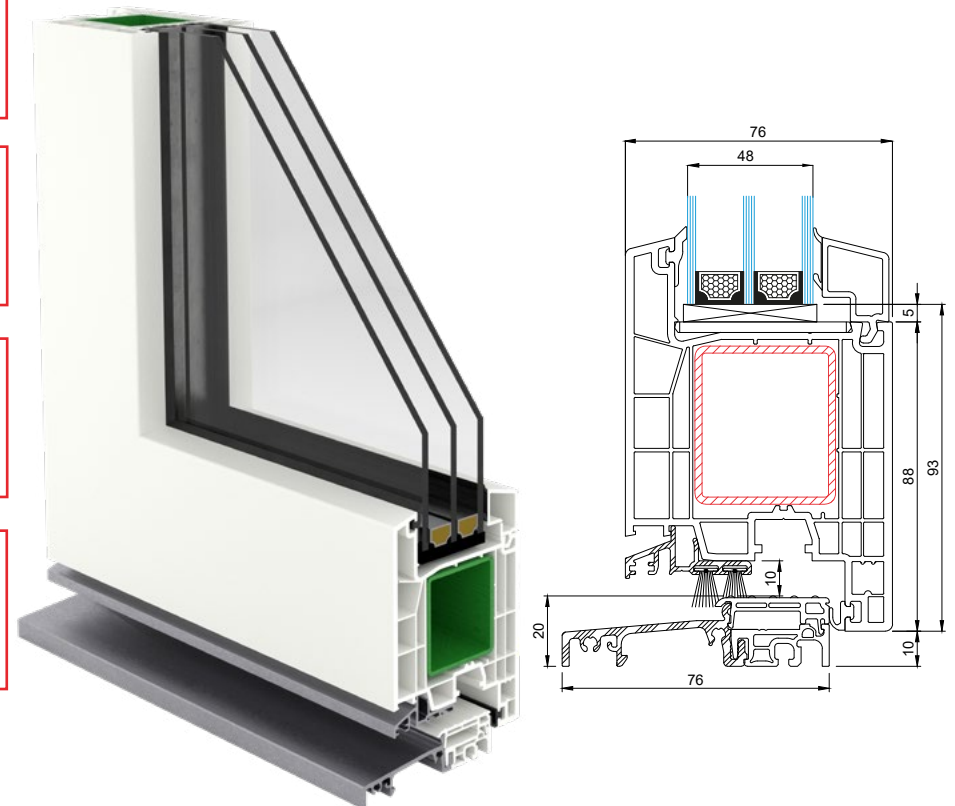

* U_w -Wert- und U_f -Wert bei $U=0,5$ mit warmer Kante SSP Ultimate, Werte gelten für die Maße des Referenzfensters 1230 x 1480 mm.

EVOLUTIONDRIVE HST 82

HEBESCHIEBETÜR

SALAMANDER[®]
myWindow

Eine neue Dimension der Zufriedenheit

Große Verglasungen beleben die Räume. Die Konstruktion der Tür ist so konstruiert, dass sie optimale Stabilität gewährleistet wird, die Verwendung großer Glasscheiben ermöglicht und die Möglichkeit geboten wird, zwischen mehreren Betätigungsarten zu wählen. Das Dichtungssystem – insbesondere im Mittelteil – gewährleistet eine wirksame Wärmedämmung. Neben hoher Funktionalität zeichnet sich die Hebeschiebetür durch eine innovative Lösung im Bereich Einbruchschutz bis zur Widerstandsklasse RC2 aus. Das evolutionDrive HST-System erfüllt alle Anforderungen an den barrierefreien Wohnungsbau und schützt ihn gleichzeitig vor Einbruch.

- Rahmenbreite 194 mm.
- Flügelbreite 82 mm.
- Verglasung bis 52 mm.
- Anwendung: Schiebetüren

evolutionDrive HST 82

1.3
 U_f

1.4
 U_o

0.77*
 U_d

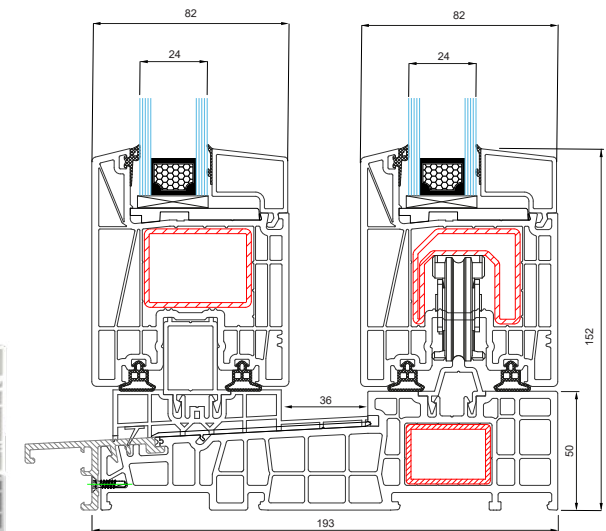
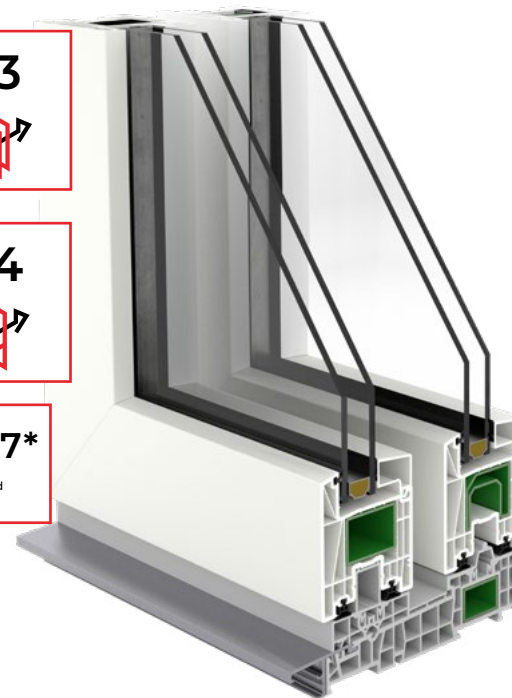

EVOLUTIONDRIVE PLUS

HEBESCHIEBETÜR

SALAMANDER[®]
myWindow

Neue Formel der Schiebesysteme

Das Schiebesystem evolutionDrive Plus+ überzeugt zu-
einander mit Platzersparnis und Bedienkomfort. Dank
großflächiger Verglasung wird die Transparenzwirkung
der Räume gewährleistet.

- Die Schiebesysteme dank optimaler Dichtheit, be-
weisen sich gut bei starkem Wind, schlechtem Wetter
und Hagel.
- Richtig ausgewählte Elemente können ein Einbruchs-
risiko sogar um 80% verringern.
- Dank richtig eingestellter Schiebesysteme, selbst
in urbanisierten Regionen, kann die Lärmbelastung
sogar um 75 % reduziert werden.

5
Kammern

2
Dichtungen

1.5



0.71*



evolutionDrive Plus+

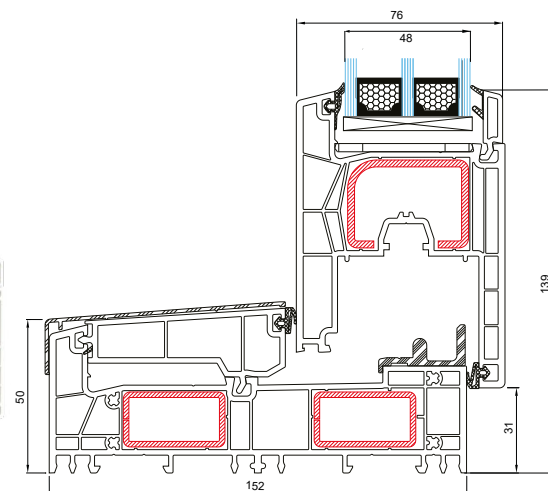
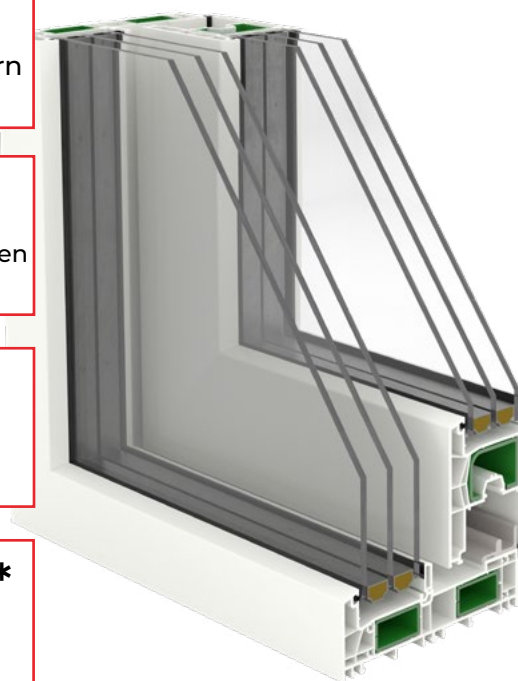

*U_w-Wert- und U_f-Wert bei U=0,5 mit warmer Kante SSP Ultimate, Werte gelten für die Maße des Referenzfensters 3460 x 2600 mm.

PVC-SYSTEME VON **GEALAN** **S 9000** \ **GEALAN-LINEAR**®



PVC-SYSTEME VON **GEALAN**: **S 9000** \ **GEALAN-LINEAR**®

Isolation und Innovation

Zwei Profilsysteme für unterschiedliche Projektprioritäten: **S 9000** für Lösungen mit Fokus auf maximale Dämmleistung sowie **GEALAN-LINEAR**® für minimalistisches Design und Stabilität in der 74-mm-Klasse.

- Abmessungen und Kammern: **S 9000** – 82,5 mm und 6-Kammer-Konstruktion; **GEALAN-LINEAR**® – 74 mm, 6 Kammern im Rahmen und 5 Kammern im Flügel.
- Wärme- und Schalldämmung: Beide Systeme sind auf hohe Dämmleistung ausgelegt; **GEALAN-LINEAR**® weist eine Schalldämmung von 34–47 dB aus (je nach Konfiguration).
- STV®: Technologie der trockenen statischen Verglasung (beidseitiges Klebeband + beibehaltene traditionelle Verklotzung), die die Stabilität erhöht; unter bestimmten Bedingungen ist eine Reduzierung des Uf-Wertes um durchschnittlich 0,2 W/(m²·K) möglich.
- Design: **S 9000** – Falzneigung 15°; **GEALAN-LINEAR**® – Falzneigung 4° und Glasleisten in 90°-Optik (gerade, „lineare“ Fassaden). Elegante, klare Fassaden im Einklang mit aktuellen architektonischen Trends.



Online-Farbmuster

S 9000

FENSTER UND TÜREN

S 9000

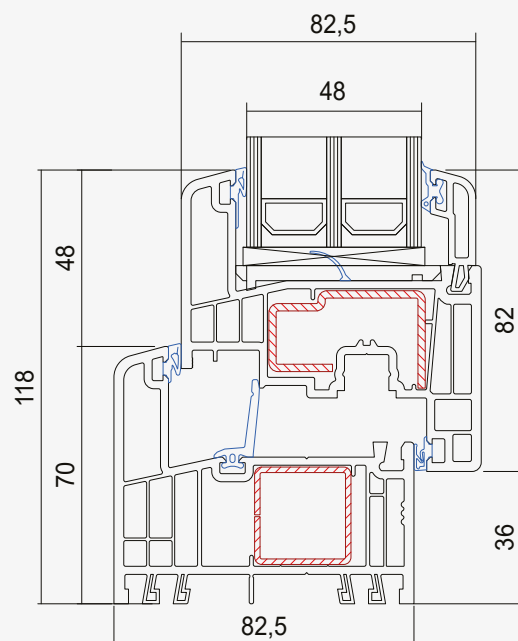
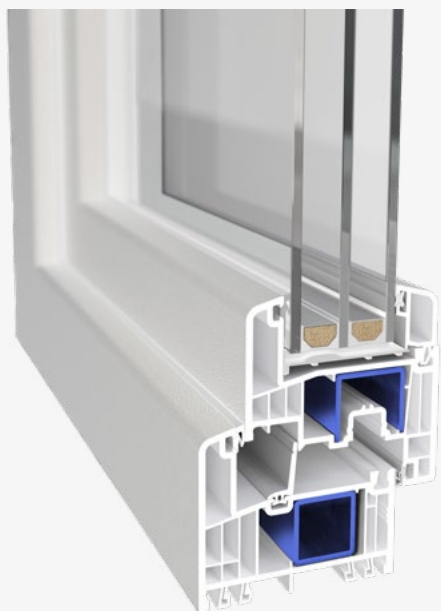

5
Kammern

2
Dichtungen

1.0
 U_f

1.3
 U_w

0.75*
 U_w

S 9000 D

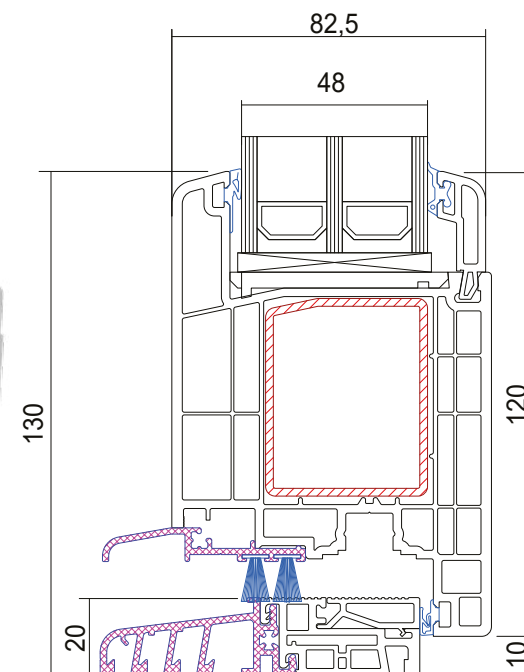

GEALAN-LINEAR®

FENSTER UND TÜREN

GEALAN-LINEAR®

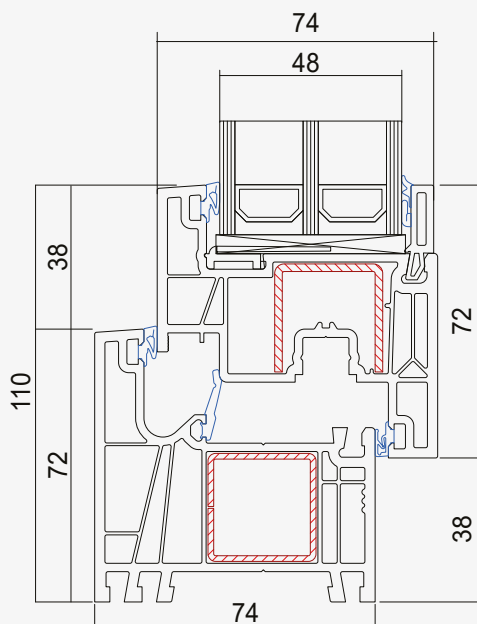

5
Kammern

2
Dichtungen

1.2
 U_f

1.3
 U_w

0.79*
 U_w

GEALAN-LINEAR® D

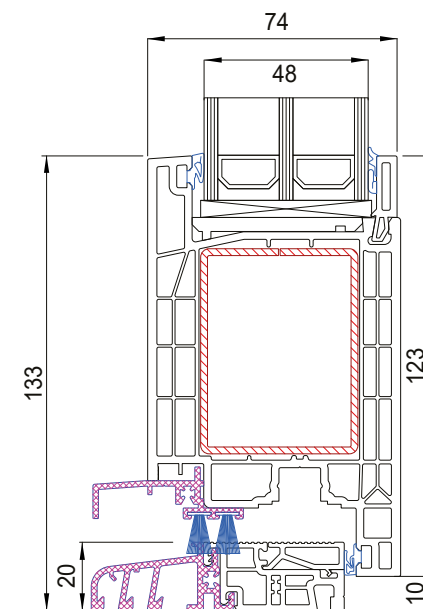

* U_w - und U_f -Werte bei einer Verglasung mit $U=0,5$ und warmer Kante SSP Ultimate; die Werte beziehen sich auf ein Referenzfenster mit den Abmessungen 1230 x 1480 mm.

S 9000 HST

SCHIEBETÜREN

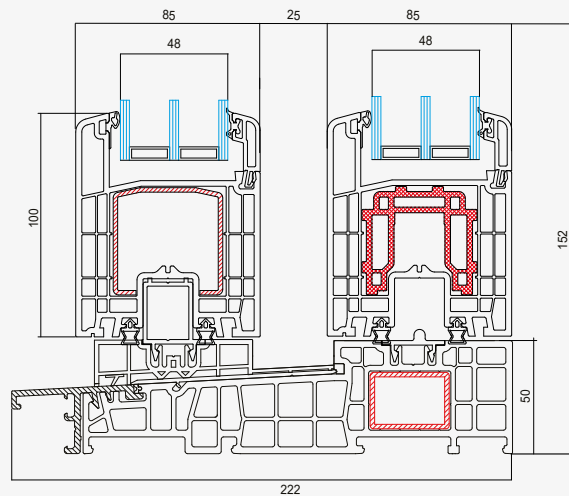

5
Kammern

1.3*
 u_r

0.81
 u_b



FARBMUSTER

Die von uns angebotenen Fenstersysteme sind in einer breiten Palette von Dekorfolien erhältlich, die eine Anpassung der Bauelemente an unterschiedliche architektonische Stile ermöglichen – von klassischen Ausführungen bis hin zu modernen Projekten. Im Sortiment finden sich sowohl beliebte Holzdeko- re als auch moderne Uni-Farben sowie strukturierte Oberflächen.

Um die Auswahl der passenden Farbe zu erleichtern, haben wir Online-De- korkataloge vorbereitet, die die verfügbaren Varianten für die einzelnen Sys- teme präsentieren. Nach dem Scannen des QR-Codes gelangen Sie direkt zu den Online-Mustern und können sich bequem mit der vollständigen Farb- palette vertraut machen.

Online-Farbmuster

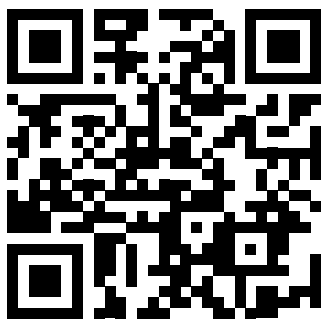

QR-Code scannen

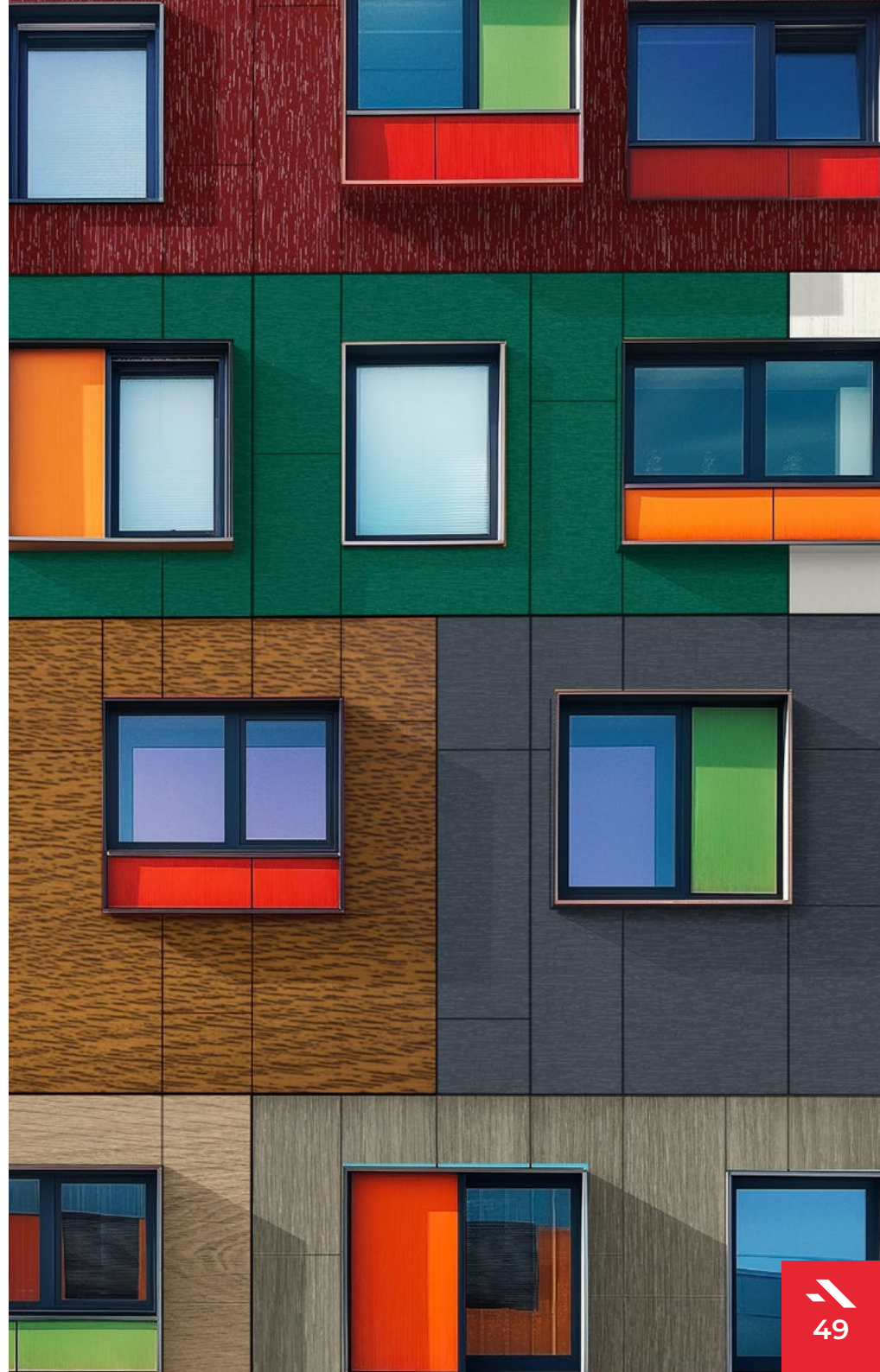

VERGLASUNG

Die Auswahl der Glasqualität und Glasart hat direkten Einfluss auf die Sicherheit, Wärme- und Schalldämmung des Fensters und damit auf die Kundenzufriedenheit. Daher ist die Verwendung eines geeigneten Glases die Grundlage, da es 80 % der Fensterfläche ausmacht.

All Windows Group verwendet hochwertigstes Glas von sorgfältig ausgewählten Herstellern. Technologen und Händler versuchen, die optimalen Lösungen auszuwählen, die den Anforderungen des Kunden entsprechen.

Beachten Sie bei der Auswahl der Verglasung Folgendes:

- Wärmeschutz
- Schallschutz
- Sonnenschutz - reflektierendes Glas oder farbiges Glas
- Sicherheit - Mehrschichtglas mit VSG-Glas
- Umgebungsbedingungen - Verwendung unter extremen Bedingungen oder für große, anspruchsvolle Flächen Oberflächen

Warme Kante

Die Verwendung von thermoplastischen Materialien zwischen den Scheiben und Fenstern mit Wärmedämmung reduziert die lineare Wärmeübertragung und hält die Fensterrahmen warm. Im Gegensatz zum Aluminium reduzieren thermoplastische Materialien die Kondensation auf der Innenscheibe. Darüber hinaus spielen sie eine wichtige Rolle bei der Aufrechterhaltung des reduzierten Wärmedurchgangskoeffizienten von Türen und Fenstern.

Dekor Verglasung

Ornament Verglasung wird häufig in der Innenarchitektur verwendet, um einen individuellen Charakter des Raums zu erreichen. **All Windows Group** bietet Verglasungen, die von erfahrenen Fachleuten mit Hilfe der besten Technologien hergestellt werden.

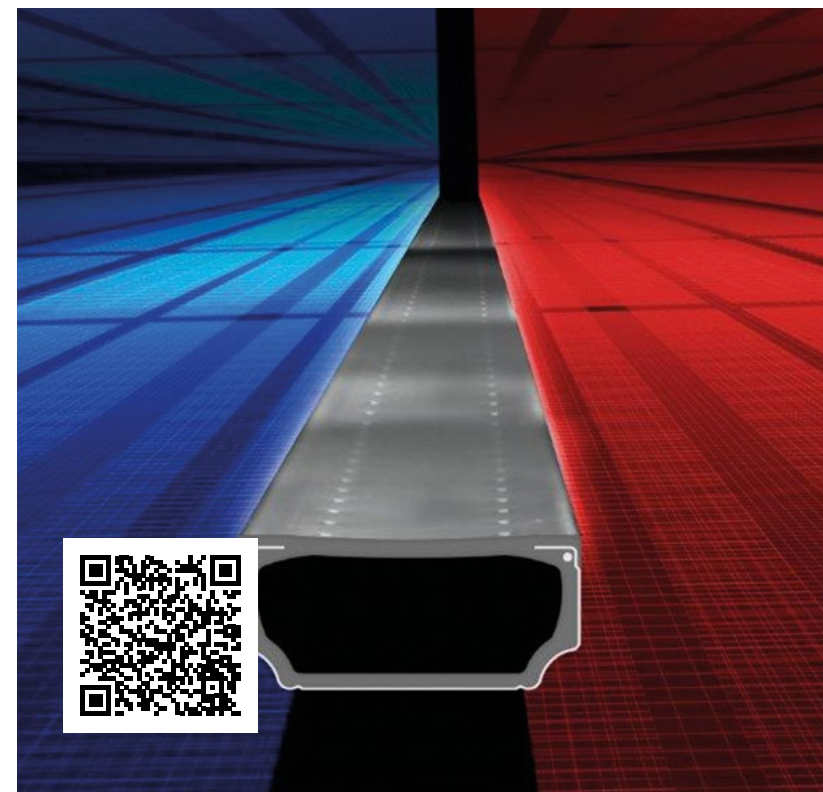

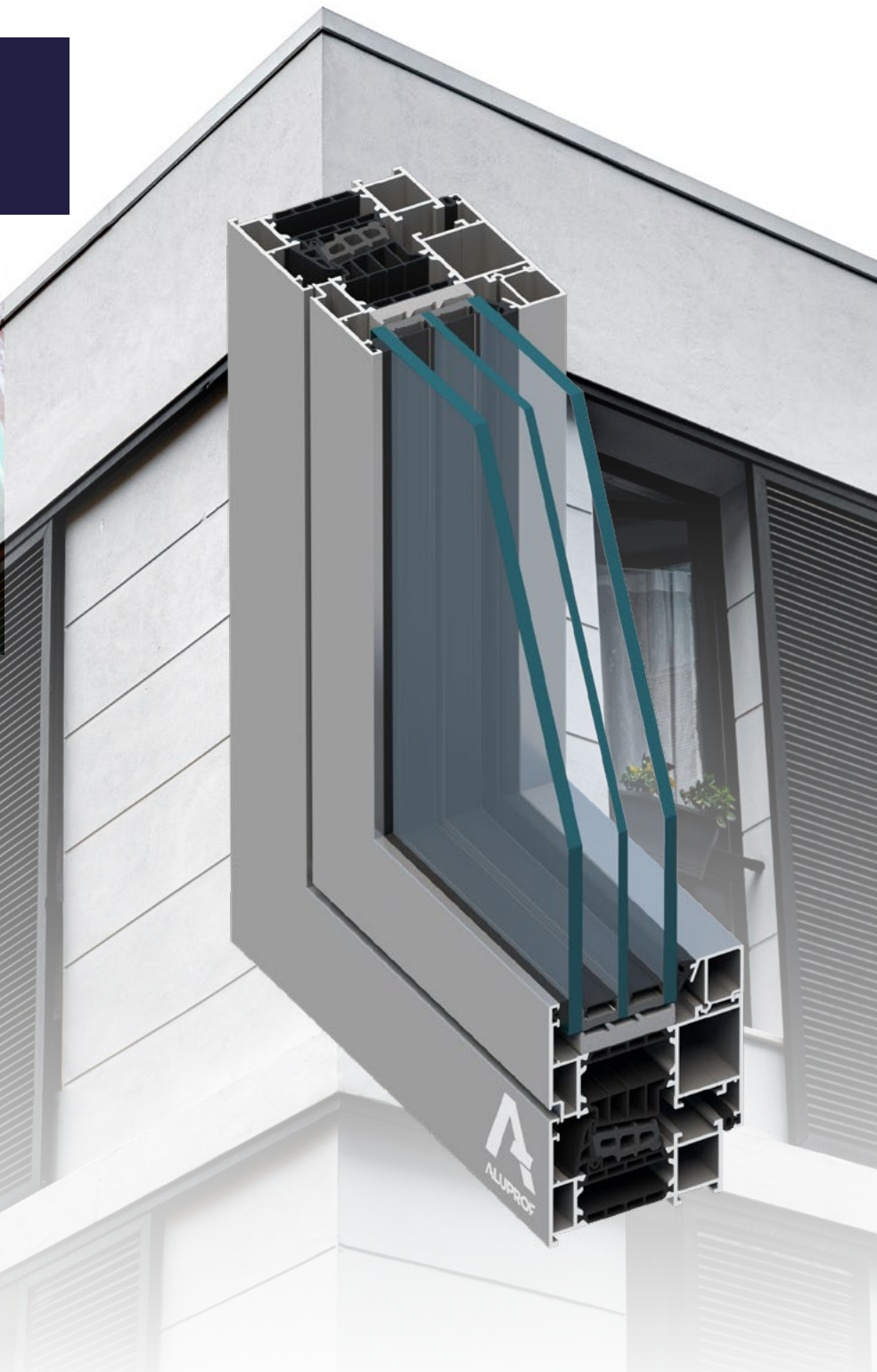

ALUPROF-Systeme gewinnen mit den Einschränkungen der traditionellen Fenster und Türen. Große Abmessungen und schlanke Profile sind hier Standard. Ästhetik geht Hand in Hand mit Pragmatismus. Aluminiumsysteme ermöglichen die Verwendung der derzeit energieeffizientesten Glaspakete auf dem Markt (U_w ab $0,47 \text{ W/m}^2\text{K}$). Die Möglichkeiten, das Produkt an die Anforderungen des Kunden anzupassen, sind sehr vielfältig. Dazu gehören: verdeckt liegende Beschläge, anpassen der Griffhöhe im Flügel, flache Schwellen, Reed-Schalter, Verschlussüberwachungen, Balkongriffmuscheln, Kipp-vor-Dreh und Smart Home-Lösungen.

All Windows Group empfiehlt insbesondere Fenster in MB-79N, MB-86, MB-86N, MB-104-Systemen.

Edel und funktionell

Aluminiumsysteme ermöglichen Erstellung vieler Fenstertypen, abhängig vom Anwendungsbereich und den detaillierten Anforderungen an Funktionalität und Ästhetik. Dies können sowohl Konstruktionen ohne Wärmedämmung, die zum Aufbau inneren Trennwände verwendet werden, als auch Lösungen sein, die auf wärmeisolierten Profilen basieren.

Ästhetisches Erscheinungsbild

Die große Anzahl an Farben in der Standardpalette ermöglicht die Erstellung von Fensterkonstruktionen, die den Anforderungen der anspruchsvollsten Kunden entsprechen. Farboberflächen werden durch Pulverbeschichtung oder Eloxieren hergestellt.

ALUMINIUM

FENSTERSYSTEME

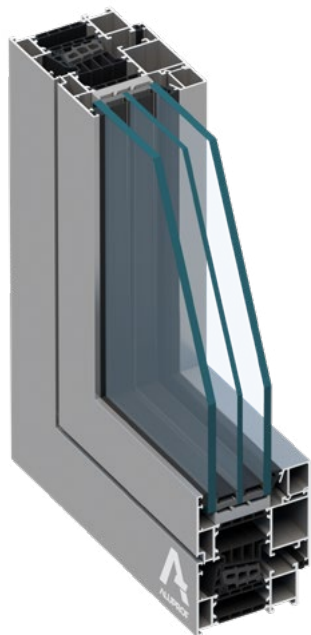

 **MB-86N**

- Fenster-Türen-System,
- U_w Faktor ab $0,62 \text{ W/m}^2\text{K}^*$,
- Wasserfestigkeit: bis Klasse E1350Pa,
- Luftdurchlässigkeit: Klasse 4, EN12207,
- Zwei Ausführungsoptionen: ST, SI.

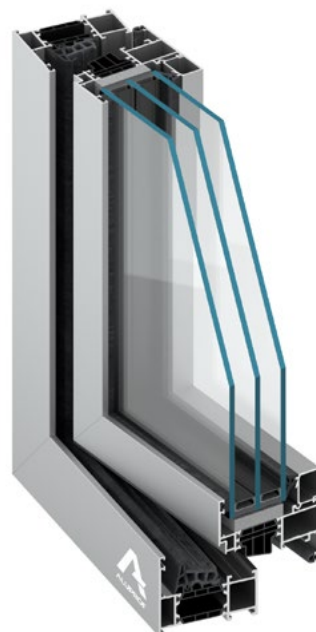

 **MB-79N**

- Fenster-Türen-System,
- U_w Faktor ab $0,64 \text{ W/m}^2\text{K}^*$,
- Wasserfestigkeit: Klasse E 1950, EN 12208,
- Luftdurchlässigkeit: Klasse 4, EN 12207,
- Drei Ausführungsoptionen: E, ST, SI.

U_w Wert für das Festverglasungsfenster MB-86N SI in der Flügelmaße 1700x2800 mm mit Verglasung $U_g=0,5 \text{ W/(m}^2\text{K)}$

U_w Wert für das Festverglasungsfenster MB-79N SI in der Flügelmaße 1700x2800 mm mit Verglasung $U_g=0,5 \text{ W/(m}^2\text{K)}$



ALUMINIUM TÜRENSYSTEME

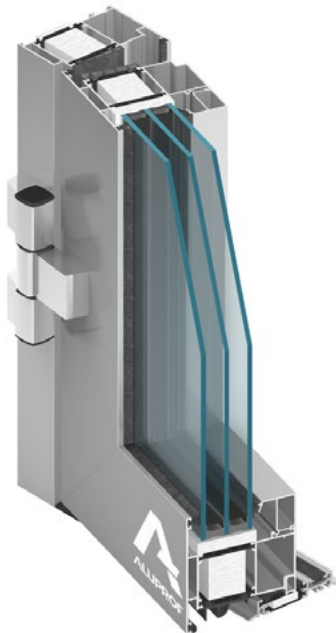

➤ MB-104 PASSIVE

- Fenster-Türen-System,
- U_D Faktor ab $0,66 \text{ W/m}^2\text{K}^*$,
- Wasserfestigkeit: bis Klasse E1200 Pa, EN12208,
- Luftdurchlässigkeit: Klasse 4, EN 12208,
- Zwei Ausführungsoptionen: SI, AERO.

U_D Wert für die Tür MB-104 PASSIVE Aero in der Flügelmaße $1400 \times 3000 \text{ mm}$ mit Verglasung $U_g = 0,5 \text{ W/(m}^2\text{K)}$

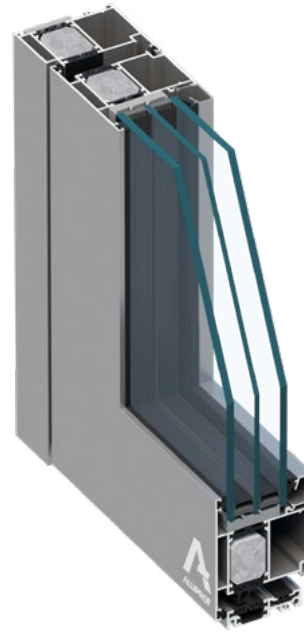

➤ MB-86N

- Fenster-Türen-System,
- U_D Faktor ab $0,80 \text{ W/m}^2\text{K}^*$,
- Wasserfestigkeit: bis Klasse E1350 Pa,
- Luftdurchlässigkeit: Klasse 4, EN 12207,
- Zwei Ausführungsoptionen: ST, SI.

U_D Wert für die Tür MB-86N SI+ in der Flügelmaße $1400 \times 3000 \text{ mm}$ mit Verglasung $U_g = 0,5 \text{ W/(m}^2\text{K)}$



➤ MB-79N

- Fenster-Türen-System,
- U_D Faktor ab $0,80 \text{ W/m}^2\text{K}^*$,
- Wasserfestigkeit: Klasse E 900, EN 12208,
- Luftdurchlässigkeit: Klasse 4, EN 12207,
- Zwei Ausführungsoptionen: ST, SI.

U_D Wert für die Tür MB-79N SI+ in der Flügelmaße $1400 \times 2800 \text{ mm}$ mit Verglasung $U_g = 0,5 \text{ W/(m}^2\text{K)}$

ALUMINIUM

HEBE-SCHIEBE-TERRASSENTÜR UND FASSADEN

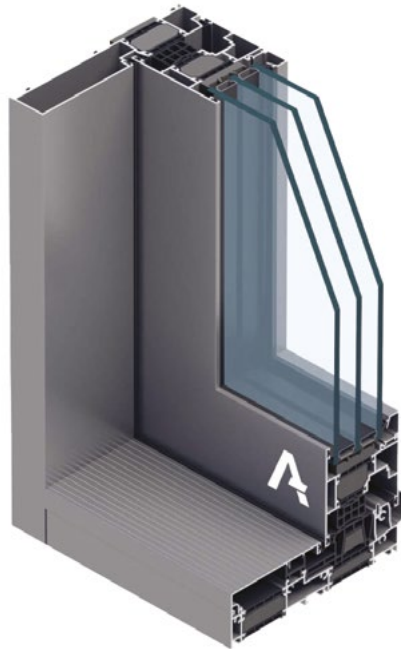

➤ MB-82 HS

- Hebe-Schiebe-Terrassentür
- U_w Faktor ab $0,60 \text{ W/m}^2\text{K}^*$,
- Wasserfestigkeit: 750 Pa , EN 12208
- Verglasungsbereich für die Türflügel
18-66 mm, für Festverglasung 36-65 mm,
- Drei Ausführungsoptionen: ST, SI, SI+.

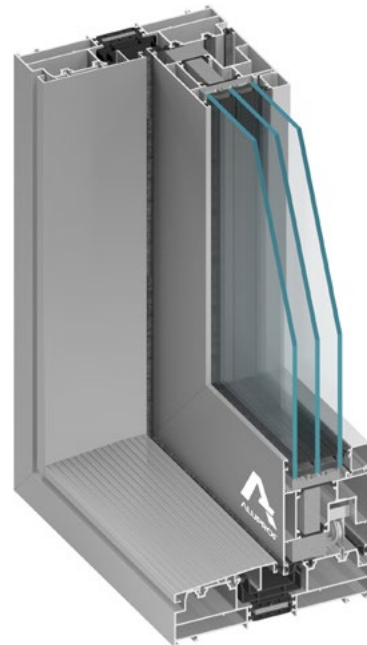

➤ MB-77 HS

- Hebe-Schiebe-Terrassentür
- U_w Faktor ab $0,84 \text{ W/m}^2\text{K}^*$,
- Wasserfestigkeit: Klasse 9A, EN 12208
- Luftdurchlässigkeit: Klasse 4, EN 12207

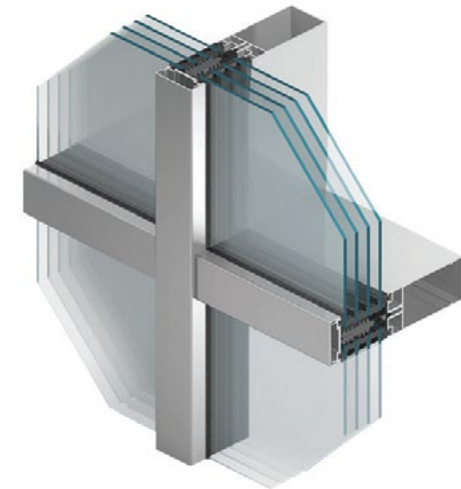

➤ Fassaden

- Eine große Auswahl an Fassadenprofilen.
- Ein Komplettangebot, das den neuesten Anforderungen des energieeffizienten Bauens entspricht.
- Hohe Thermoisolierung.

** U_w für eine MB-82HS-Tür von $6500 \times 3300 \text{ mm}$, mit einem Glas $U_g=0,5 \text{ W/(m}^2\text{K)}$ und einem Warme-Kante-Abstandhalter*

** U_w für ein zu öffnendes Fenster MB-77HS HI mit den Maßen des Flügels $3000 \times 2900 \text{ mm}$, mit Glas $U_g=0,5 \text{ W/(m}^2\text{K)}$*

Hebeschiebetür (HS) ALU MB-77 HS

Die Glaswand, die sich zum Raum vor dem Gebäude öffnet, schafft spannende Möglichkeiten, den Innenraum im Einklang mit der Schönheit der Natur zu gestalten. Mit der HS-Lösung können Sie eine über ein Dutzend Meter lange Glaswand mit vielen großen Schiebeflügeln mit einem Gewicht von bis zu 400 kg erstellen.

Die von uns verwendeten Beschläge garantieren einen reibungslosen und leichten Betrieb selbst schwerster Flügel. Die Strukturen können mit automatischen Systemen nachgerüstet werden, die eine drahtlose Steuerung ermöglichen.

HST kann eine Eckkonstruktion sein, bei der die Flügel in einem Winkel von 90 Grad verbunden sind.

Falttüren ALU MB-86 FOLDLINE

ALU-Falttüren sind eine ideale Lösung, um nach dem Falten der Flügel Freiräume zu schaffen. Die Stärke von Aluminium ermöglicht ein schlankes Design, das einer erhöhten Beanspruchung standhält.

Speziell ausgewählte Beschläge – auch bei sehr breiten Baukonstruktionen – sorgen für hohen Bedienkomfort. Das System zeichnet sich durch große Flexibilität aus. Viele Raumaufteilungen Schemas helfen bei der Anpassung der Struktur an die Umgebung. Für eine bequemere Nutzung können Sie eine unabhängige Tür hinzufügen. Erwähnenswert sind außerdem die Möglichkeiten einer niedrigen Schwelle, einer Laufschiene unten oder oben an der Konstruktion, der Faltung der Flügel nach innen oder nach außen des Gebäudes.

ALUPROF
ALUMINIUM SYSTEMS

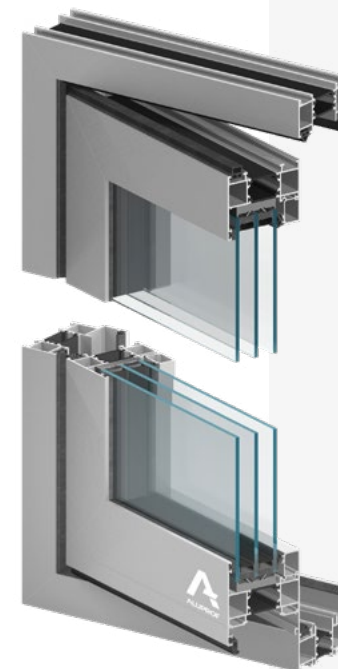
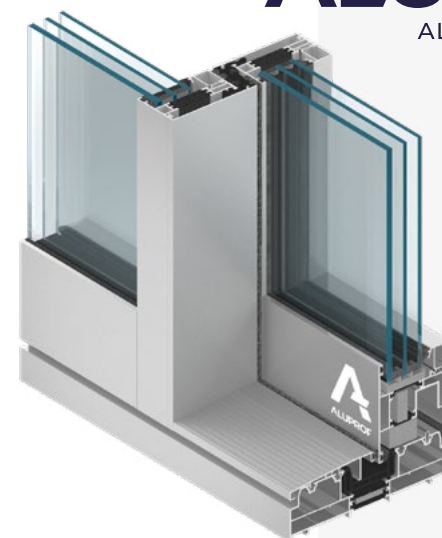

FASSADENSYSTEME

Aluminiumfassadensysteme werden verwendet, um verglaste Fassaden von öffentlichen Gebäuden wie Banken, Hotels, Bürogebäuden, Autohäusern, Sporthallen usw. zu konstruieren.

Aluminiumfassaden werden auch verwendet, um viele räumliche Konstruktionen und Dachverglasungen herzustellen, deren Aufgabe es ist, das Innere von Gebäuden richtig zu beleuchten und eine einzigartige Atmosphäre und Komfort für die Benutzer zu schaffen. Sie eignen sich hervorragend, um zeitgenössische Architekturen zu gestalten und mutige Visionen von Designern umzusetzen.

Aluminiumfassadensysteme sind ein komplettes Angebot, das die neuesten Anforderungen an energieeffizientes Bauen erfüllt und sich in die moderne Ästhetik einfügt.

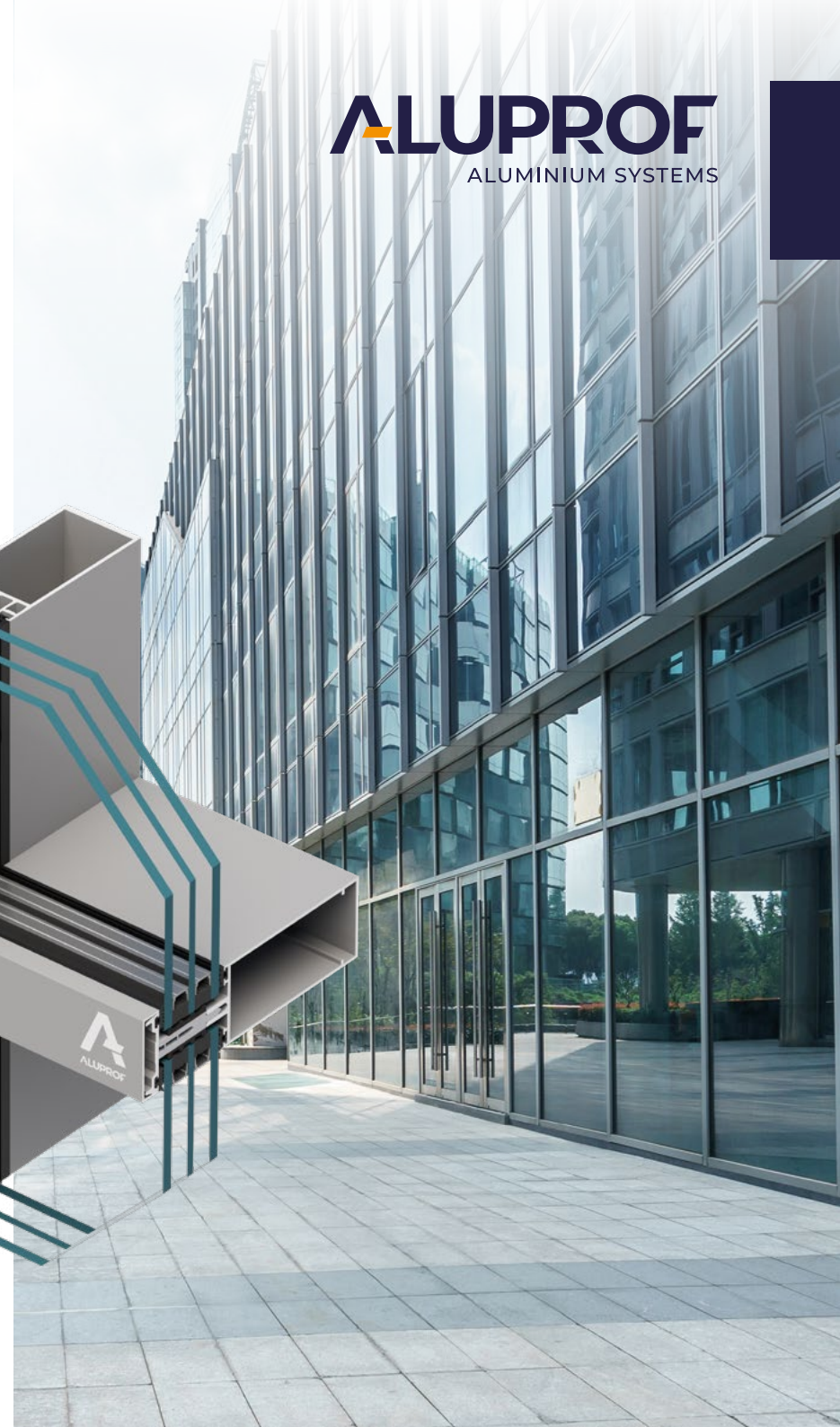
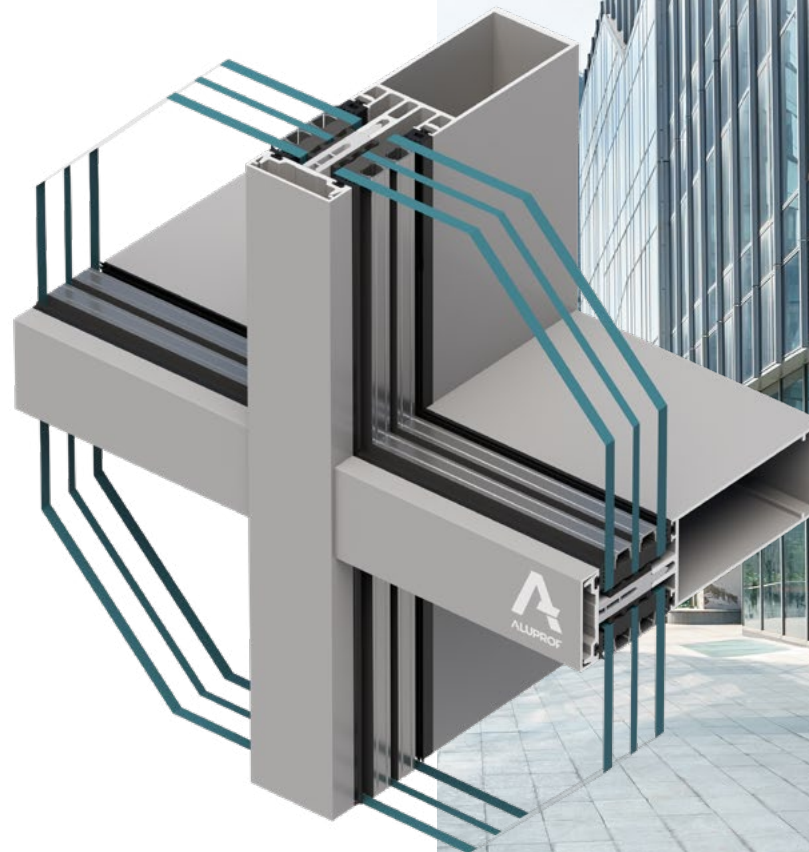

ALUMINIUMFARBEN

Aluminiumsysteme werden nach der RAL-Farbpalette pulverbeschichtet, die über 150 verschiedene Farbtöne bietet. Diese Palette umfasst drei Oberflächenausführungen: matt, satiniert (glänzend) und in einer Struktur, die sich durch eine feine Körnung auszeichnet. Wenn unter extremen Bedingungen ein zusätzlicher Lackschutz erforderlich ist, kann eine zusätzliche Epoxidbeschichtung aufgetragen werden, die die Widerstandsfähigkeit von Aluminiumsystemen gegenüber mechanischer Beschädigung, Korrosion und Witterungseinflüssen deutlich erhöht.

Zusätzlich zur reichhaltigen RAL-Farbpalette können wir aus eloxiertem Aluminium in mehreren attraktiven Farbtönen wählen, wie zum Beispiel Naturanode, Gold, Champagner, Oliv, Braun und Schwarz. Der Eloxalprozess erhöht die Korrosions- und Abriebfestigkeit, was besonders bei Außenanwendungen und unter schwierigen Betriebsbedingungen wichtig ist.

Für diejenigen, die eine Alternative mit natürlicher Optik suchen, werden DECORAL-Lacke angeboten, die die Struktur und Farbe von Holz imitieren. In dieser Kategorie stehen bis zu 20 Arten von Ausführungen zur Verfügung, mit denen Sie einen ähnlichen Effekt wie verschiedene Holzarten wie Eiche, Walnuss oder Mahagoni erhalten können. Eine solch große Auswahl an Ausführungen und Farben ermöglichen die Anpassung von Aluminiumsystemen an individuelle Kundenpräferenzen und an den Charakter von architektonischen Projekten, sowohl im modernen als auch im klassischen Kontext.



Online-Farbmuster



MOREVIEW

GROSSE SCHIEBETÜRANLAGEN



Freiheit, den Raum zu gestalten.

Ein System großformatiger Schiebetüren mit schmalen Profilen, die vollständig im Boden, in den Wänden und in der Decke versteckt sind.

Mit **Moreview** können Sie die Türen mit einer maximalen Höhe von bis zu 4 m und einem maximalen Schiebeflügelgewicht von bis zu 1.200 kg einbauen. Die Ästhetik der Struktur wird unter anderem unterstützt durch die sichtbare Breite des Pfostens, die am Übergang der Flügel nur 27 mm beträgt. Der innovative Aufbau, ermöglicht die Verglasung nebeneinander einzubauen, ohne von außen sichtbare Aluminiumelemente zu sehen. Mit dem statischen Pfosten können Sie eine Reihe fester Verglasungen erstellen, und mit der Ganzlasecke können Sie diese in jedem beliebigen Winkel verbinden.

- Unbegrenzter Zugang von Sonnenlicht – Transparenz bis 98%.

- Unabhängige Strukturen des Moreview-Systems können im Winkel von 90° verbunden werden.

- Der statische Pfosten ermöglicht einen Aufbau einer Festverglasungsfolge, die durch den Einsatz einer Ganzlasecke, zusätzlich in jedem beliebigen Winkel verbunden werden kann.

- Möglichkeit der Konstruktion asymmetrischer Ecken.

- Schlitzlösung – unterer Rahmen und Bewegungsmechanismus sind in den Boden versenkt.

- Möglichkeit der Konstruktion des Festverglasungsfensters.



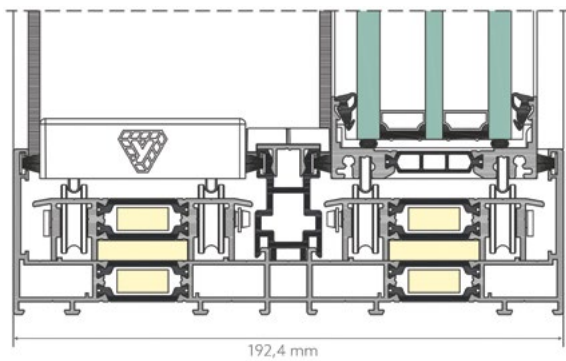

Querschnitt der Schwelle

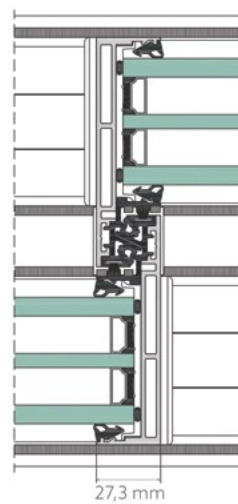

Querschnitt der
Flügelverbindung

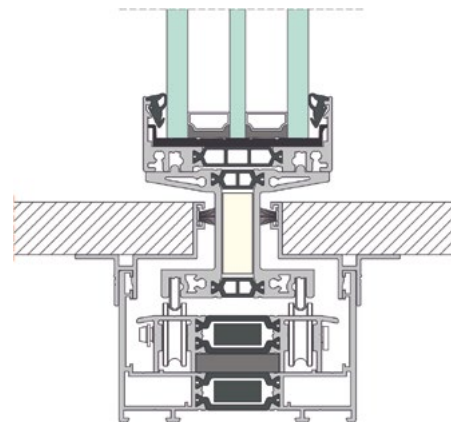

Querschnitt der Spaltmontage

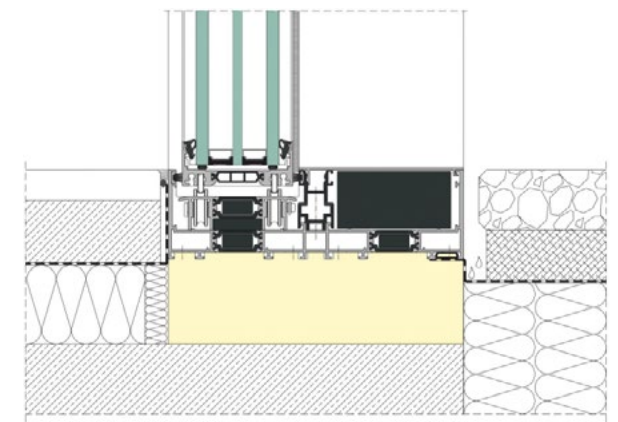

Querschnitt
des Rahmens

ALL DOORS

ALUMINIUM PANEELTÜREN

Aluminium- Paneeltüren sind ein modernes Produkt mit einzigartigem Muster, die den Höchstmaß an der Sicherheit gewährleisten. Standardmäßig sind sie mit einer 5-fach-Verriegelung nach den Normen SKG** und RC2, monolithischem Flügel und Paneel mit identischer beidseitiger Optik, flächenbündige INOX-Applikationen und PUR-Schaum mit besten Dämmparametern ausgestattet. Die Türen werden nach dem System MB-86 und die AP-Panel-Serie erstellt. Sie können nach individuellen Kundenwünschen gestaltet werden und bieten eine große Auswahl an Farben, Ausführungen und zusätzlichem Zubehör wie Türspion oder Zugangskontrollsystemen.



FÜLLUNGSARTEN VON HAUSTÜREN

Türpaneel – Einsatzfüllung

Der Einbau von Füllungen im Türblatt erfolgt wie bei einer herkömmlichen Doppelverglasung. Das Türflügelprofil ist von beiden Seiten der Tür sichtbar. Diese Konstruktion der Türfüllungen ermöglicht einen schnellen und einfachen Einbau. Unsere Standardstärken sind 24 und 36 mm (40 und 44 mm sind ebenfalls erhältlich).

Türpaneel - einseitige Aufsatzfüllung

Hergestellt aus Aluminiumverkleidung. Das Aluminiumblech (3 mm dick) wird außen mit dem Flügelrahmen verklebt, so dass dieser unsichtbar bleibt. Auf der Innenseite werden Glasleisten verwendet. Diese Konstruktion verleiht der Tür ein elegantes und einheitliches Aussehen.

Türpaneel - beidseitige Aufsatzfüllung

Beidseitig flügelüberdeckende Füllungen zeichnen sich durch höchste Isolationseigenschaften aus. Die Aluminiumverkleidung deckt den Flügel beidseitig ab und verleiht der Tür Ästhetik und Eleganz auf höchstem Niveau. Die Gesamtstärke der Füllung ist in diesem Fall am größten und wird an das jeweilige Profilsystem angepasst.



ALL DOORS

ALUMINIUM PANEELTÜREN



AP01



AP02



AP03



AP04

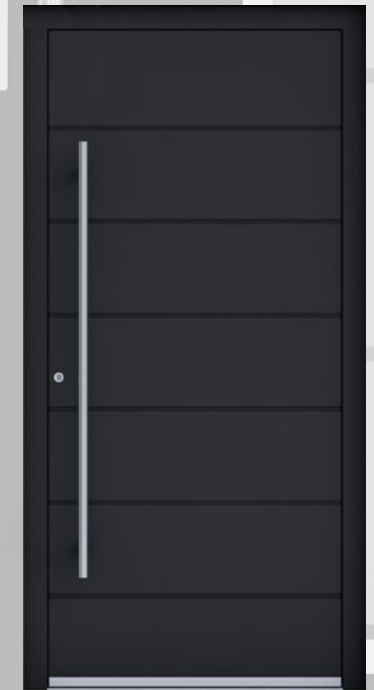

AP05

ALL DOORS

ALUMINIUM PANEELTÜREN



AP16

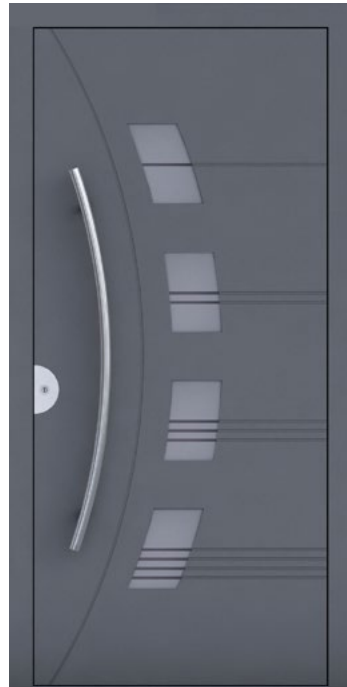

AP17

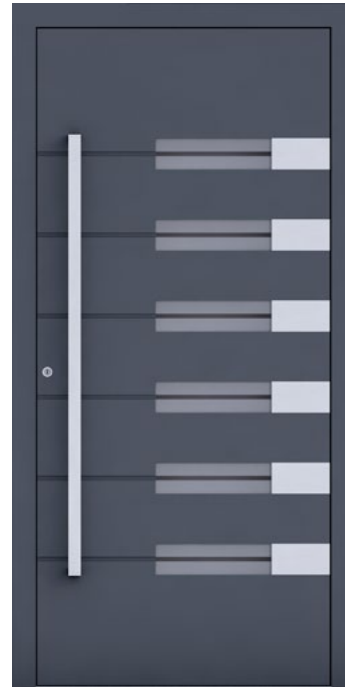

AP18

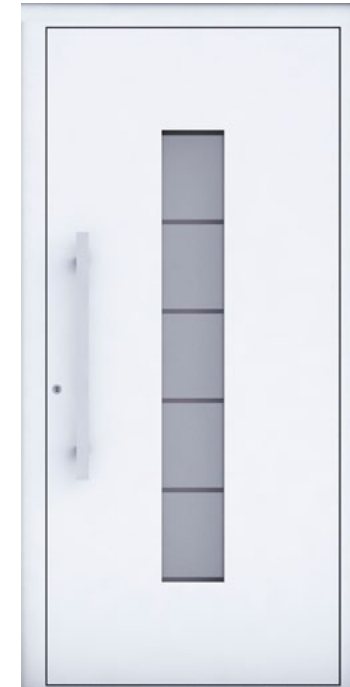

AP19



AP20

ALL DOORS

ALUMINIUM PANEELTÜREN



AP06

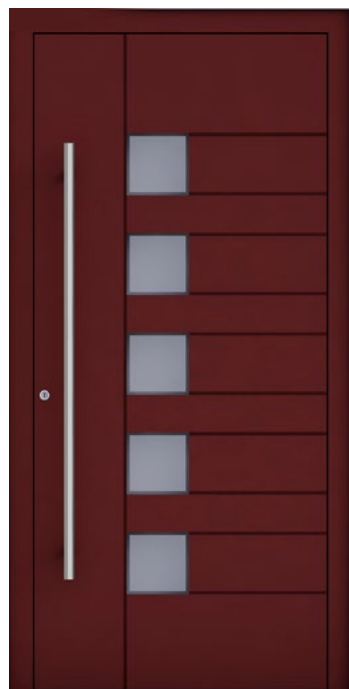

AP07

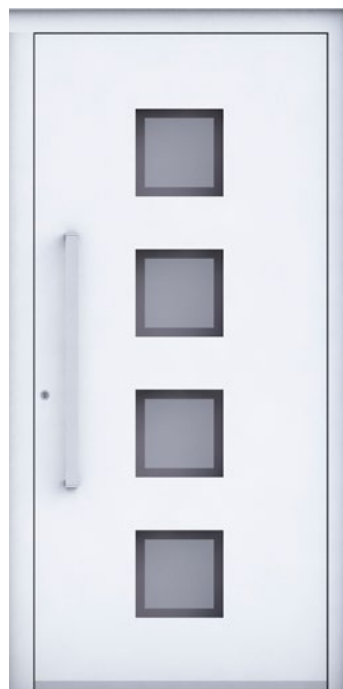

AP08



AP09



AP10

ALL DOORS

ALUMINIUM PANEELTÜREN



AP11



AP12

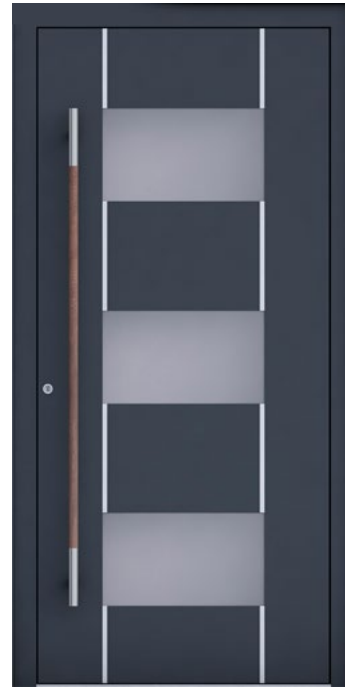

AP13



AP14



AP15

ALL DOORS

ALUMINIUM PANEELTÜREN

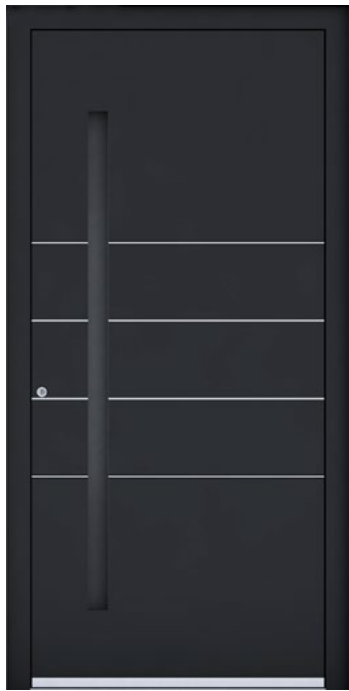

AP21



AP22



AP23



AP24

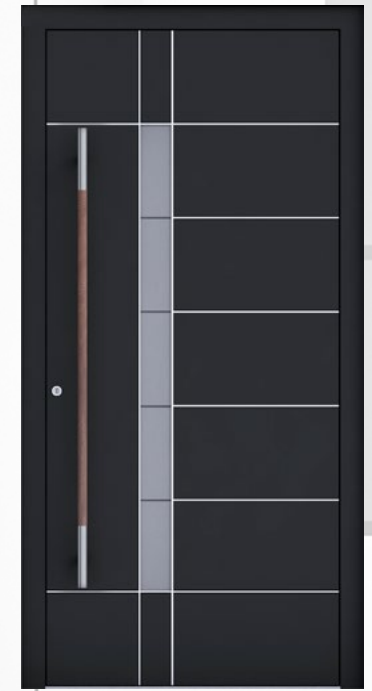

AP25

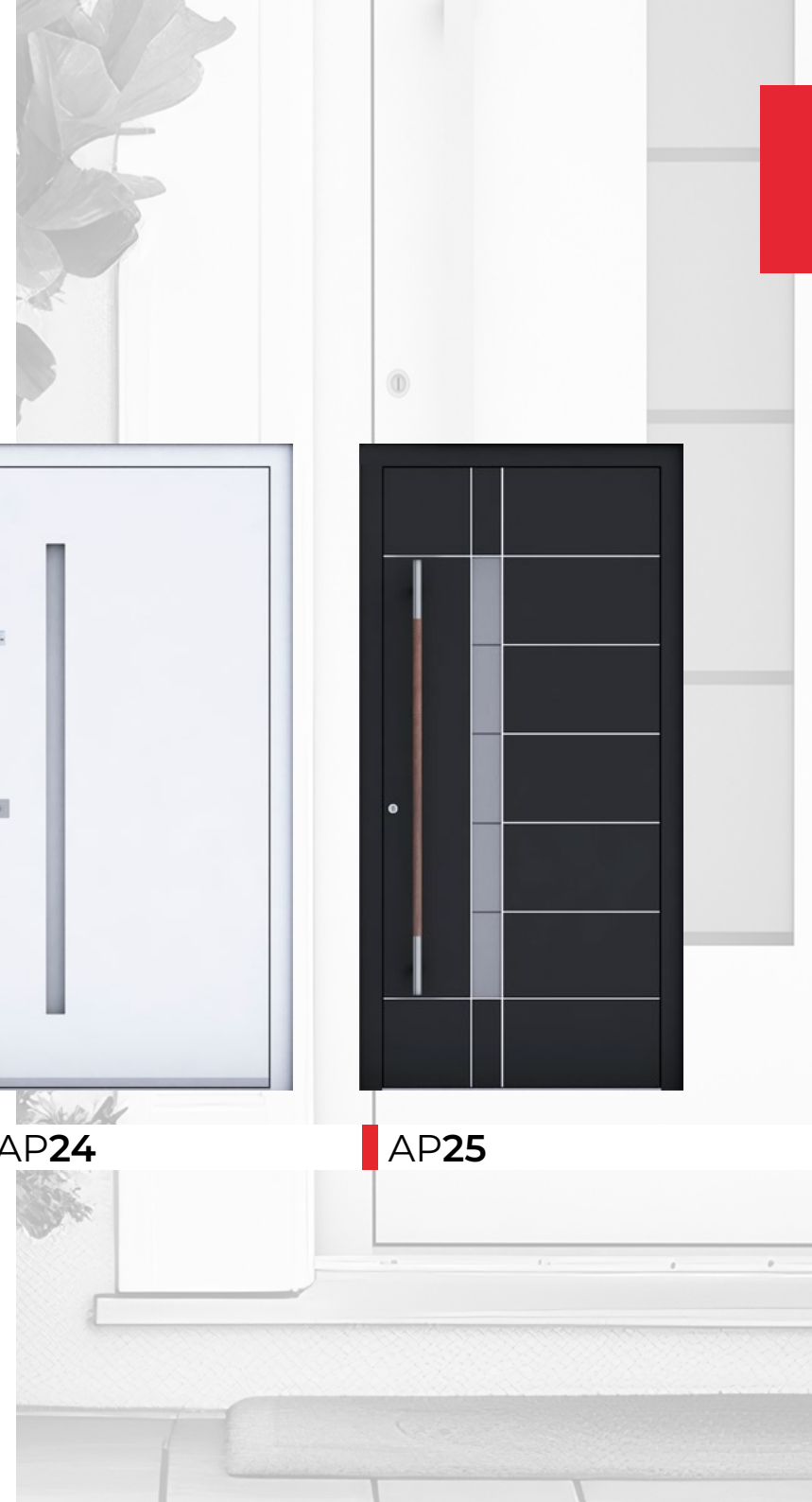

ALL DOORS

ALUMINIUM PANEELTÜREN

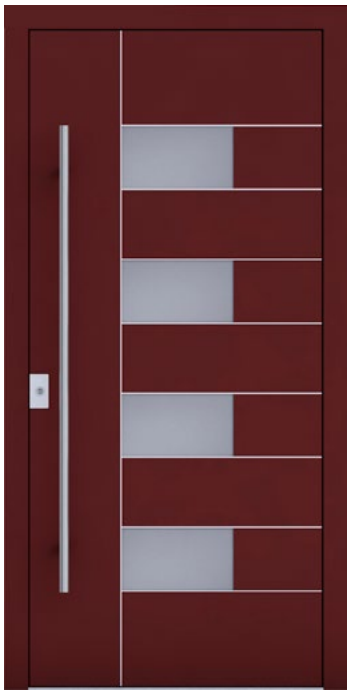

AP26



AP27

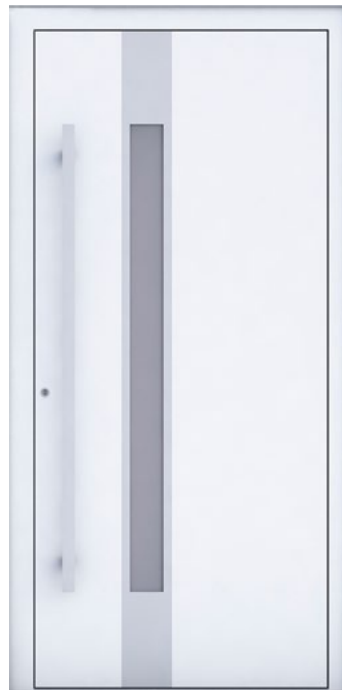

AP28



AP29

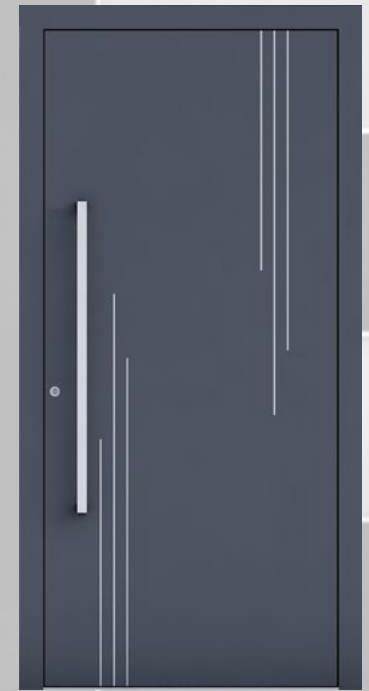

AP30

PIVOT TÜREN

PIVOT Drehtüren sind eine innovative architektonische Lösung, die in modernen Bauprojekten immer beliebter sind. Sie zeichnen sich vor allem durch große Abmessungen und originelles Design aus, was sie zu einer attraktiven Wahl für Menschen macht, die ihrem Raum einen einzigartigen Charakter verleihen möchten.

Ihr Hauptmerkmal ist eine verschobene Drehachse, die ein leichteres Öffnen großer Türflügel ermöglicht.

Drehtüren bieten außerdem eine hervorragende Wärme-Isolierung- und Schalldämmung und sind auch Wasser- und Luftdicht, was sie perfekt für den modernen Bau macht. Zusätzlich die fortschrittliche Schließsysteme erhöhen die Sicherheit.

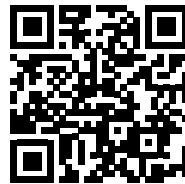

Online-Farbmuster





PIVOT 01

MATERIAL Aluminium
FARBE RAL 7016
GRIFF PWZ, Farbe RAL 7016, Griffschale integriert mit der Füllung, L-2200 mm
ROSETTE RS 20 in Schwarz



PIVOT 02

MATERIAL Aluminium
FARBE RAL DB 703 (Struktur)
APPLIKATION Fräsen
GRIFF PWZ 2022 PIVOT, Farbe RAL DB 703 (Struktur), L-2000 mm
ROSETTE RS 20, Farbe Schwarz



PIVOT 03

MATERIAL Aluminium
FARBE RAL 7021
APPLIKATION Fräsen
GRIFF PQ WE 26, Farbe RAL 9005, 40 x 20 mm, L-2000 mm
ROSETTE RS 20, Farbe Schwarz



PIVOT 04

MATERIAL Aluminium
FARBE RAL 7021
APPLIKATION Fräsen
GRIFF PZL an die Höhe des Türpaneels angepasst,
 Farbe 9005, L-3000 mm
ROSETTE RS 20 Farbe Schwarz



PIVOT 05

MATERIAL Aluminium
FARBE RAL 9007
APPLIKATION Fräsen
GRIFF PWZ
ROSETTE RS 20, Farbe RAL 9007



PIVOT 06

MATERIAL Aluminium | Gesinterter Quarz
FARBE RAL 9005 | Steel
APPLIKATION 6 x 6 mm, Farbe Schwarz
GRIFF PS 10 CD Farbe RAL 9005, L-1200 mm
ROSETTE RS 20, Farbe Schwarz



PIVOT 07

MATERIAL Aluminium
FARBE RAL 9005 | Woodec Alpine
APPLIKATION eingelassen in Farbe RAL 9005
GRIFF PWZ, Farbe RAL 9005, L-800 mm
ROSETTE RS 20, Farbe Schwarz



PIVOT 08

MATERIAL Aluminium
FARBE RAL 9005 | Dekoral Winchester
APPLIKATION Vertikale 3D Lisenen
GRIFF PZV an die Höhe des Türpaneels, Farbe RAL 9005, L-3000 mm
ROSETTE RS 20, Farbe Schwarz



PIVOT 09

MATERIAL Lackiertes Glas
FARBE Schwarz
GRIFF PWZ integriert mit der Füllung, Farbe RAL 9005, L-2200 mm
ROSETTE 61421, Farbe Schwarz



PIVOT 10

MATERIAL Gesinterter Quarz
FARBE ABU DHABI WHITE
GRIFF PS 10, Farbe Gold
ROSETTE RS 20, Farbe Gold



PIVOT 10 PWZ

MATERIAL Gesinterter Quarz
FARBE ABU DHABI WHITE
GRIFF PWZ integriert mit der Füllung,
 Farbe RAL 9016, L-2200 mm
ROSETTE RS 20, Farbe Weiß

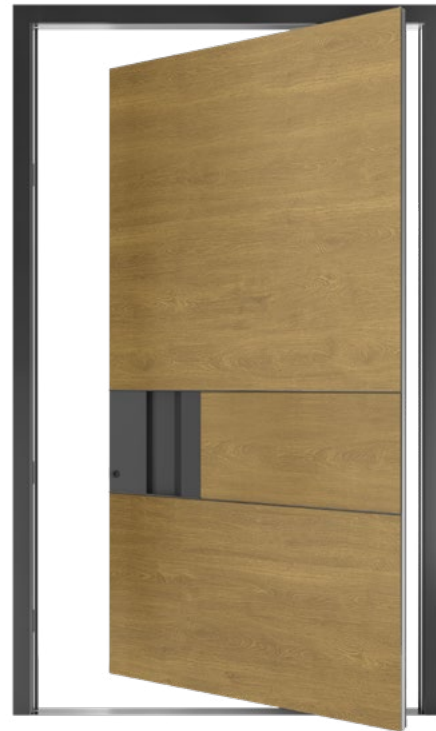

PIVOT 11

MATERIAL Aluminium
FARBE Decoral Eiche Natur
APPLIKATION 6x6 mm, Farbe Schwarz
GRIFF PWZ 2022, Farbe RAL 9005, L- 500 mm
ROSETTE RS 20, Farbe Schwarz



PIVOT 12

MATERIAL Aluminium
FARBE RAL 9005
APPLIKATION Fräsen
GRIFF PZ10, Farbe RAL 9005
ROSETTE RS 20, Farbe Schwarz



PIVOT 13

MATERIAL Aluminium
FARBE RAL 9005
GRIFF PZD an die Höhe des Türpaneels,
 Farbe RAL 9005
ROSETTE RS 20, Farbe Schwarz



PIVOT 14

MATERIAL Aluminium
FARBE RAL 7016
APPLIKATION Fräsen
GLAS Satinovo
GRIFF PQ10 40x20mm, Edelstahl, L-2200 mm
ROSETTE RS 20, Farbe RAL7016



PIVOT 15

MATERIAL Aluminium
FARBE RAL DB 703
APPLIKATION Retro-Aluminiummuster mit klassischen Rahmen
GRIFF PZ12, Farbe Gold
ROSETTE RS 20, Farbe DB 703



PIVOT 16

MATERIAL Aluminium
FARBE RAL 6005
APPLIKATION Retro-Aluminiummuster mit klassischen Rahmen
GRIFF PZ11 Farbe Gold
KLOPFER Farbe Gold
ROSETTE 393882, Farbe Gold



PIVOT 17

MATERIAL Aluminium
FARBE VIP Rustico
APPLIKATION Fräsen, Anwendung in der Farbe VIP Amber
GRIFF Griffschale integriert mit der Füllung, Farbe VIP Amber, L-400mm
ROSETTE RS 20, Farbe VIP Amber



Die Fenster- und Türen-Fabrik Urzędowski entstand dank die Kombination wichtiger Elemente der Holz-Schreinerei und Produktion. Umfassendes Tischler wissen, langjährige Erfahrung und moderne Technologien – Dies sind die Grundlagen, die es dem Unternehmen ermöglichten, schnell den Status eines führenden Unternehmens in der Tischlerei Branche zu erlangen. Holzfenster, Terrassentüren und Außentüren von Urzędowski erlangten schnell Anerkennung und Vertrauen bei den Kunden in Polen und im Ausland. Die Produkte zeichnen sich durch zeitlose Ästhetik und Einzigartigkeit aus Design. Urzędowski macht es auch professionelle Beratung und Unterstützung in der Umsetzung, in jeder Phase der Zusammenarbeit.



Online-Farbmuster

GALUX MODERN

HOLZFENSTER



URZĘDOWSKI
All Windows Group

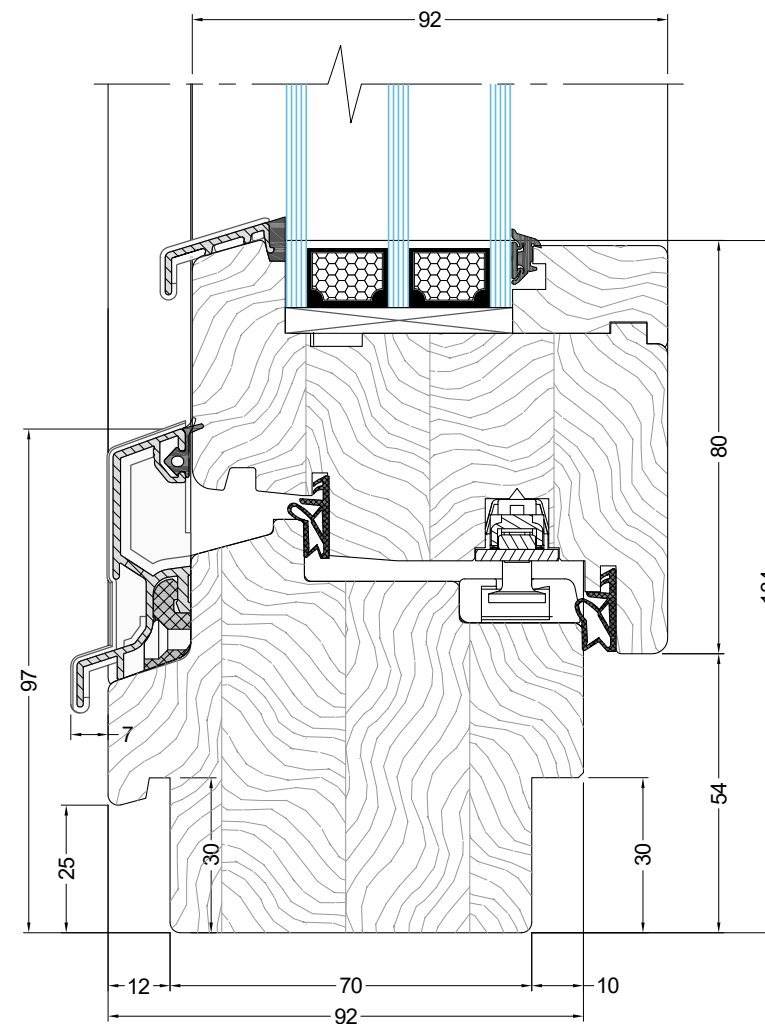

GALUX MODERN

Profildicke: 92 mm

	Verglasung	U _w Aluminium Kante	U _w Warme Kante Swisspacer	U _f Werte von Holzfenstern
Kiefer	Plth.XN 4/18/Plc 4/18/Plth.XN 4	0,88	0,76	1,04
Meranti	Plth.XN 4/18/Plc 4/18/Plth.XN 4	0,88	0,76	1,01
Eiche	Plth.XN 4/18/Plc 4/18/Plth.XN 4	0,92	0,79	1,14

*Die Werte sind für Referenzfensterabmessungen von 1230 x 1480 mm gelten

GALUX MODERN

HOLZFENSTER

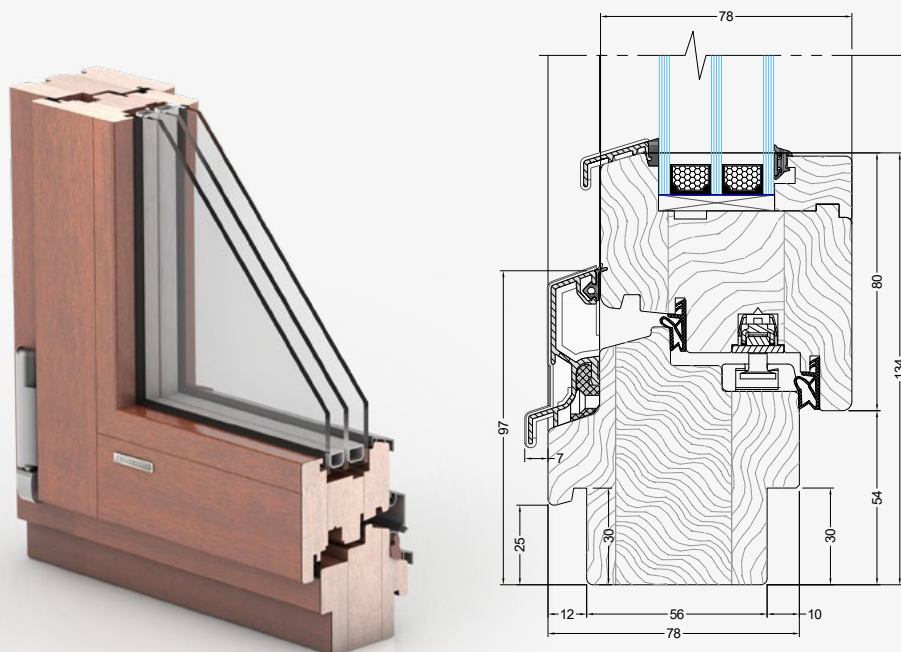

GALUX MODERN

Profildicke: 78 mm

	Verglasung	U _w Aluminium Kante	U _w Warme Kante Swisspacer	U _f Werte von Holzfenstern
Kiefer	Plth.XN 4/14/Plc 4/12/Plth.XN 4	1,1	0,96	1,16
Meranti	Plth.XN 4/14/Plc 4/12/Plth.XN 4	1,1	0,92	1,12
Eiche	Plth.XN 4/14/Plc 4/12/Plth.XN 4	1,1	0,99	1,29

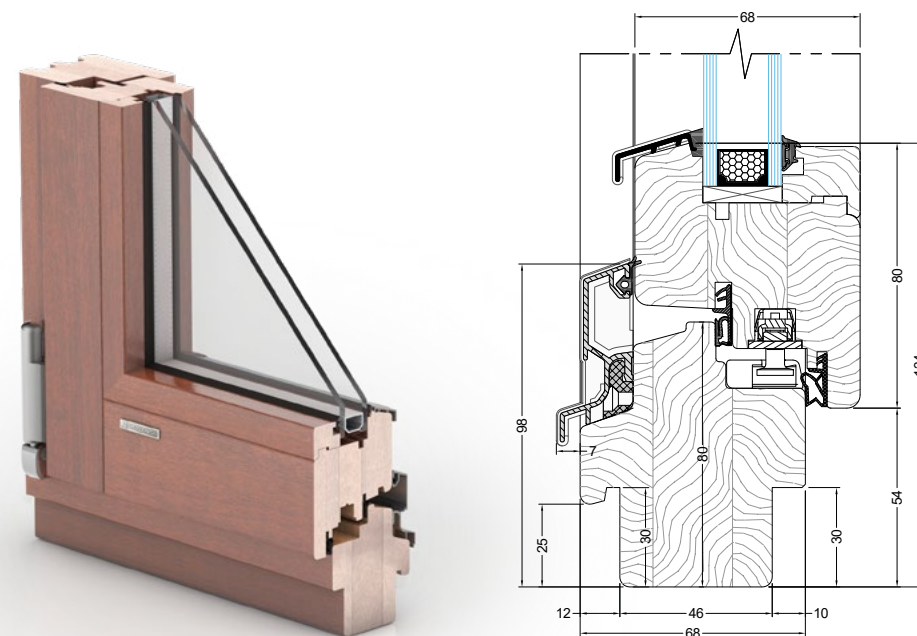

LEXO MODERN

Profildicke: 68 mm

	Verglasung	U _w Aluminium Kante	U _w Warme Kante Swisspacer	U _f Werte von Holzfenstern
Kiefer	Planiclear 4/16/Plth.XN 4	1,4	1,3	1,28
Meranti	Planiclear 4/16/Plth.XN 4	1,3	1,2	1,24
Eiche	Planiclear 4/16/Plth.XN 4	1,4	1,3	1,43

*Die Werte sind für Referenzfensterabmessungen von 1230 x 1480 mm gelten

GALUX CLASSIC

HOLZFENSTER



URZĘDOWSKI
All Windows Group

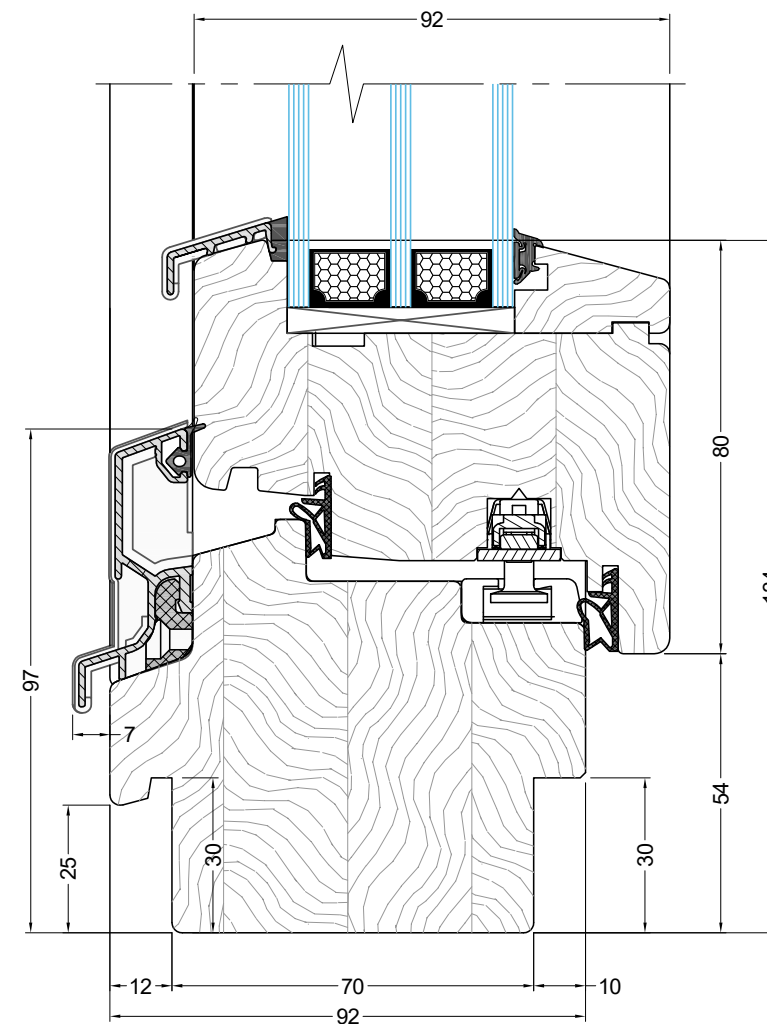

GALUX CLASSIC

Profildicke: 92 mm

	Verglasung	U _w Aluminium Kante	U _w Warme Kante Swisspacer	U _f Werte von Holzfenstern
Kiefer	Plth.XN 4/18/Plc 4/18/Plth.XN 4	0,88	0,76	1,04
Meranti	Plth.XN 4/18/Plc 4/18/Plth.XN 4	0,88	0,76	1,01
Eiche	Plth.XN 4/18/Plc 4/18/Plth.XN 4	0,92	0,79	1,14

*Die Werte sind für Referenzfensterabmessungen von 1230 x 1480 mm gelten

GALUX CLASSIC

HOLZFENSTER

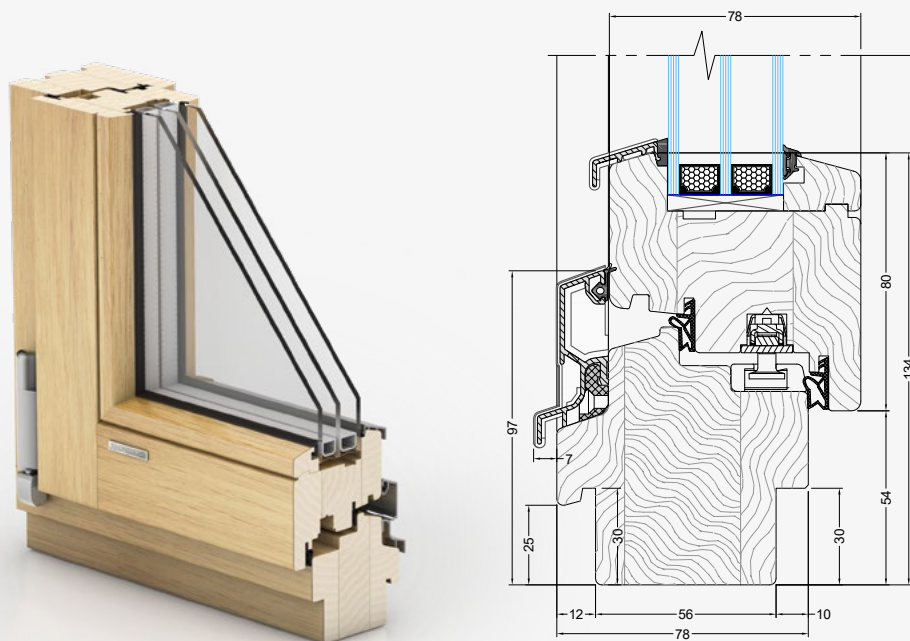

GALUX CLASSIC

Profildicke: 78 mm

	Verglasung	U _w Aluminium Kante	U _w Warme Kante Swisspacer	U _i Werte von Holzfenstern
Kiefer	Plth.XN 4/14/Plc 4/12/Plth.XN 4	1,1	0,96	1,16
Meranti	Plth.XN 4/14/Plc 4/12/Plth.XN 4	1,1	0,92	1,12
Eiche	Plth.XN 4/14/Plc 4/12/Plth.XN 4	1,1	0,99	1,29

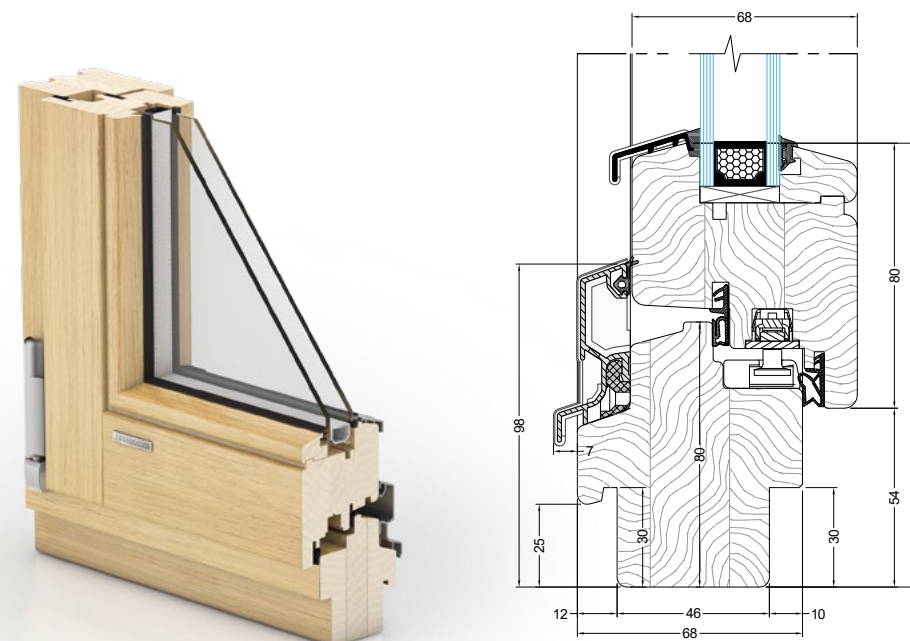

LEXO CLASSIC

Profildicke: 68 mm

	Verglasung	U _w Aluminium Kante	U _w Warme Kante Swisspacer	U _i Werte von Holzfenstern
Kiefer	Planiclear 4/16/Plth.XN 4	1,4	1,3	1,28
Meranti	Planiclear 4/16/Plth.XN 4	1,3	1,2	1,24
Eiche	Planiclear 4/16/Plth.XN 4	1,4	1,3	1,43

*Die Werte sind für Referenzfensterabmessungen von 1230 x 1480 mm gelten

GALUX ALU MODERN

ALUMINIUM- UND HOLZFENSTER



URZĘDOWSKI
All Windows Group

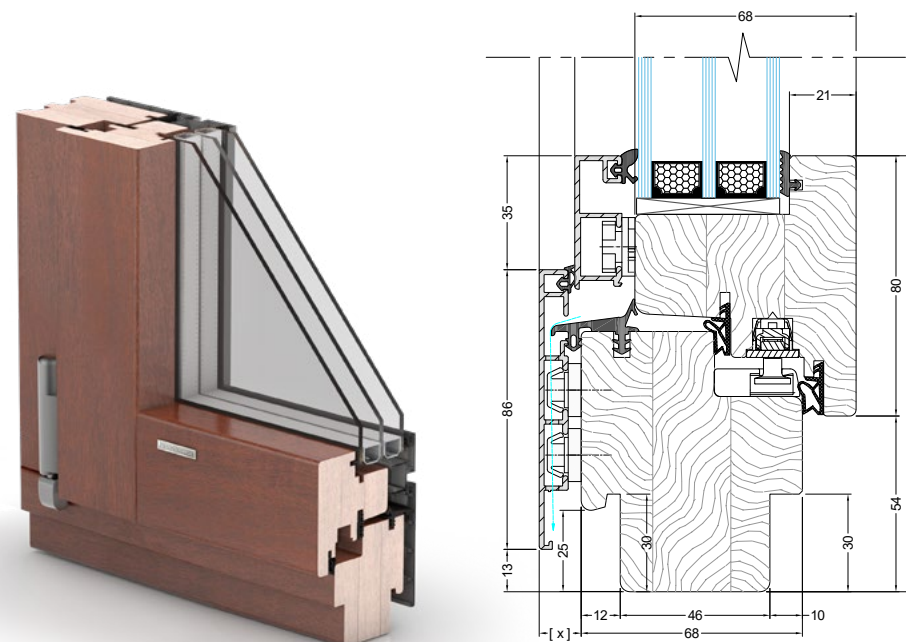
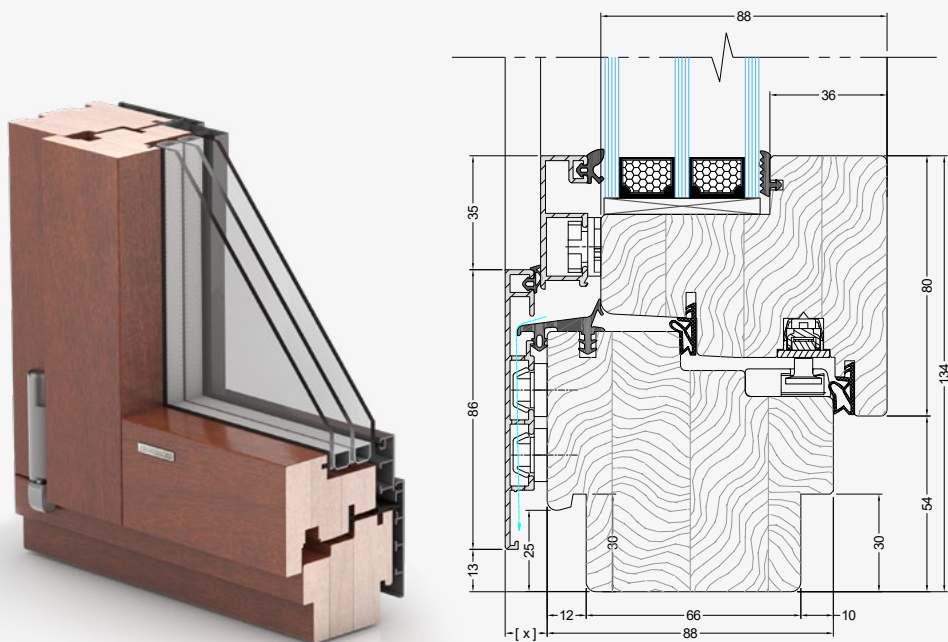

GALUX ALU MODERN

Profildicke: 88 mm

Aluminiumabdeckung Quadrat

	Verglasung	U _w Aluminium Kante	U _w Warme Kante Swisspacer	U _f Werte von Holzfenstern
Kiefer	Plth.XN 4/18/Plc 4/18/Plth.XN 4	1.0	0.89	1.206
Meranti	Plth.XN 4/18/Plc 4/18/Plth.XN 4	0.97	0.85	1.146
Eiche	Plth.XN 4/18/Plc 4/18/Plth.XN 4	1.0	0.93	1.327

LEXO ALU MODERN

Profildicke: 68 mm

Aluminiumabdeckung Quadrat FB

	Verglasung	U _w Aluminium Kante	U _w Warme Kante Swisspacer	U _f Werte von Holzfenstern
Kiefer	Plth.XN 4/16/Plc 4/16/Plth.XN 4	1.1	0.99	1.443
Meranti	Plth.XN 4/16/Plc 4/16/Plth.XN 4	1.1	0.99	1.376
Eiche	Plth.XN 4/16/Plc 4/16/Plth.XN 4	1.2	1.1	1.587

*Die Werte sind für Referenzfensterabmessungen von 1230 x 1480 mm gelten

GALUX ALU CLASSIC

ALUMINIUM- UND HOLZFENSTER

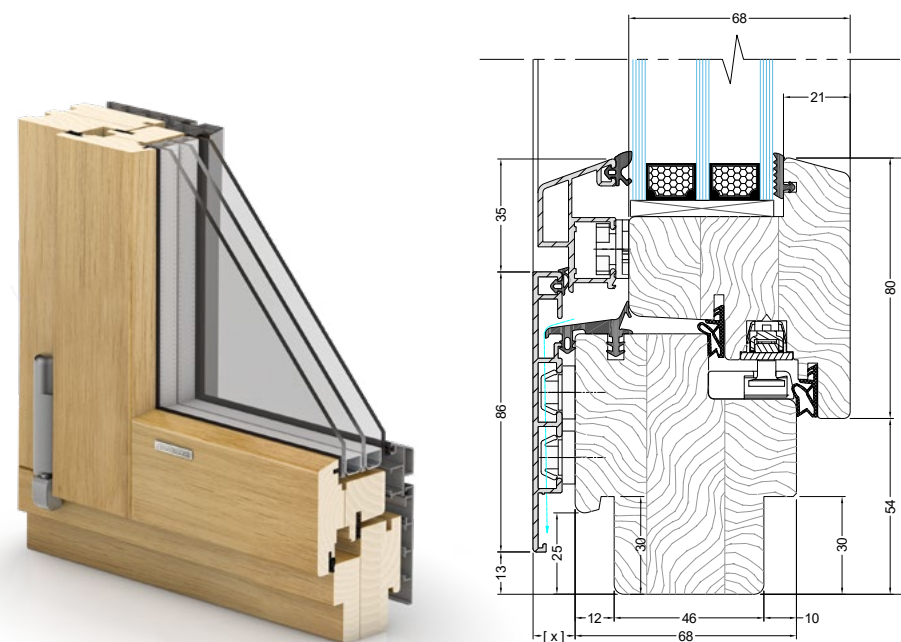
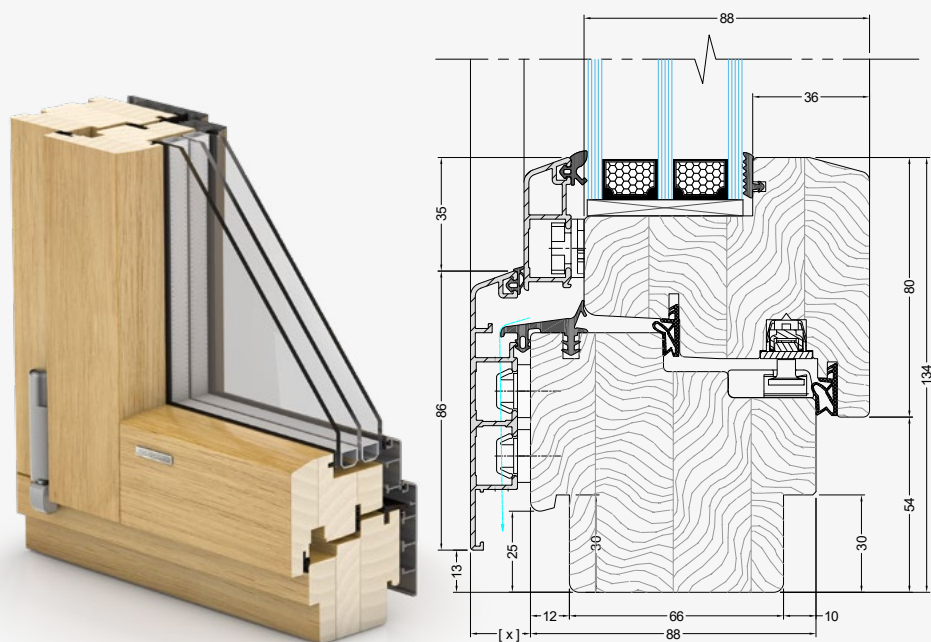

GALUX ALU CLASSIC

Profildicke: 88 mm

Aluminiumabdeckung Classic

	Verglasung	U _w Aluminium Kante	U _w Warme Kante Swisspacer	U _i Werte von Holzfenstern
Kiefer	Plth.XN 4/18/Plc 4/18/Plth.XN 4	1.0	0.89	1.221
Meranti	Plth.XN 4/18/Plc 4/18/Plth.XN 4	0.97	0.85	1.160
Eiche	Plth.XN 4/18/Plc 4/18/Plth.XN 4	1.0	0.93	1.343

LEXO ALU CLASSIC

Profildicke: 68 mm

Aluminiumabdeckung Linear

	Verglasung	U _w Aluminium Kante	U _w Warme Kante Swisspacer	U _i Werte von Holzfenstern
Kiefer	Plth.XN 4/16/Plc 4/16/Plth.XN 4	1.1	0.99	1.352
Meranti	Plth.XN 4/16/Plc 4/16/Plth.XN 4	1.1	0.99	1.287
Eiche	Plth.XN 4/16/Plc 4/16/Plth.XN 4	1.2	1.1	1.482

*Die Werte sind für Referenzfensterabmessungen von 1230 x 1480 mm gelten

HST GALUX

HST HOLZ



URZĘDOWSKI
All Windows Group

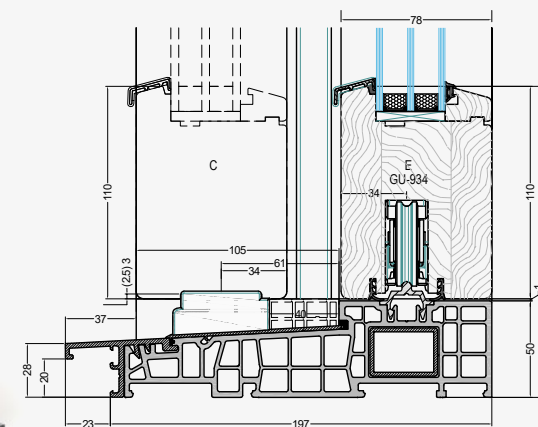
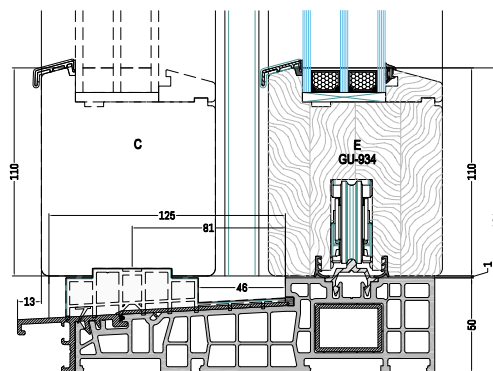

HST GALUX CLASSIC

Profildicke: 92 mm

HST GALUX CLASSIC

Profildicke: 78 mm

	Verglasung	U _w Aluminium Kante	U _w Warme Kante Swisspacer	U _f Werte von Holzfenstern
Kiefer	Plth.XN 4/18/Plc 4/18/Plth.XN 4	0.84	0.75	1,250*
Meranti	Plth.XN 4/18/Plc 4/18/Plth.XN 4	0.84	0.75	1,250*
Eiche	Plth.XN 4/18/Plc 4/18/Plth.XN 4	0.94	0.85	1,650*

	Verglasung	U _w Aluminium Kante	U _w Warme Kante Swisspacer	U _f Werte von Holzfenstern
Kiefer	Plth.XN 4/14/Plc 4/12/Plth.XN 4	1.0	0.93	1,350*
Meranti	Plth.XN 4/14/Plc 4/12/Plth.XN 4	1.0	0.93	1,350*
Eiche	Plth.XN 4/14/Plc 4/12/Plth.XN 4	1.1	1.0	1,657*

*Die Werte sind für Fensterabmessungen HST- Referenz von 3500 x 2300 mm gelten

*U_f - Wert gemittelt

HST GALUX ALU

HST HOLZ-ALUMINIUM



URZĘDOWSKI
All Windows Group

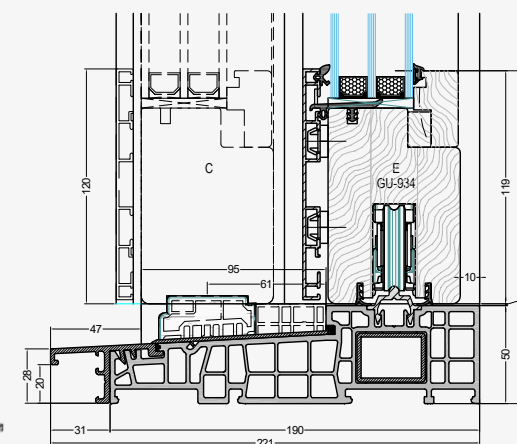
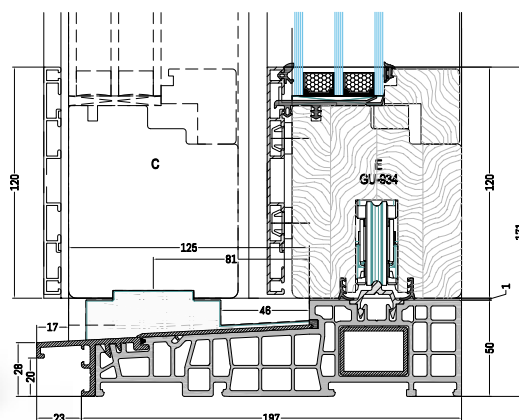

HST GALUX ALU MODERN

Profildicke: 88 mm

Aluminiumabdeckung Quadrat

	Verglasung	U _w Aluminium Kante	U _w Warme Kante Swisspacer	U _f Werte von Holzfenstern
Kiefer	Plth.XN 4/18/Plc 4/18/Plth.XN 4	0.88	0.80	1,534*
Meranti	Plth.XN 4/18/Plc 4/18/Plth.XN 4	0.88	0.80	1,534*
Eiche	Plth.XN 4/18/Plc 4/18/Plth.XN 4	0.98	0.89	1,899*

HST GALUX ALU MODERN

Profildicke: 68 mm

Aluminiumabdeckung Quadrat

	Verglasung	U _w Aluminium Kante	U _w Warme Kante Swisspacer	U _f Werte von Holzfenstern
Kiefer	Plth.XN 4/16/Plc 4/16/Plth.XN 4	1.0	0.92	1,728*
Meranti	Plth.XN 4/16/Plc 4/16/Plth.XN 4	1.0	0.92	1,728*
Eiche	Plth.XN 4/16/Plc 4/16/Plth.XN 4	1.1	1.0	2,096*

*Die Werte sind für Fensterabmessungen HST- Referenz von 3500 x 2300 mm gelten

*U_f - Wert gemittelt



LINIA EXO

HOLZ-AUSSENTÜREN

NEU: PROFILE T-EXO UND V-EXO

➤ **T-EXO** – Plattentüren 78 mm und 68 mm.

➤ **V-EXO** – Rahmen-Plattentüren 78 mm und 68 mm.

Gefertigt in einem optimierten technologischen Prozess, behalten sie den vollständigen Ausstattungsstandard bei, der aus der 92-mm-Version bekannt ist.

Die Kollektion der Holztüren Urzędowski, die sowohl Platten- als auch Rahmen-Platten-Modelle umfasst, wurde im Hinblick auf höchste ästhetische und funktionale Standards entwickelt. Die Vielfalt der Konstruktionsvarianten sowie die verfügbaren Profilstärken ermöglichen eine harmonische Anpassung an die Architektur und den Charakter jedes Projekts.

Neue Qualität der Urzędowski-Türen 92 mm, was sich in einer noch besseren Wärmedämmung widerspiegelt **Ud = 0,88 W/(m²·K)**

➤ **TREND** – Plattentüren 92 mm

➤ **VILLA** – Rahmen-Plattentüren 92 mm..

Die ideale Wahl für energieeffiziente Projekte und für solche, die höchste Leistungsparameter erfordern.



URZĘDOWSKI
All Windows Group

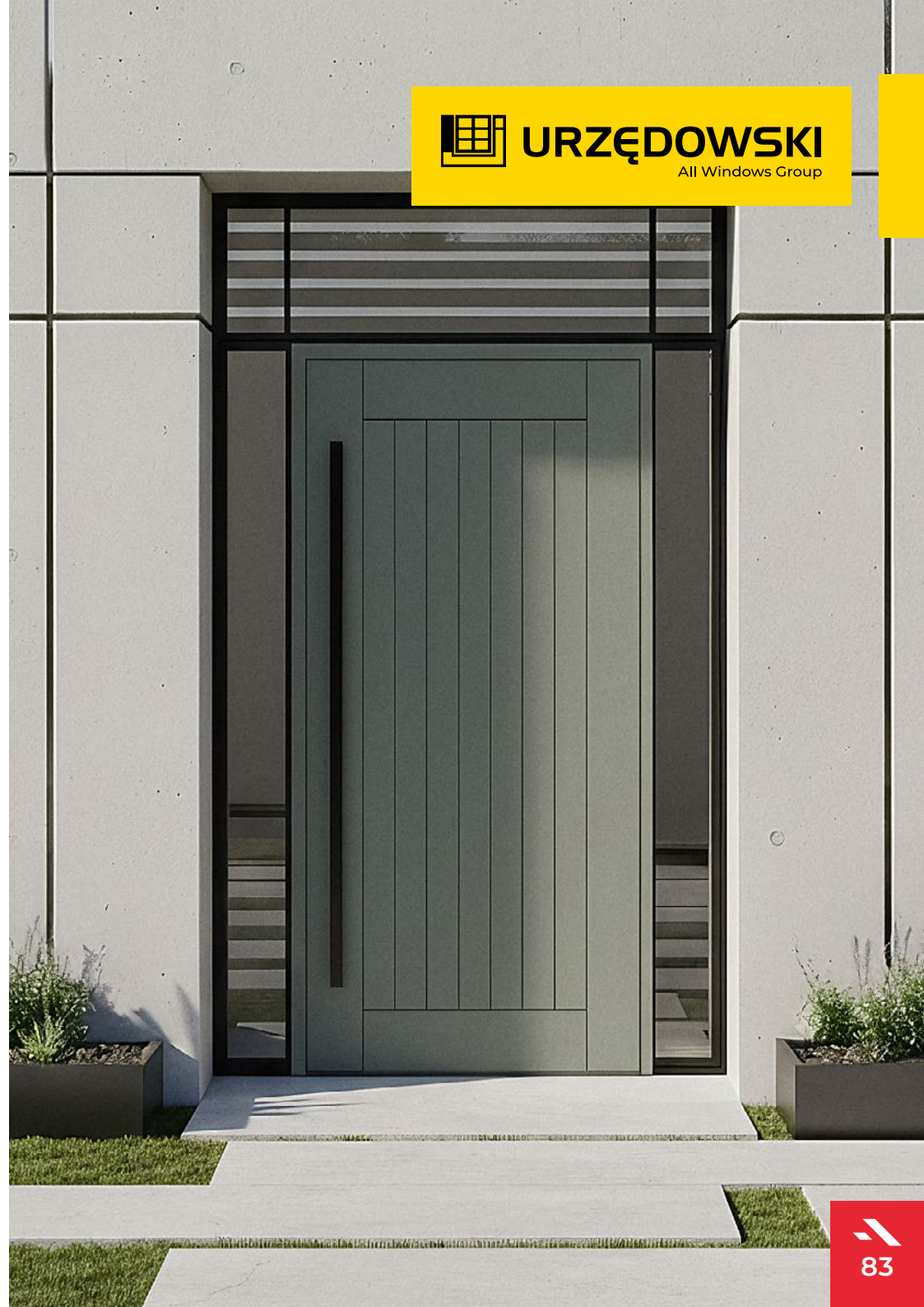

LINIA V-EXO

HOLZ-AUSSENTÜREN



URZĘDOWSKI
All Windows Group



V-EXO **V001**



V-EXO **V002**



V-EXO **V003**



V-EXO **V421**

LINIA T-EXO

HOLZ-AUSSENTÜREN



URZĘDOWSKI
All Windows Group



T-EXO 500



T-EXO 501



T-EXO 535



T-EXO 540

LINIA VILLA

HOLZ-AUSSENTÜREN



URZĘDOWSKI
All Windows Group

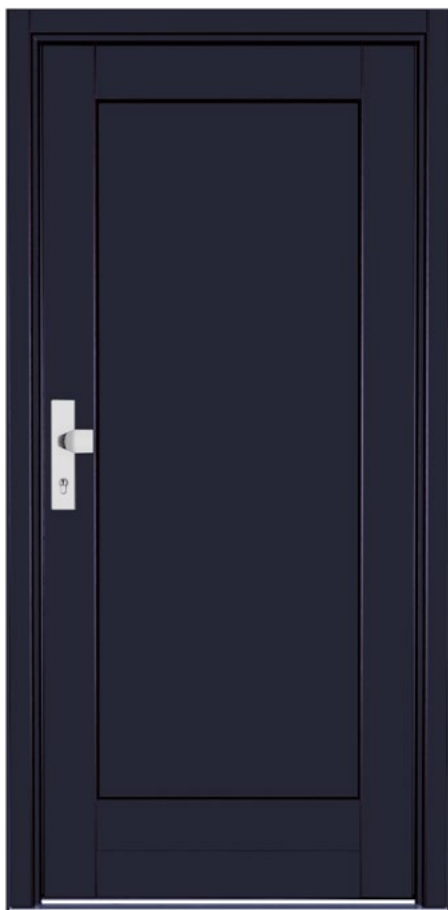

VILLA 001



VILLA 017



VILLA 421



VILLA 422

LINIA TREND

HOLZ-AUSSENTÜREN



URZĘDOWSKI
All Windows Group

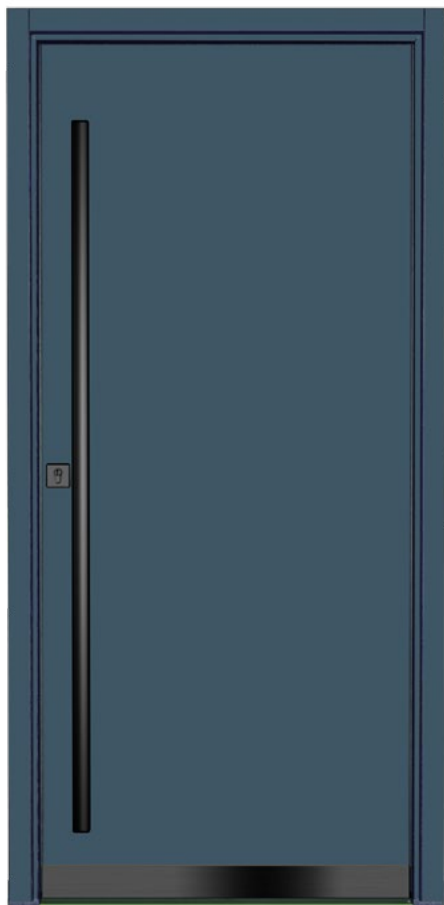

TREND 500



TREND 505 INOX



TREND 530 INOX



TREND 531 INOX

ROLLLÄDEN

Rollläden bieten Wärme- und Schallschutz. Sie verhindern auch Einbrüche. Sie können in zwei Formen bedient werden - manuell mit einer Schnur, einem Gurt, einer Feder oder einer Handkurbel sowie elektrisch mit einem Schalter oder einer Fernbedienung. Beachten Sie bei der Auswahl von Rollläden Folgendes:

- Sonnenschutz gegen UV-Strahlen

- Wärmeschutz

- Schallschutz

- Einbruchschutz

➤ SKB

Das SKB-Aufsatzrollladensystem ist eine hochtechnologisch fortschrittliche Lösung, die entwickelt wurde, um die Energiebilanz des Gebäudes zu verbessern. Untersuchungen am IFT Rosenheim haben aufgewiesen, dass die vorgeschlagene Lösung durch eine extrem niedrige Wärmedurchlässigkeit (U_{sb} ab $0,4 \text{ W/m}^2\text{K}$) gekennzeichnet ist, wodurch sie im Vergleich zu anderen Lösungen an erster Stelle steht. Das SKB-Rollladensystem ist so konzipiert, dass es in die Wärmedämmung eingebaut werden kann, wodurch die Box ein nicht wahrnehmbares Element der Fassade bleibt.



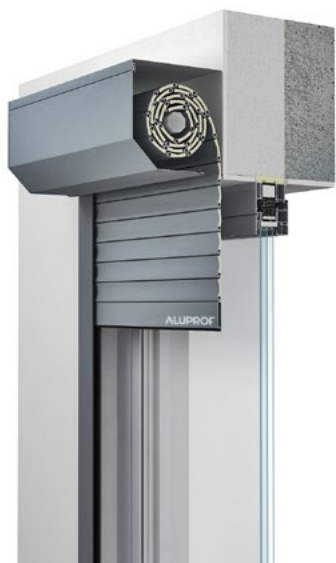

SK

Vorbaurollläden in SK-Systemen sind hauptsächlich für den Einsatz in bereits bestehenden Gebäuden vorgesehen. Ihr Vorteil ist, dass der aktuelle Zustand des Gebäudes nicht beeinträchtigt werden muss. Sie erfordern keine besondere Vorbereitung für die Installation und sind nicht in das Fenster integriert. Dank dessen kann die Entscheidung, Vorbaurollläden einzubauen, jederzeit getroffen werden. Diese Lösungen können an das Fenster (in der Nische) oder direkt an der Wand montiert werden.



SP-E

SP-E Unterputzsysteme sind hauptsächlich für den Einsatz in Neubauten vorgesehen. Aber mit notwendigen Änderungen am Sturz können diese Rollläden auch in schon bestehende Gebäude eingebaut werden. In der Gebäudeentwurfsphase ist es wichtig, den Einsatz solcher Lösungen und die Art ihrer Installation zu planen. Dadurch können die Funktionswerte dieser Systeme effektiver genutzt werden. Unterputz-Rollläden bieten eine hervorragende Wärme- und Energieisolierung, da sie die Konstruktion von Fenster, Tür und Sturz nicht beeinträchtigen. Diese Rollläden passen perfekt in die Fassade des Gebäudes und sind dessen integraler Bestandteil.



SKT

Beim Aufsatzrollladen SKT wird der Kasten direkt auf den Fensterrahmen montiert. Dieses System wird aus hochwertigen PVC-Elementen produziert, innen zusätzlich gedämmt, was eine bessere thermische Isolierung gewährleistet. Dieses System ist durch das renommierte Institut IFT Rosenheim auf Wärmedurchlässigkeit zertifiziert.



FASSADENJALOUSIEN

All Windows Group Fassadenjalousien sind eine elegante und moderne Lösung, die an der Gebäudefassade montiert wird. Sie wirken als Isolator, der die Temperatur im Raum stark beeinflusst, weshalb das Produkt hauptsächlich für Gebäude mit großen Verglasungen bestimmt ist.

Jede Art von Fassadenjalousie kann mit einer Führung oder einem Stahlkabel ausgestattet werden (wenn kein Platz zum Installieren der Führungen vorhanden ist), und die Bedienung kann mit einem elektrischen oder manuellen Antrieb (Kurbel) erfolgen. Der einfache Aufbau von Fassadenjalousien in Kombination mit einer leichten Konstruktion eignet sich sowohl für moderne Architekturprojekte als auch für bestehende Gebäude.

Fassadenjalousien beeinflussen neben den Dämmfunktionen die Ästhetik des Gebäudes und sind ein hervorragendes optisches Element. Richtig ausgewählt in Kombination mit der richtigen Beleuchtung und Klimaanlage, senken sie die Kosten und tragen zur Verbesserung der natürlichen Umwelt bei.

Fassadenjalousien sind ein innovatives und stilvolles Produkt, das den Charakter der Gebäudefassade verändert. Sie schützen das Innere des Gebäudes vor übermäßigem Sonnenlicht und bilden eine wirksame Barriere, um eine angenehme Temperatur im Raum aufrechtzuerhalten. Die Möglichkeit, den Winkel der Lamellen anzupassen, ermöglicht eine optimale Verdunkelung des Rauminnen und reguliert das Eindringen von Sonnenwärme in das Gebäude. Darüber hinaus sind Fassadenjalousien eine wirksame Barriere, um übermäßige Umgebungsgeräusche zu vermeiden.

Um die Lamellen vor den schädlichen Witterungseinflüssen zu schützen, ist die oberste Lamellenschicht mit Polyesterfarbe bedeckt. Mit einer Vielzahl von RAL-Farben können Sie die Jalousien an jede Art von Gebäudefassade anpassen. Die Funktionalität des Systems wurde zusätzlich durch die Möglichkeit der Verwendung einer Vielzahl zusätzlicher Geräte erweitert (im Fall der elektrischen Antriebssteuerung).

C80 - Die Lamellen der Fassadenjalousien werden in zwei Ausführungen hergestellt, deren Querschnitt dem Buchstaben **C** ähnelt und 80 mm breit ist.

Z90 - Die Lamellen der PORTOS Fassadenjalousien werden in zwei Ausführungen hergestellt, mit einem Querschnitt ähnlich dem Buchstaben **Z** und einer Breite von 90 mm

SKB/F - Das durchgedachte Konstruktion des Systems ermöglicht die Verwendung des SkyFlow-Fassadenrollomechanismus im Kasten. Die Montage der Schiene ist sehr schnell und einfach. Dadurch können die Außenrollos und Fassadenjalousien auf ästhetische Weise an derselben Fassade zusammen gesetzt werden.

C80



Z90

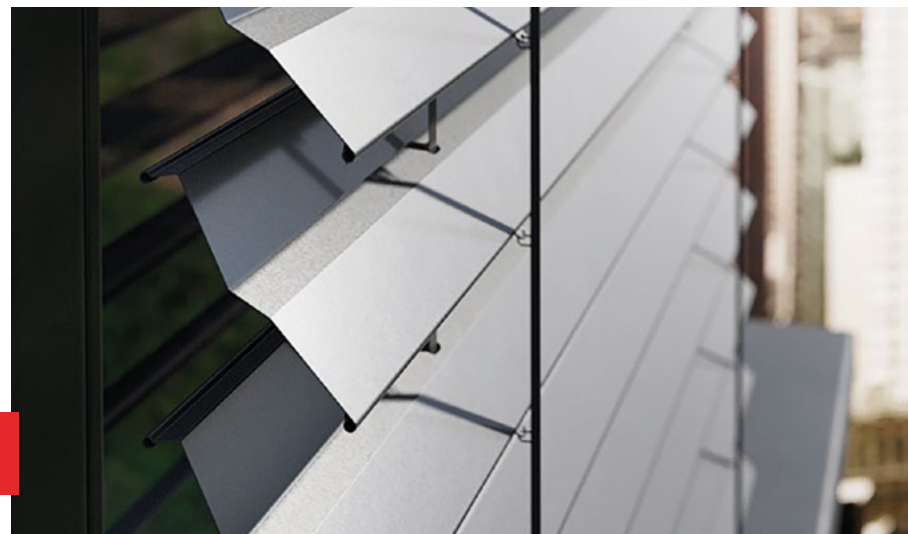

SKB/F



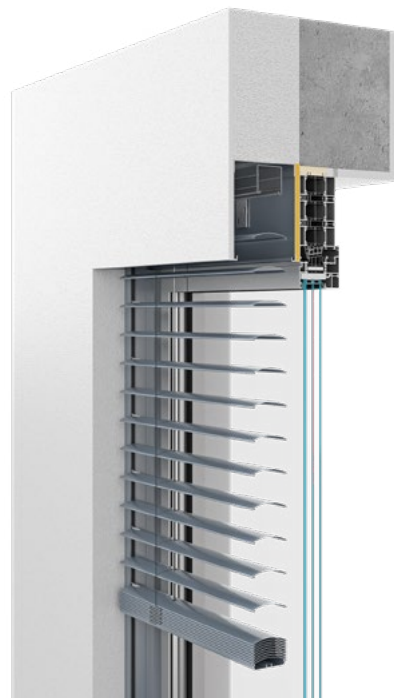

➤ SZF/A

Die Raffstoren im Vorbausystem ist für die Montage an die Elevation oder in einer Fensternische in bestehenden Gebäuden vorgesehen. Sie ermöglicht die Verwendung der Aufteilung von den Jalousien dank die Doppelführungen, was lässt eine flexiblere Anpassung an verschiedene Installationsanforderungen zu.

➤ SZF/BX

Sie wurde entworfen mit der Gedanke mit einfacher und schneller Installation in neu entstehenden Gebäuden. Es kann auf beiden Seiten einen Pflasterträger haben, was das Verputzen mit beliebigen Veredelungsmaterials ermöglicht



TECHNISCHE INFORMATIONEN

KÖMMERLING 88 MD

▾ Rahmen

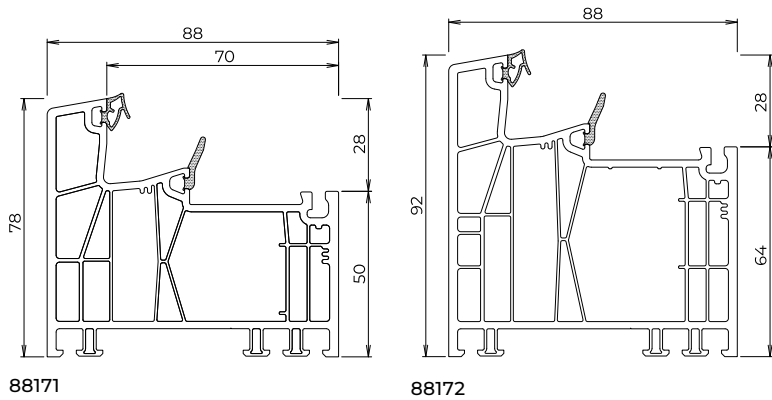

88171

88172

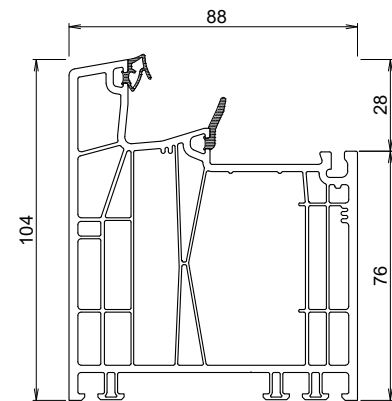

88173

▾ Flügel

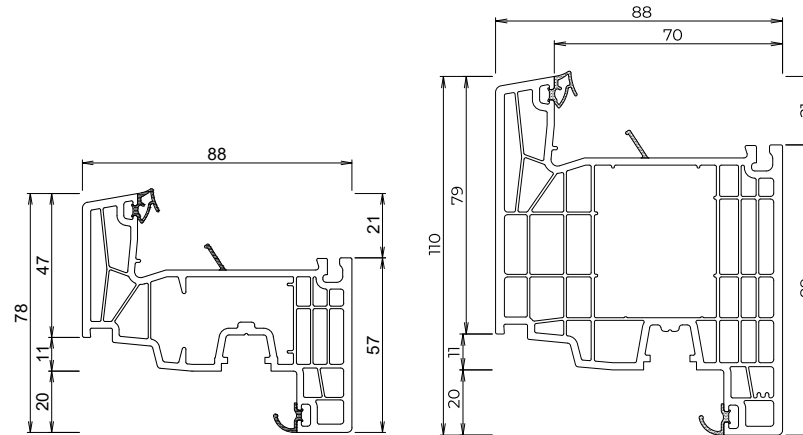

88271

88274

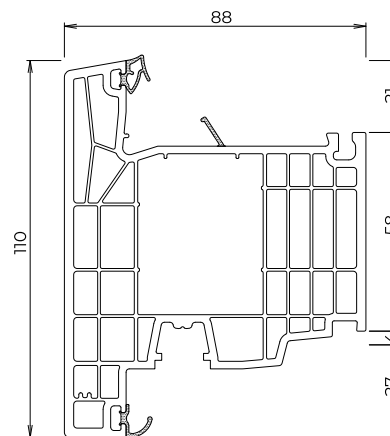

88275

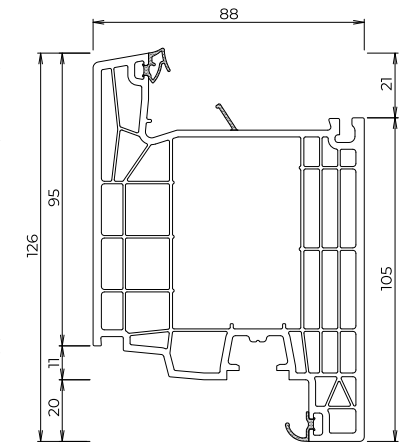

88276

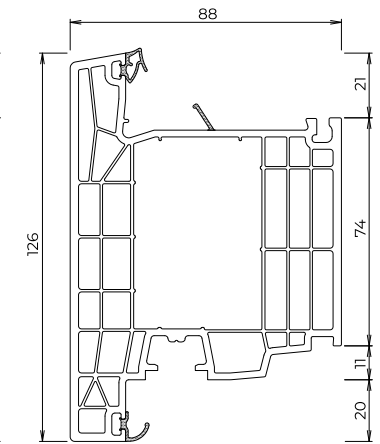

88277

TECHNISCHE INFORMATIONEN

KÖMMERLING 88 MD

▼ Pfosten (im Flügel)

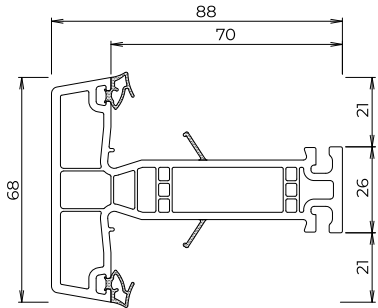

88300

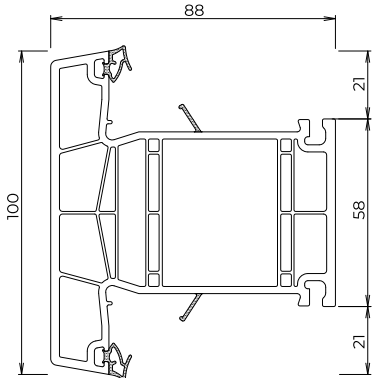

88301

▼ Pfosten

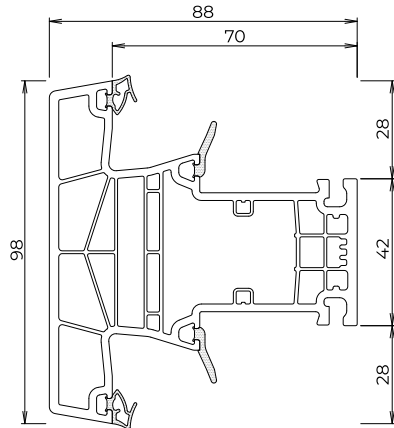

88371

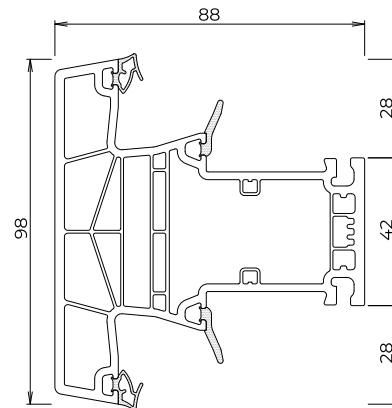

88372

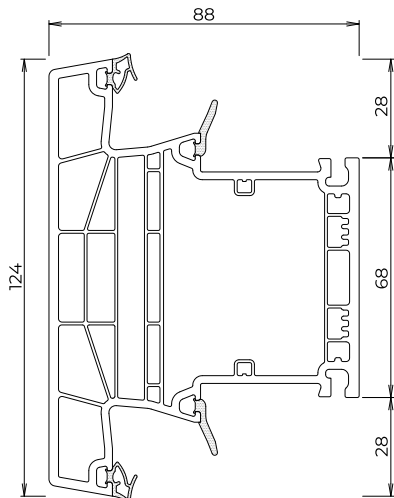

88373

▼ Stulp

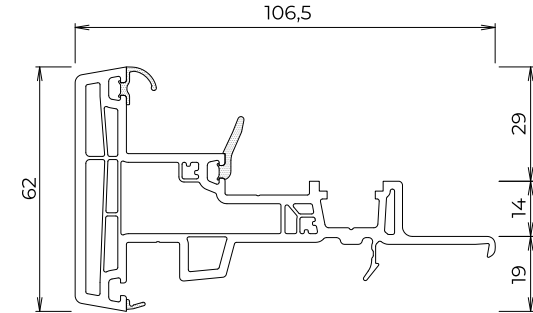

88471

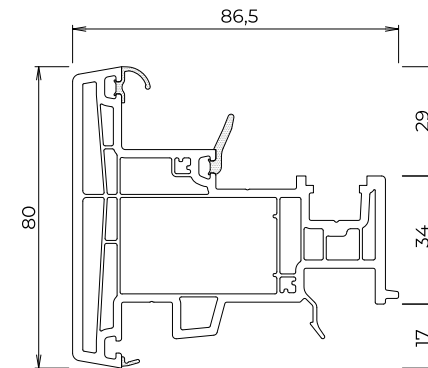

88472

TECHNISCHE INFORMATIONEN

KÖMMERLING 88 MD

▾ Verbreiterungen

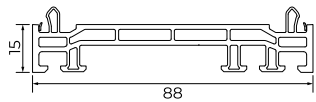

88700

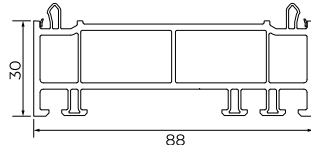

88701

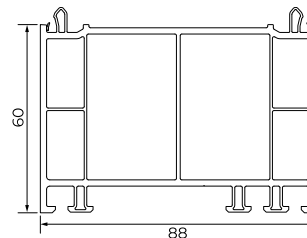

88702

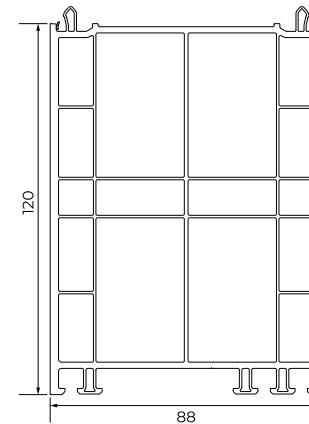

88703

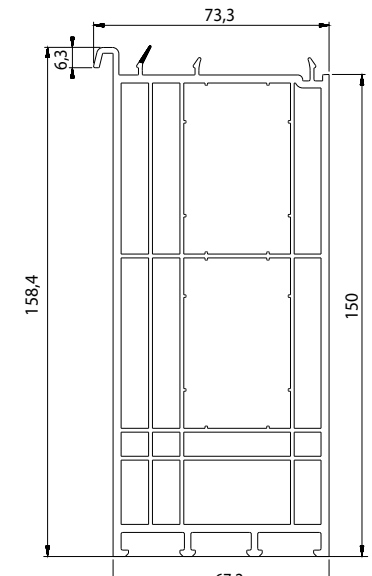

88705

TECHNISCHE INFORMATIONEN

KÖMMERLING 88 MD

▾ Kopplungen

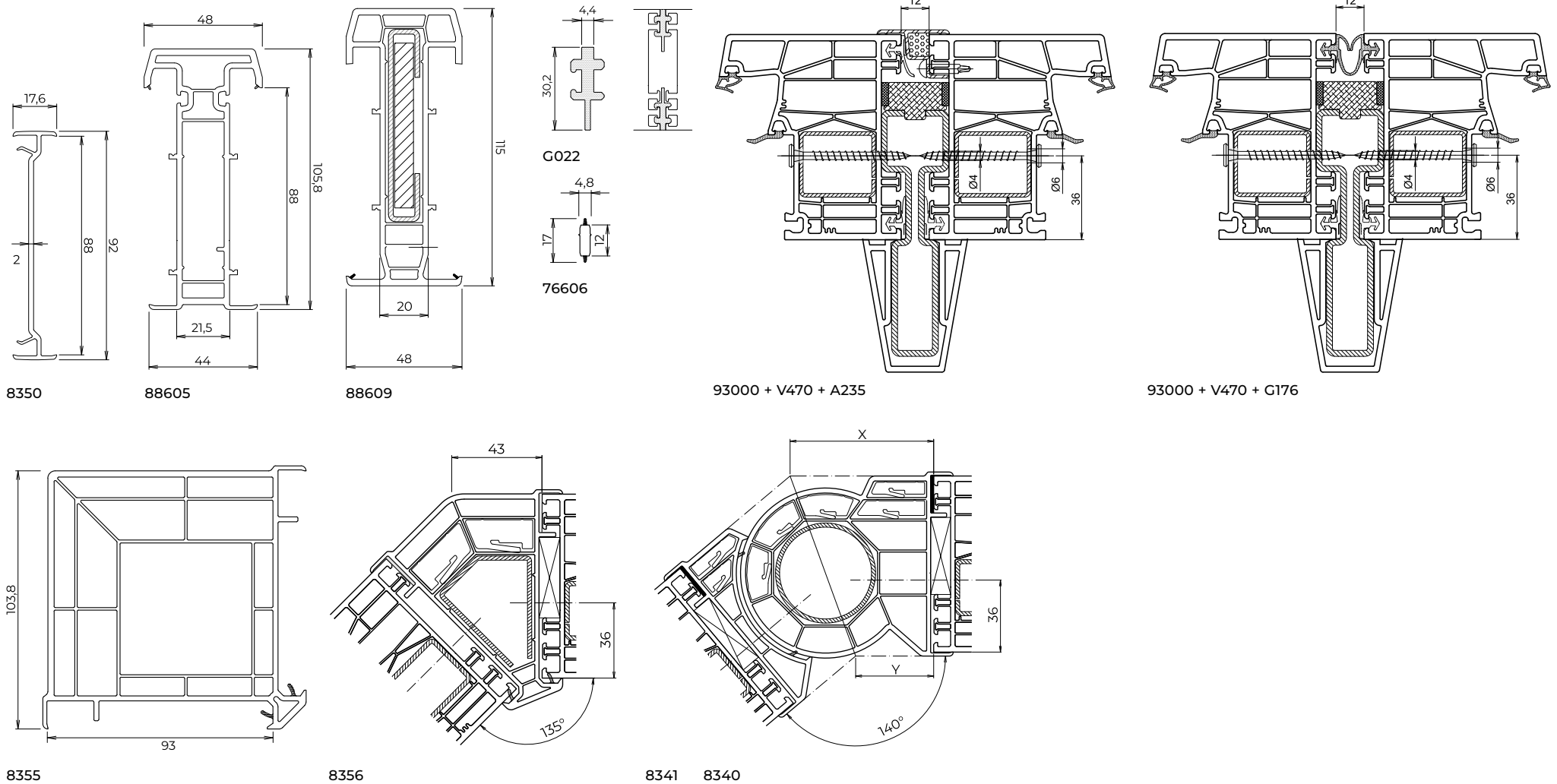

TECHNISCHE INFORMATIONEN

KÖMMERLING 76 AD/MD / 88 MD

☛ Fensterbankanschluss

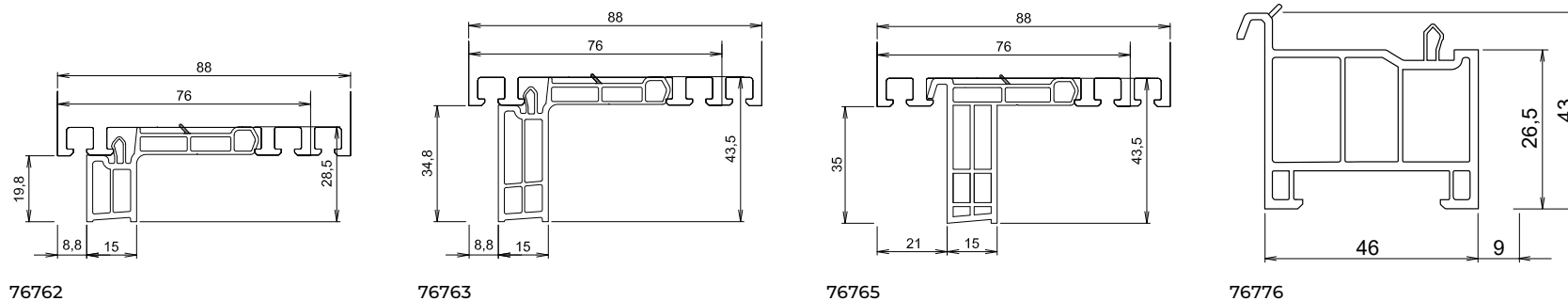
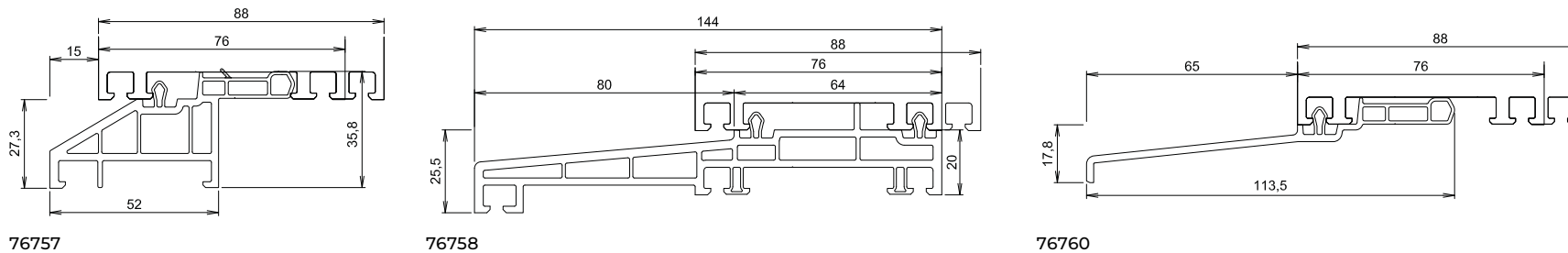
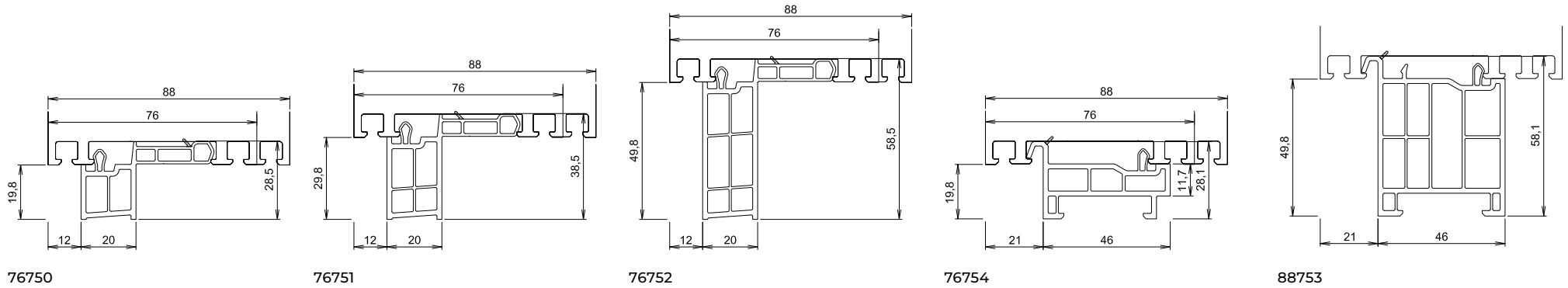

TECHNISCHE INFORMATIONEN

KÖMMERLING 76 MD

▾ Rahmen

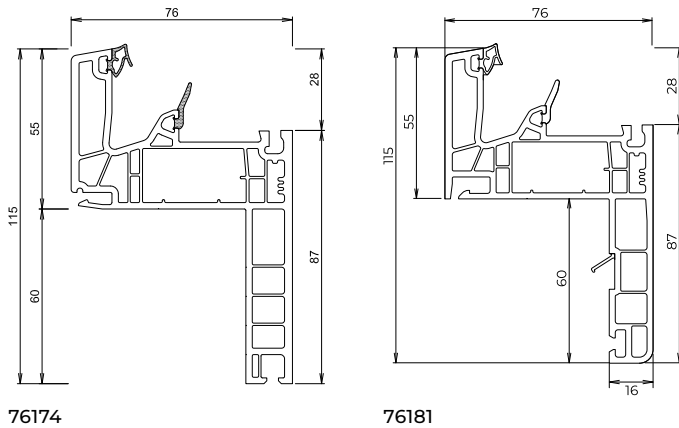
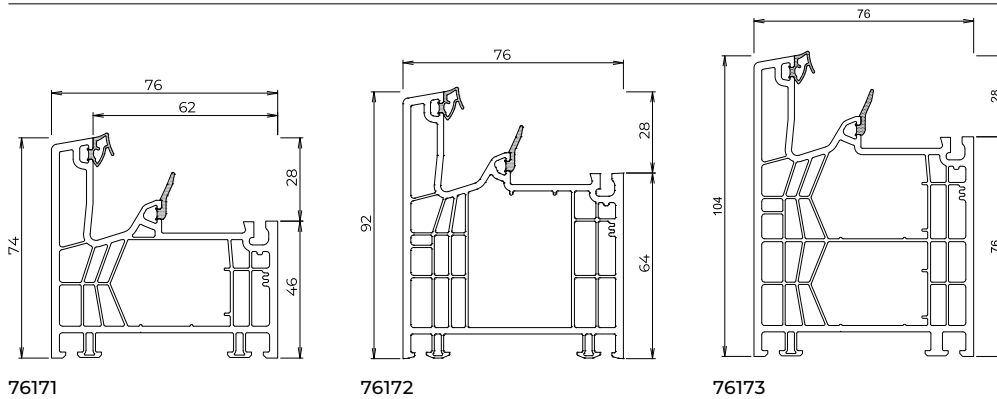

▾ Flügel

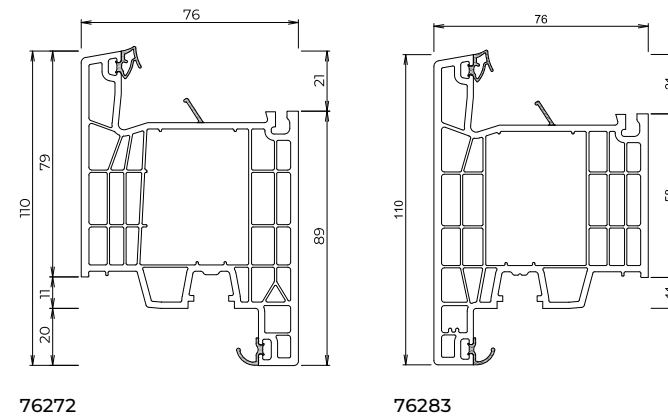
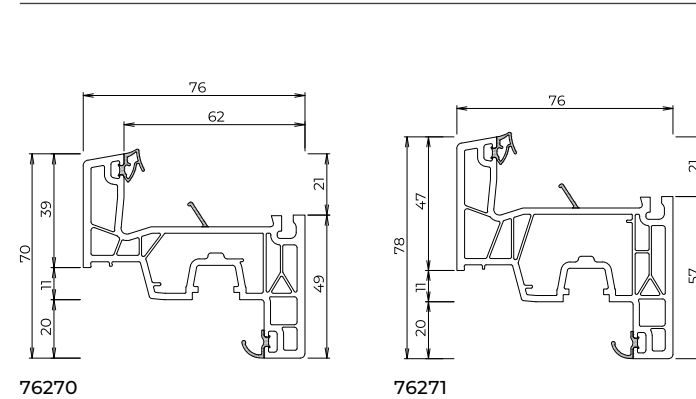

TECHNISCHE INFORMATIONEN

KÖMMERLING 76 AD

Rahmen

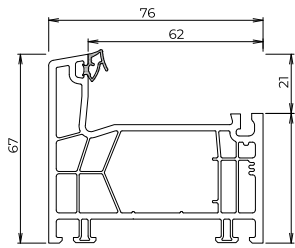

76101

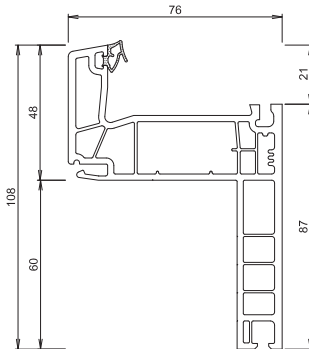

76104

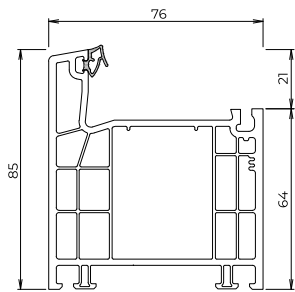

76102

Flügel

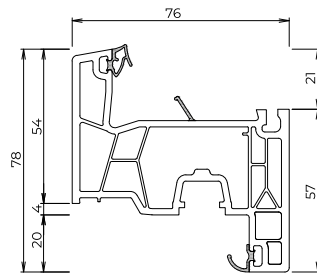

76201

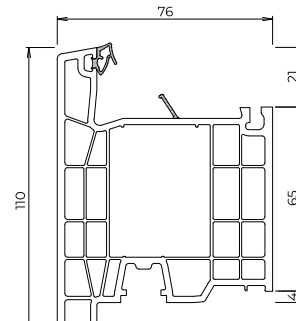

76204

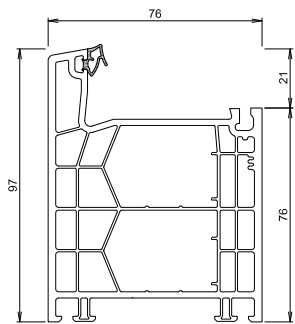

76103

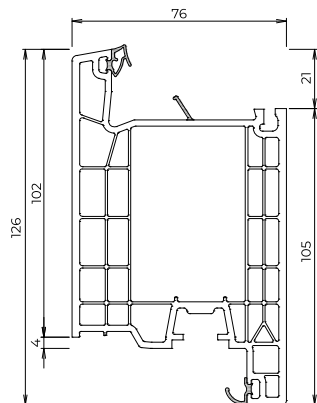

76206

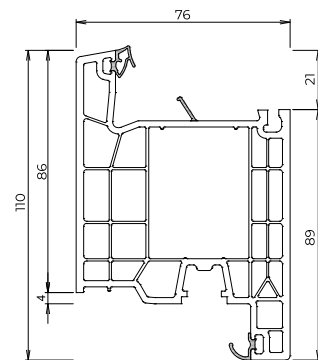

76205

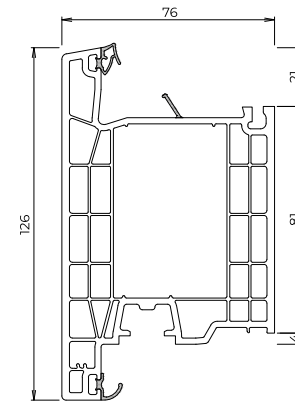

76207

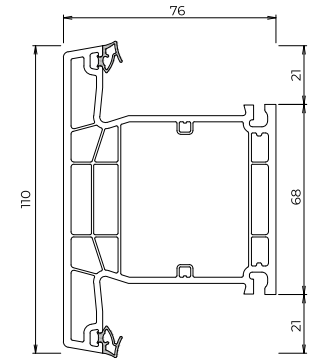

76303

Pfosten

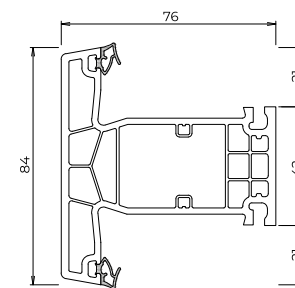

76301

Stulp

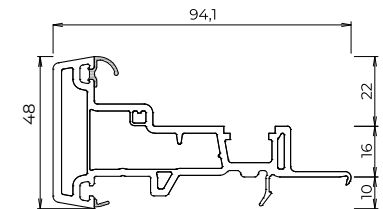

76401

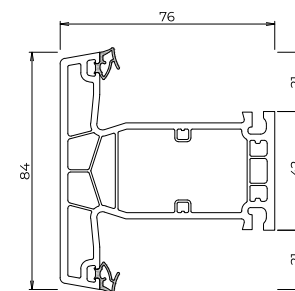

76302

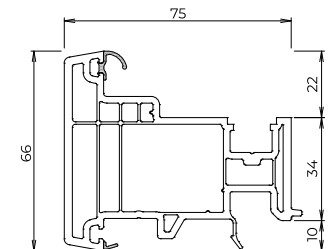

76402

TECHNISCHE INFORMATIONEN

KÖMMERLING 76 MD

▾ Pfosten (im Flügel)

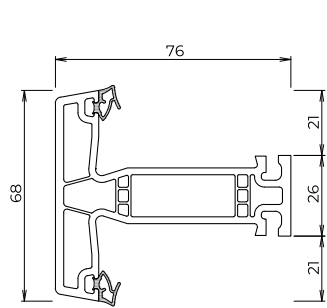

76300

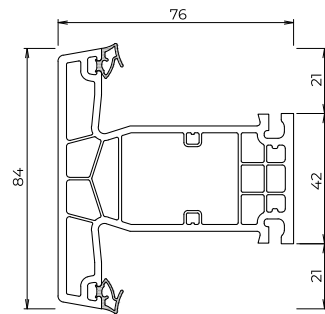

76301

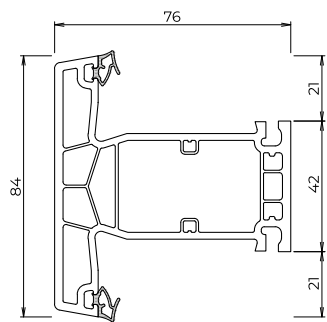

76302

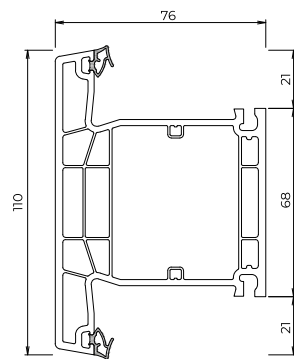

76303

▾ Pfosten

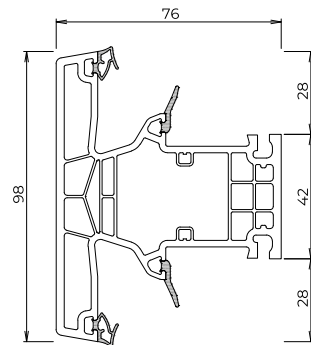

76371

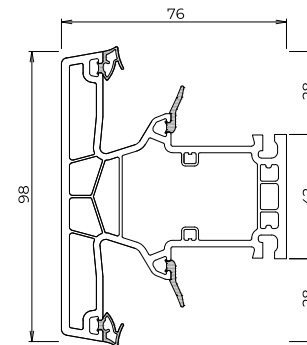

76372

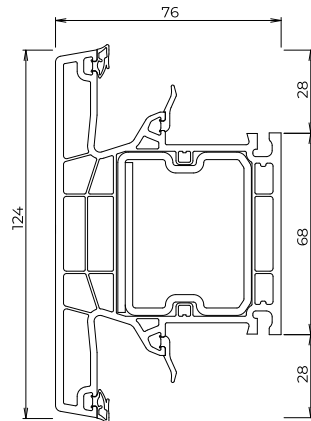

76373

▾ Stulp

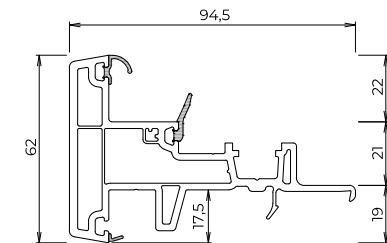

76471

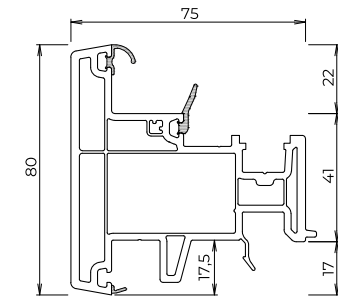

76472

TECHNISCHE INFORMATIONEN

KÖMMERLING 76 AD/MD

▾ Verbreiterungen

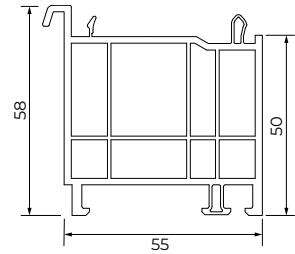

76708

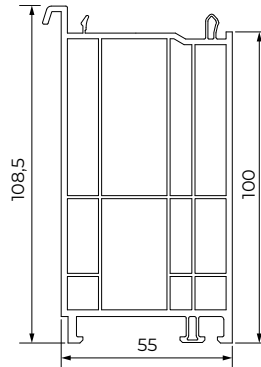

76709

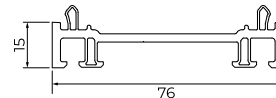

76700

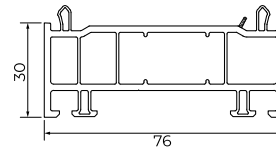

76701

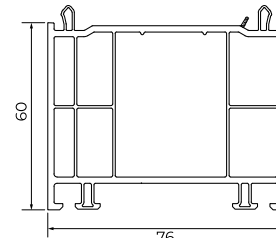

76702

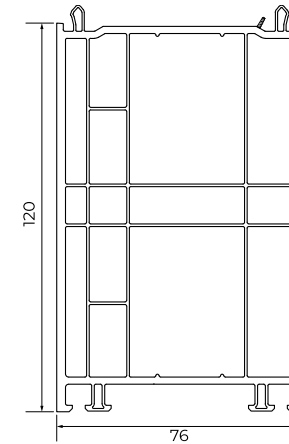

76703

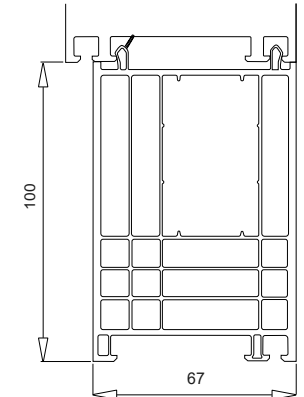

76713

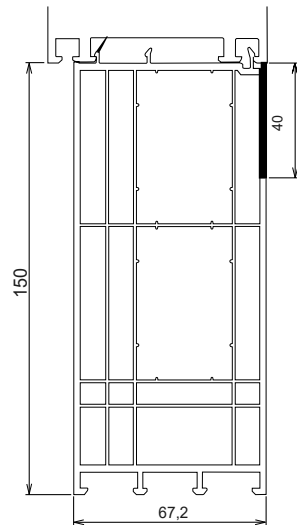

76714

TECHNISCHE INFORMATIONEN

KÖMMERLING 76 AD/MD

▾ Kopplungen

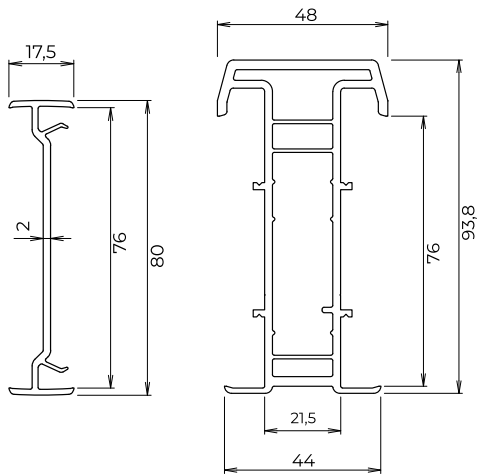

76604

76605

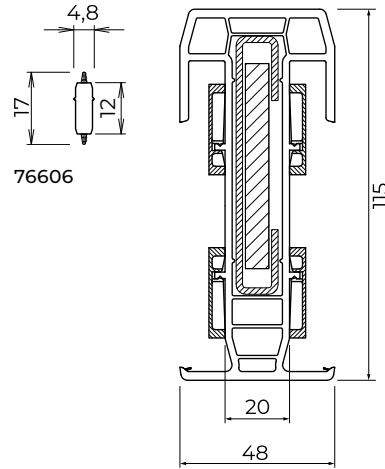

76606

76608

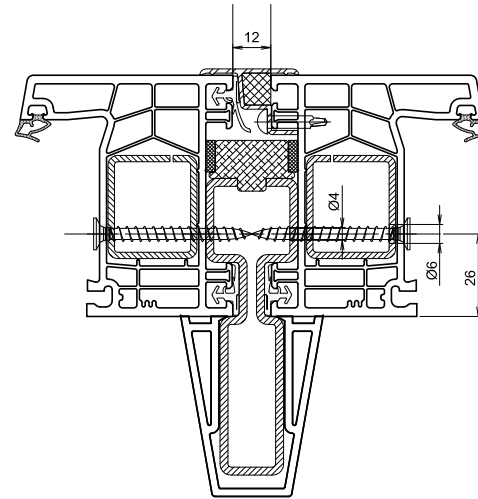

93000 + V477 + A235

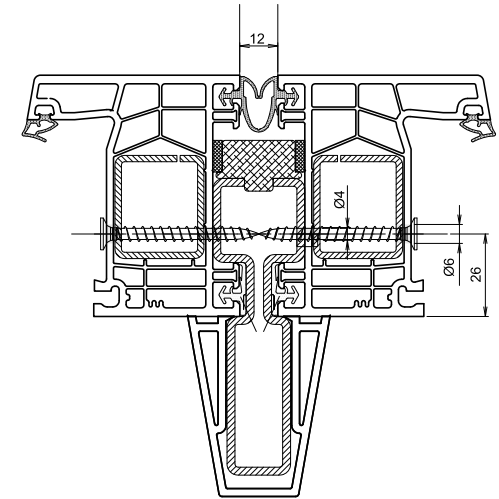

93000 + V477 + G176

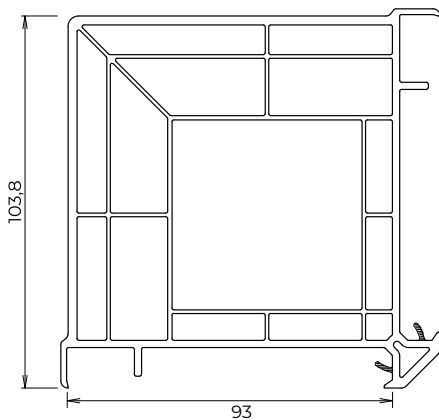

8355

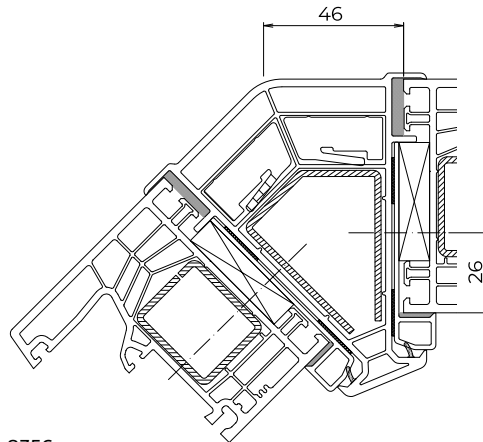

8356

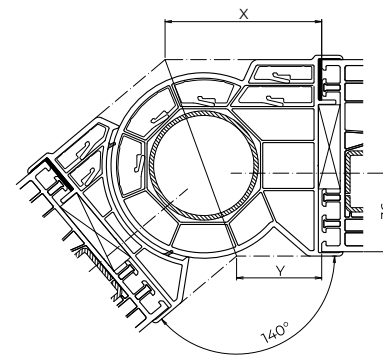

8341 8340

TECHNISCHE INFORMATIONEN

KÖMMERLING 70

▾ Rahmen

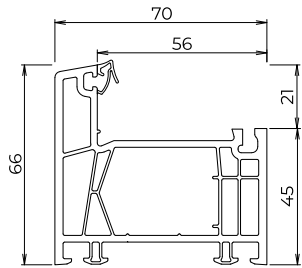

70121

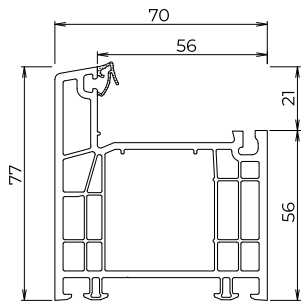

70123

▾ Flügel

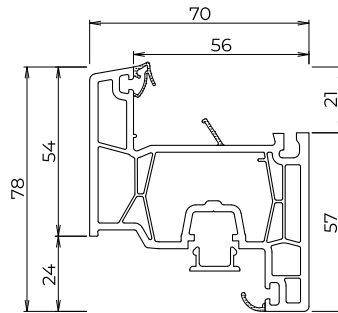

70220

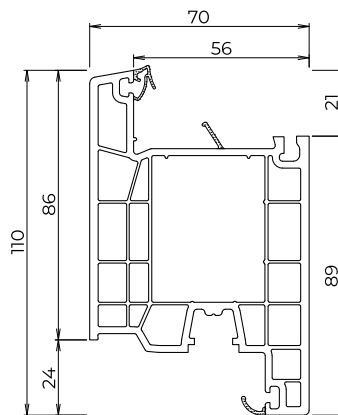

70221

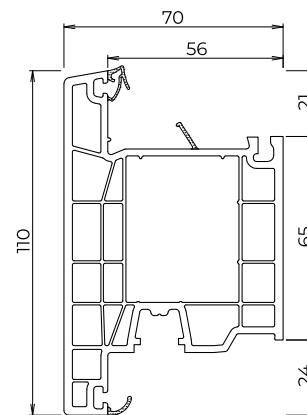

70222

▾ Pfosten

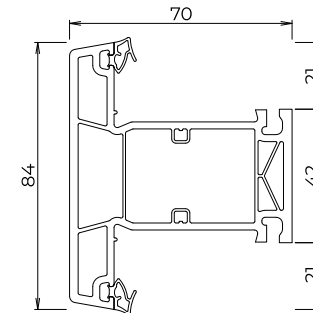

70320

C Stulp

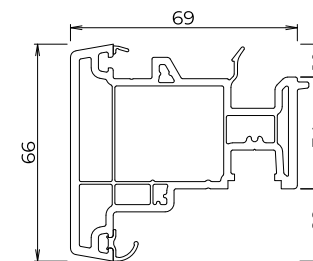

70420

TECHNISCHE INFORMATIONEN

KÖMMERLING 70

Verbreiterungen

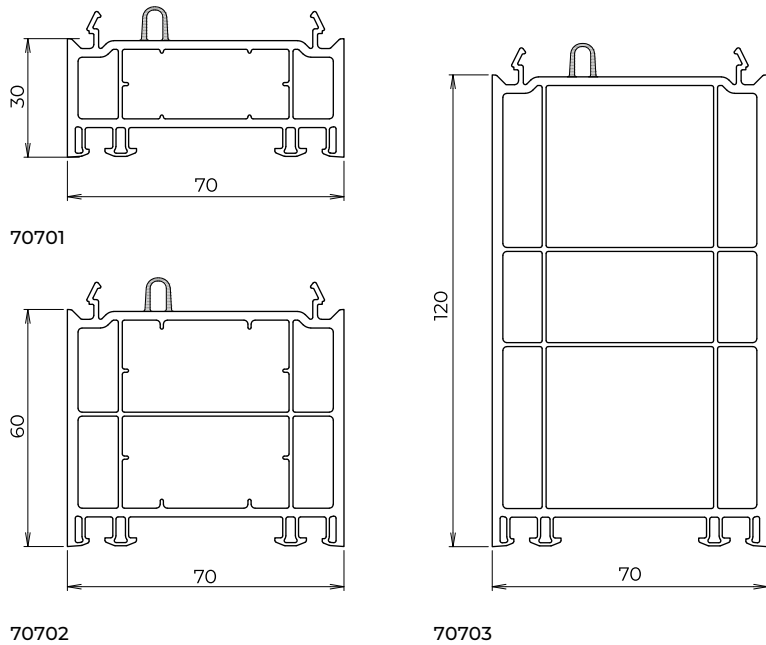

Kopplungen

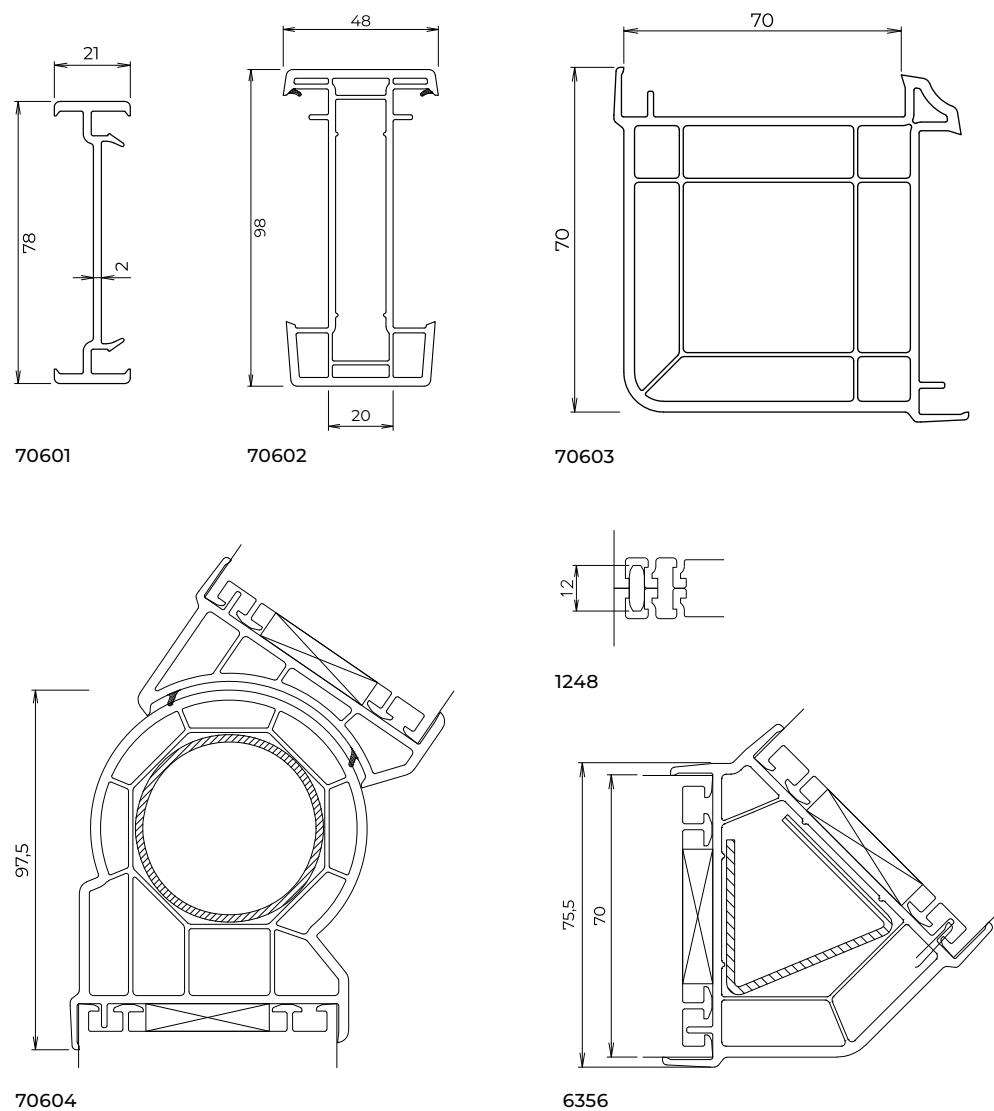

TECHNISCHE INFORMATIONEN

KÖMMERLING 70

▼ Fensterbankanschluss

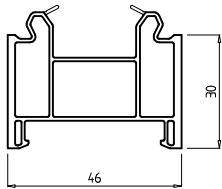

342

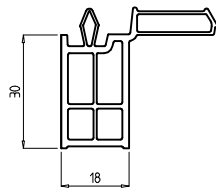

346

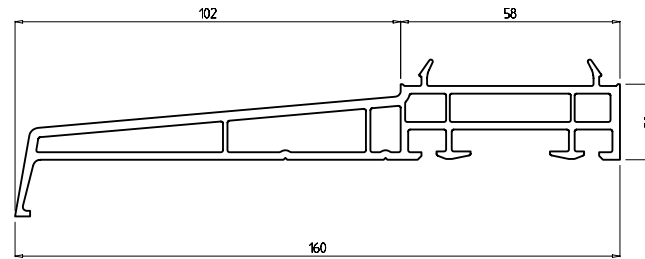

FB102

TECHNISCHE INFORMATIONEN

VEKA 82



Rahmen

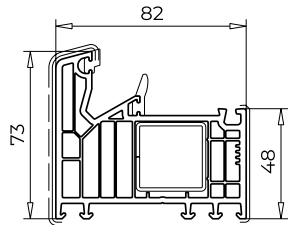

101.290

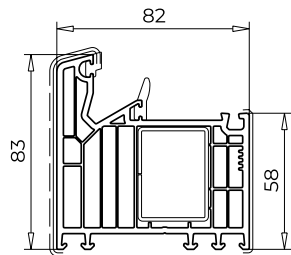

101.291

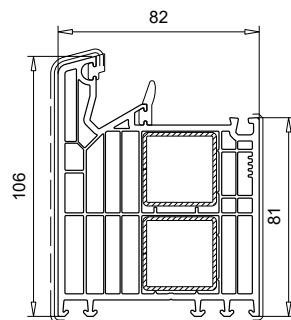

101.292

Flügel

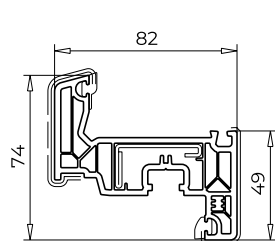

103.340

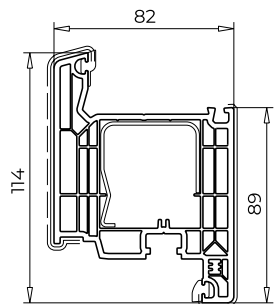

103.345

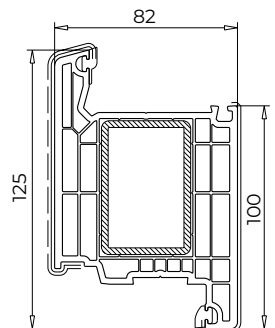

105.380

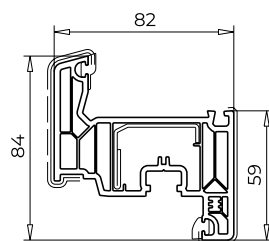

103.341

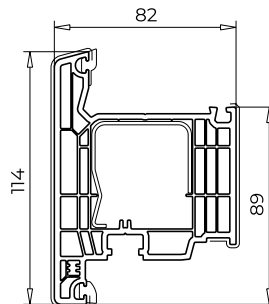

103.346

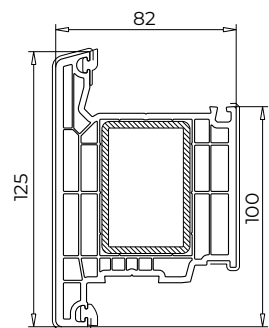

105.381

Pfosten

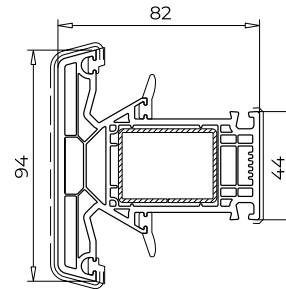

102.310

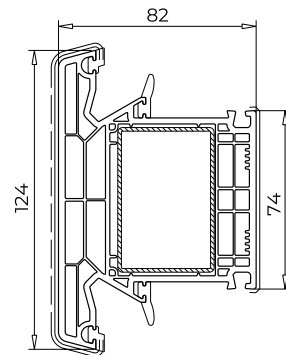

102.311

C Stulp

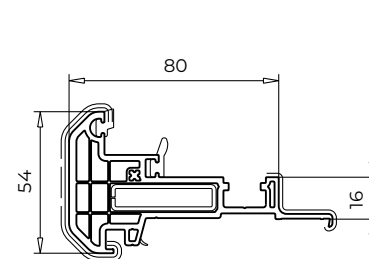

102.314

Pfosten

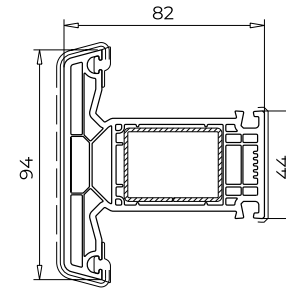

102.312

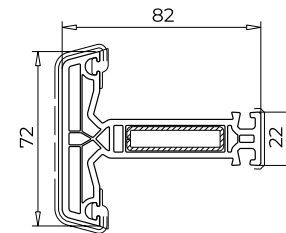

102.315

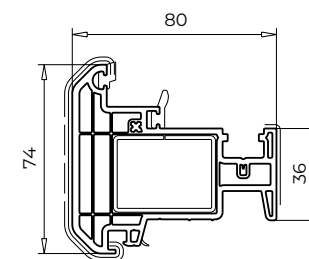

102.316

TECHNISCHE INFORMATIONEN

VEKA 82



▾ Verbreiterungen

▾ Kopplungen

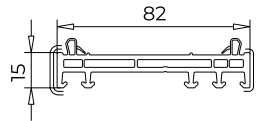

114.040

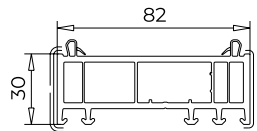

114.041

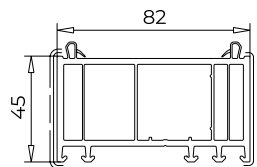

114.042

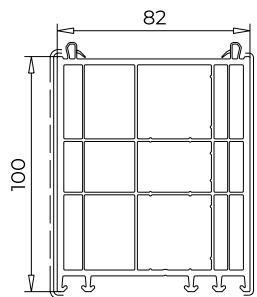

114.043

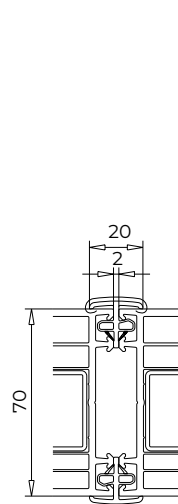

116.217

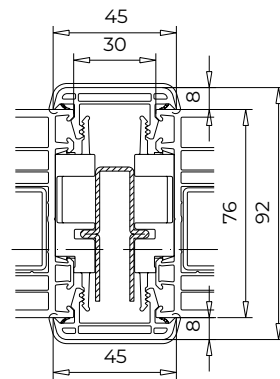

116.210 + 116.210

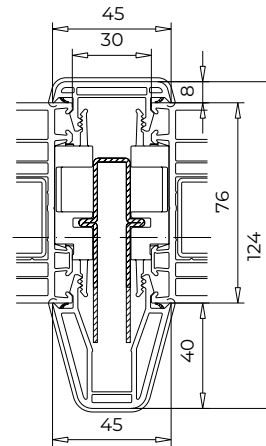

116.211 + 116.210

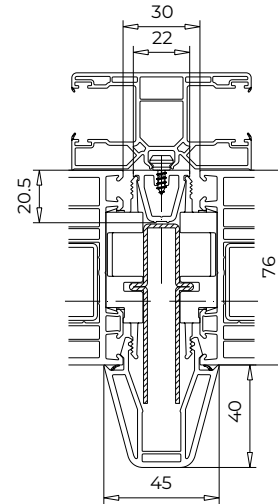

116.211 + 116.213

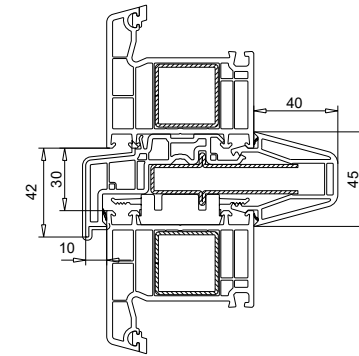

116.212 + 116.211

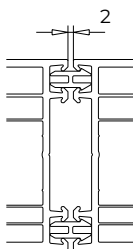

116.030

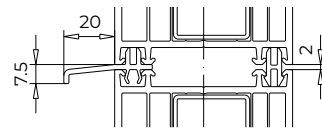

116.053

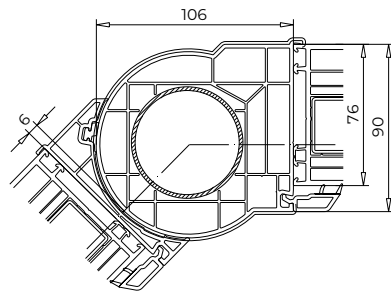

116.216.2

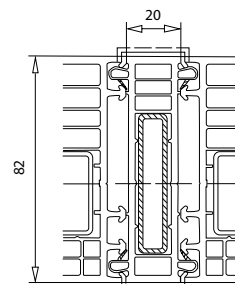

116.219

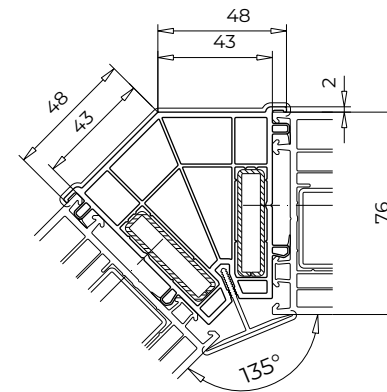

116.226

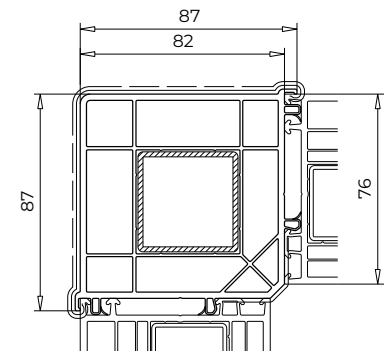

116.229

TECHNISCHE INFORMATIONEN

VEKA 76 MD



Rahmen

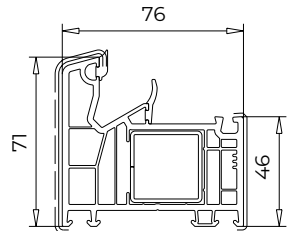

101.350

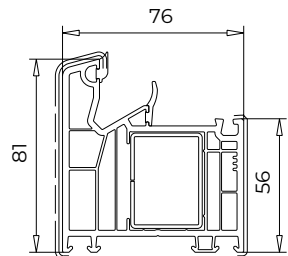

101.351

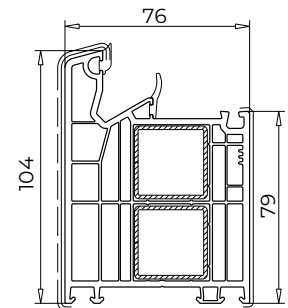

101.352

Flügel

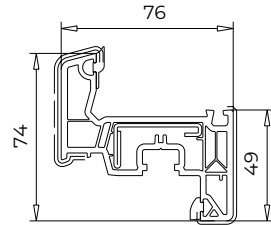

103.380

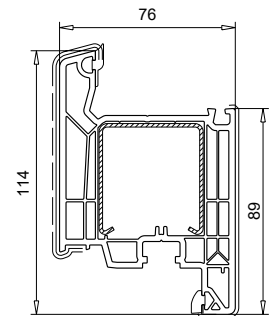

103.485

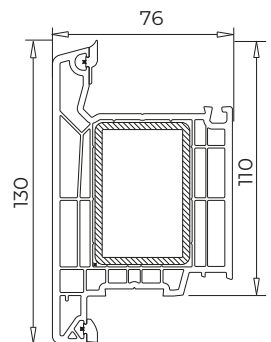

105.400

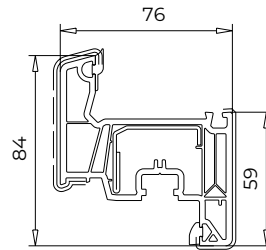

103.381

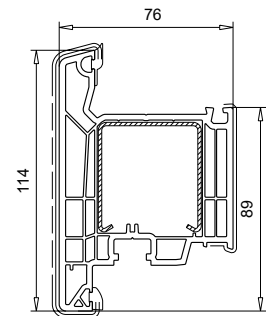

103.486

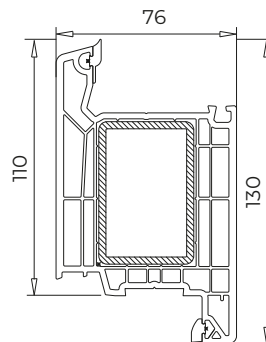

105.401

Pfosten

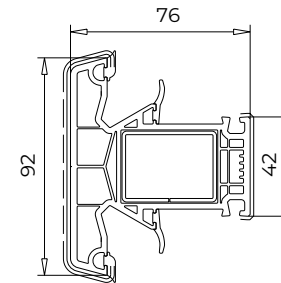

102.350

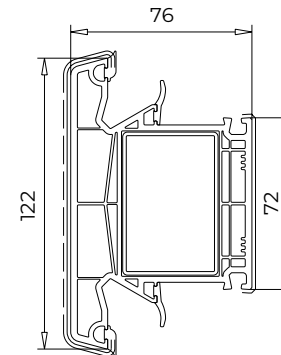

102.351

C Stulp

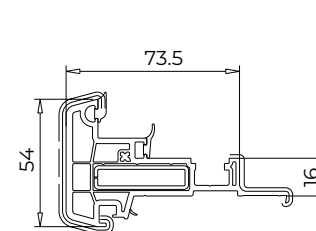

102.354

Pfosten (im Flügel)

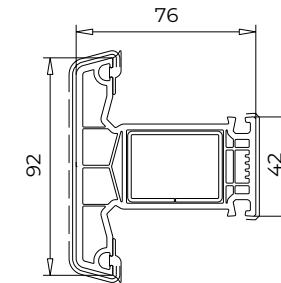

102.352

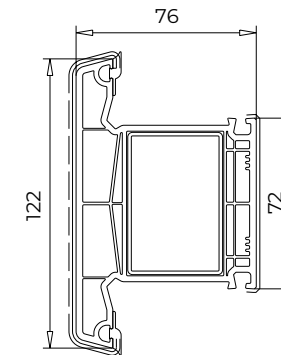

102.357

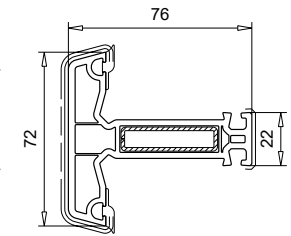

102.355

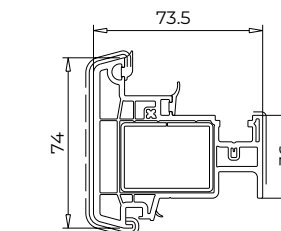

102.356

TECHNISCHE INFORMATIONEN

VEKA 76 MD



▾ Verbreiterungen

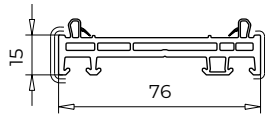

114.052

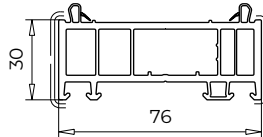

114.053

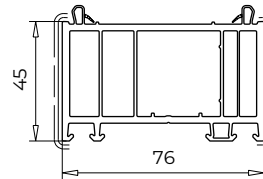

114.054

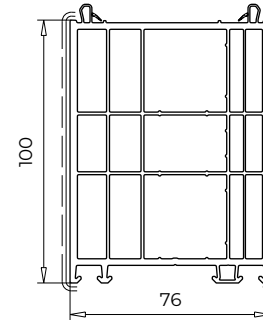

114.055

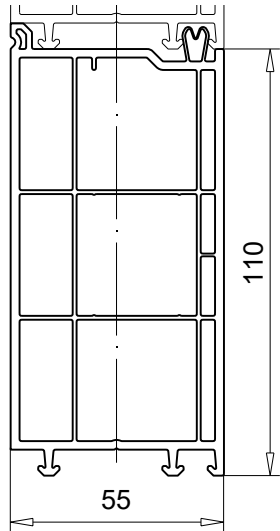

109.121

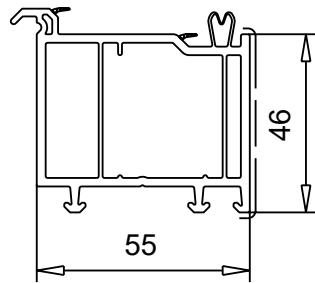

109.126

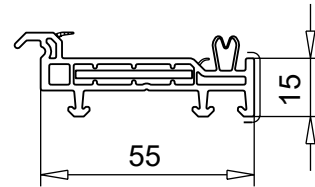

109.222

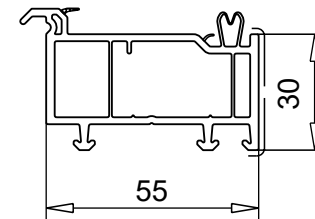

109.223

TECHNISCHE INFORMATIONEN

VEKA 76 MD



▸ Kopplungen

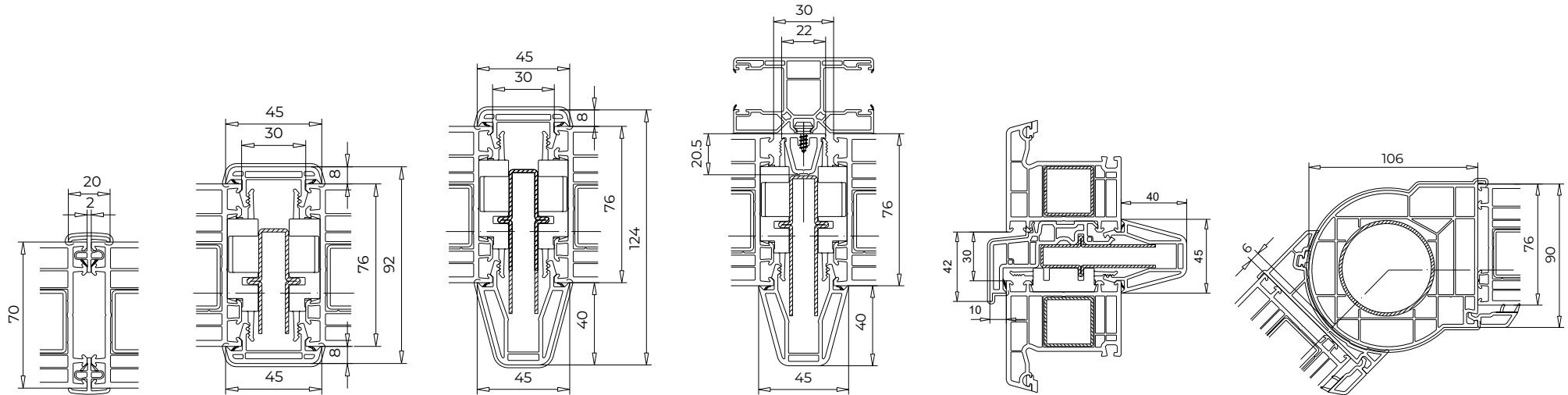

116.217

116.210 + 116.210

116.211 + 116.210

116.211 + 116.213

116.212 + 116.211

116.216.2

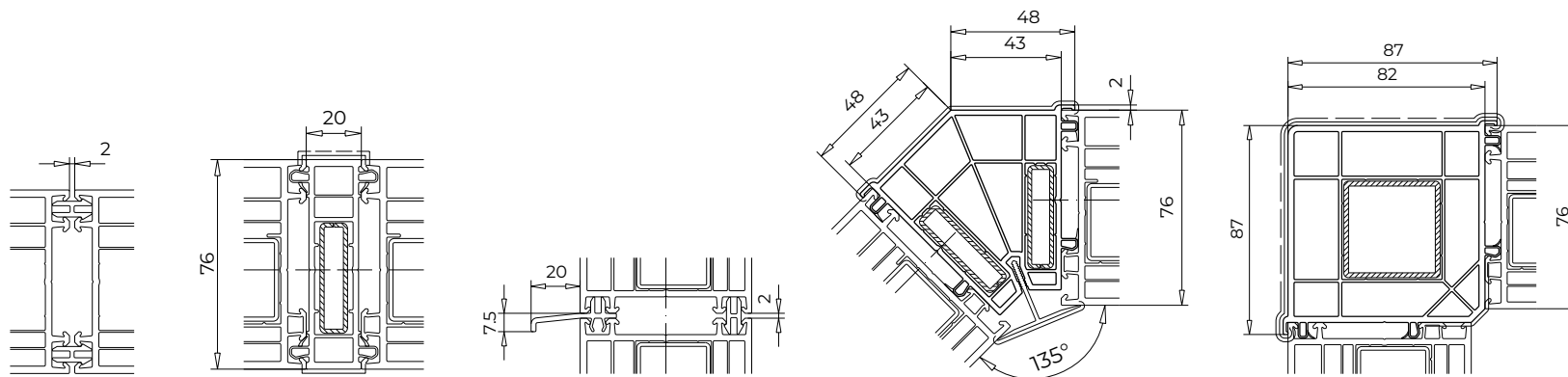

116.030

116.230

116.053

116.226

116.229

TECHNISCHE INFORMATIONEN

VEKA 76 AD



▾ Rahmen

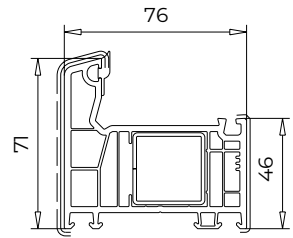

101.353

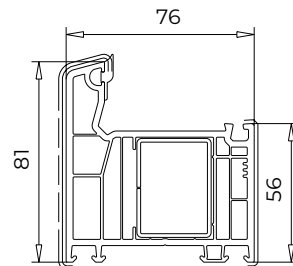

101.354

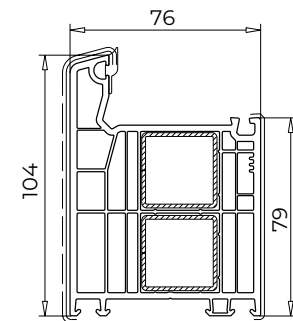

101.355

▾ Flügel

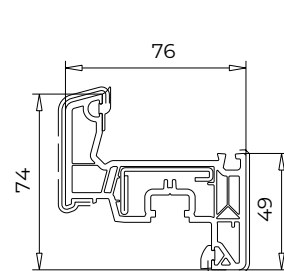

103.380

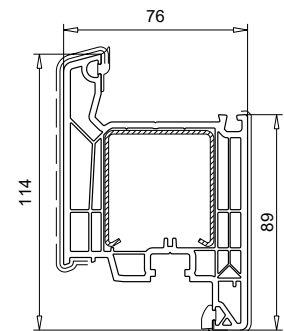

103.485

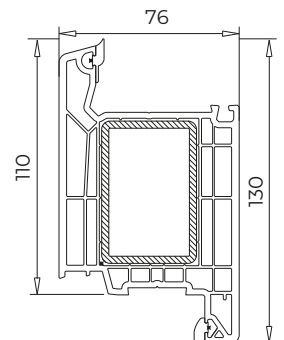

105.400

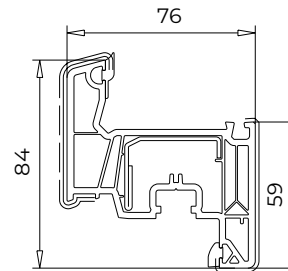

103.381

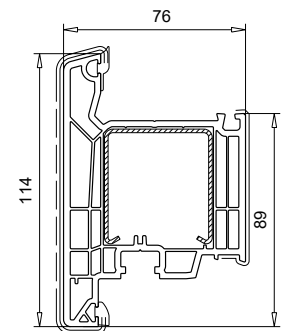

103.486

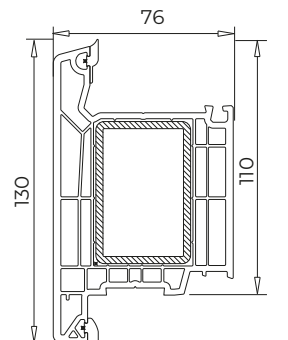

105.401

▾ Pfosten

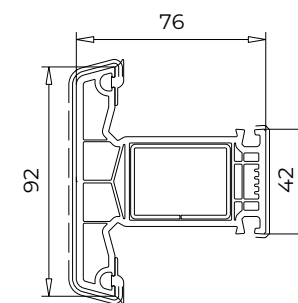

102.352

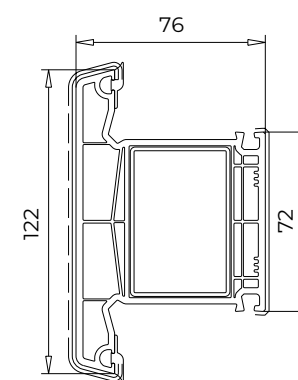

102.357

▾ Pfosten (im Flügel)

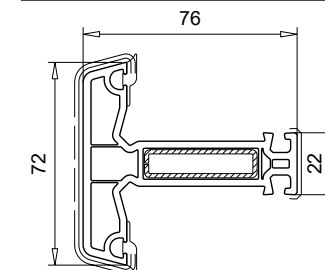

102.355

▾ Stulp

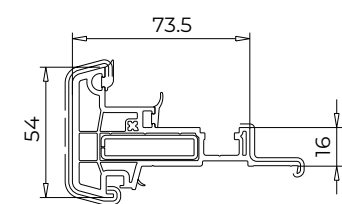

102.354

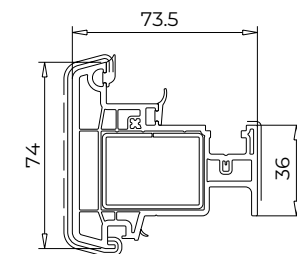

102.356

TECHNISCHE INFORMATIONEN

VEKA 76 AD



▾ Verbreiterungen

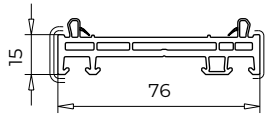

114.052

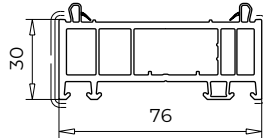

114.053

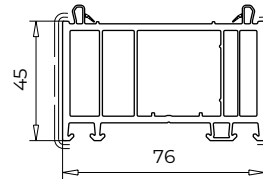

114.054

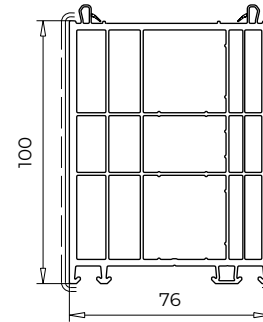

114.055

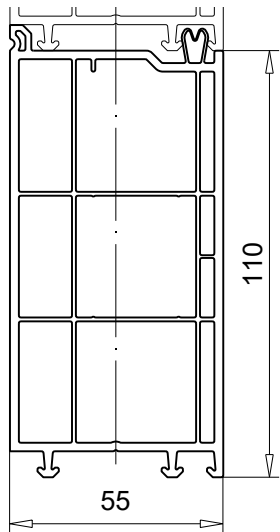

109.121

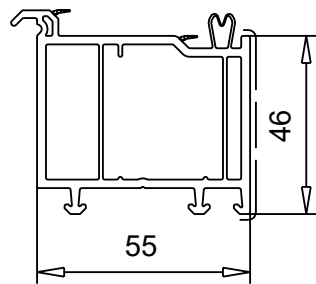

109.126

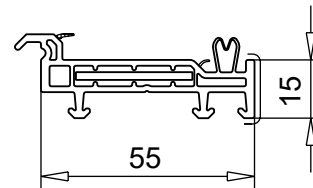

109.222

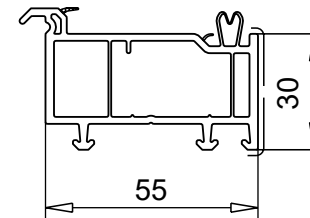

109.223

TECHNISCHE INFORMATIONEN

VEKA 76 AD



▾ Kopplungen

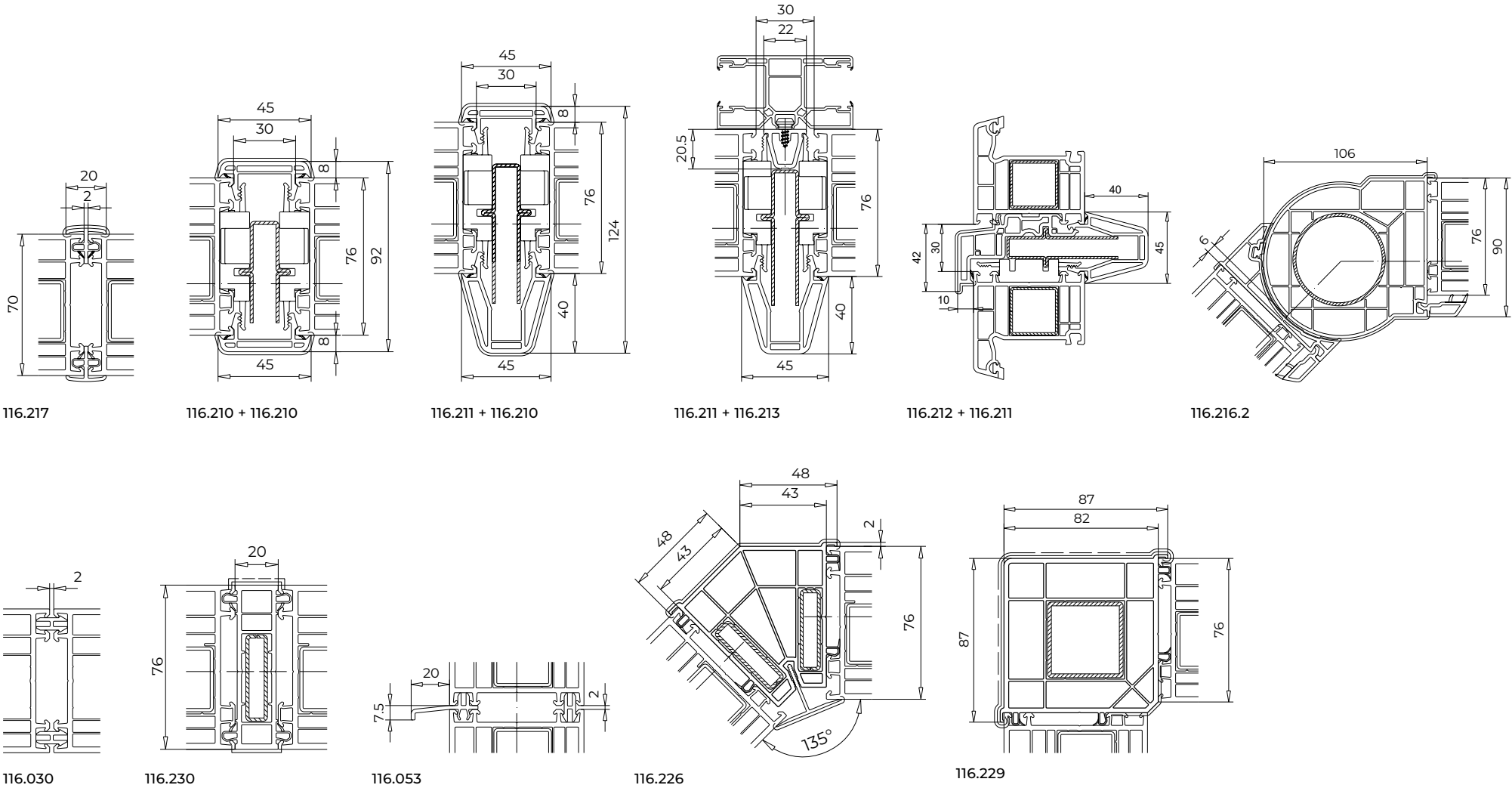

TECHNISCHE INFORMATIONEN

VEKA 70



▾ Rahmen

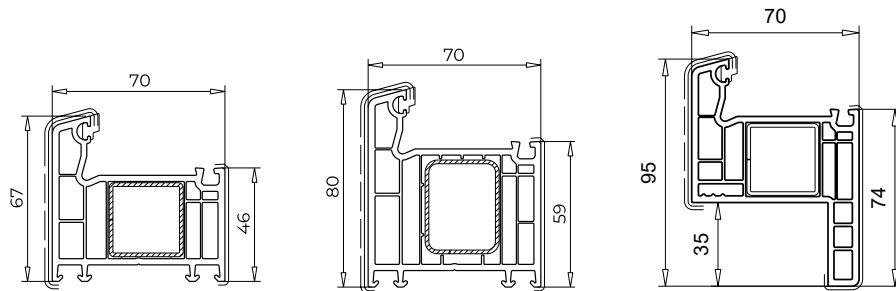

101.208

101.214

101.218

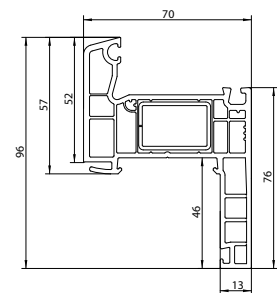

111.045

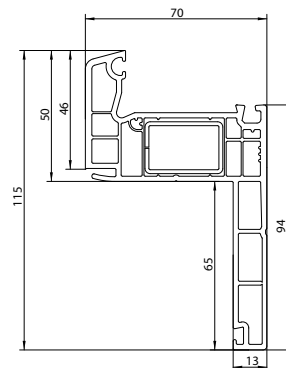

111.053

▾ Flügel

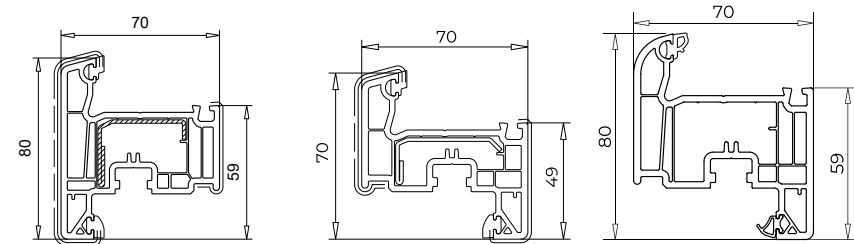

103.228

103.229

103.232

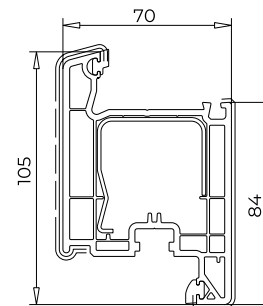

103.241

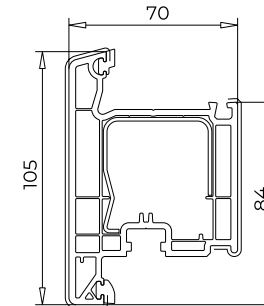

103.242

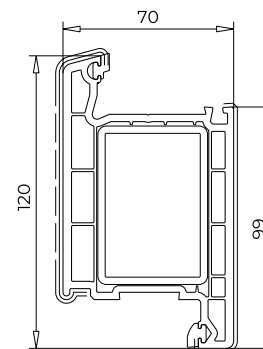

105.232

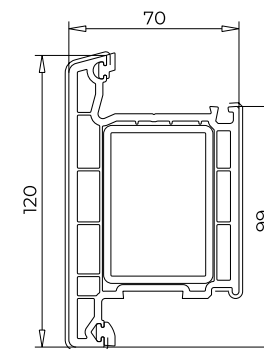

105.233

TECHNISCHE INFORMATIONEN

VEKA 70



Stulp

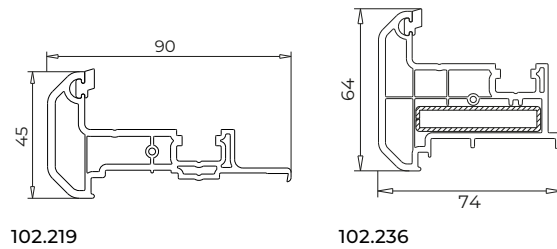

102.219

102.236

Pfosten

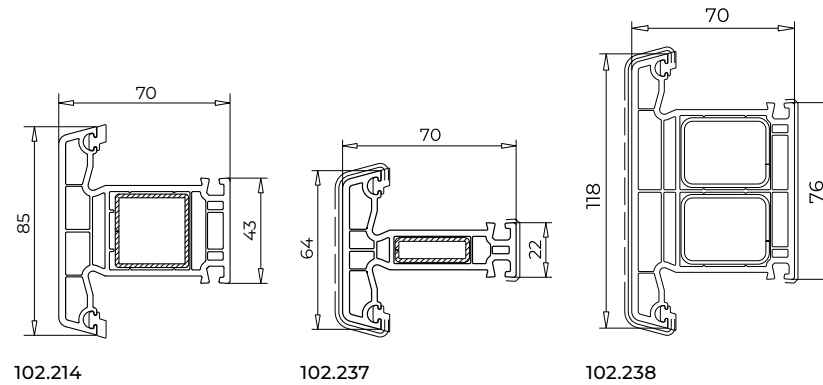

102.214

102.237

102.238

TECHNISCHE INFORMATIONEN

VEKA 70



Verbreiterungen

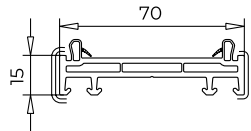

114.200

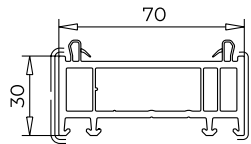

114.201

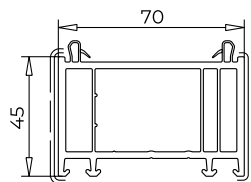

114.202

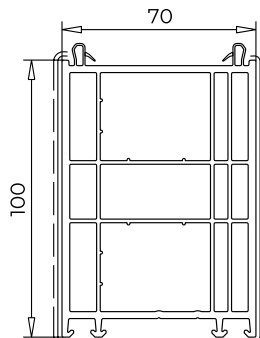

114.203

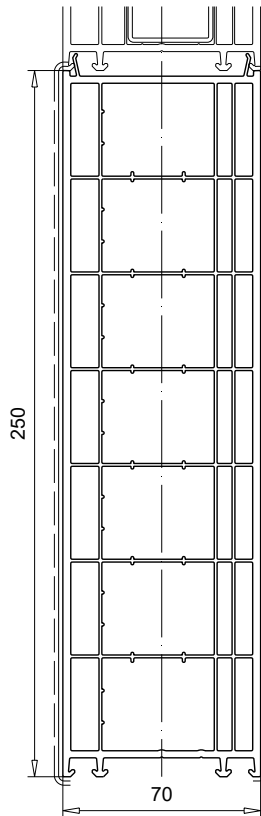

114.205

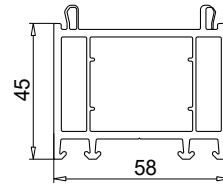

114.011

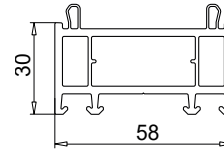

114.049

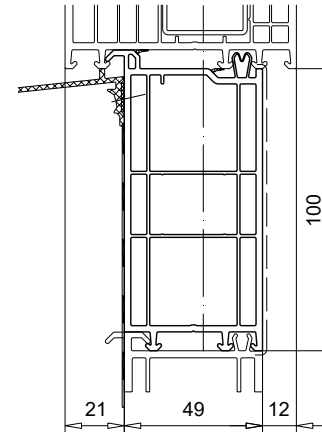

109.091

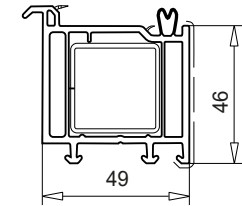

109.198

TECHNISCHE INFORMATIONEN

VEKA 70



▼ Kopplungen

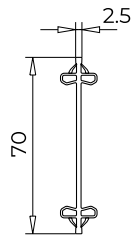

116.019

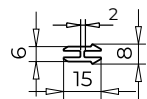

116.030

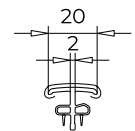

116.217

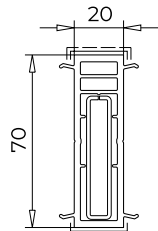

116.201

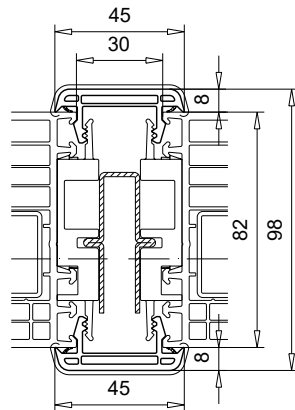

116.210+116.210

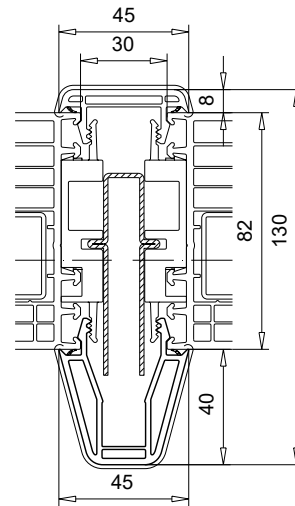

116.211+116.210

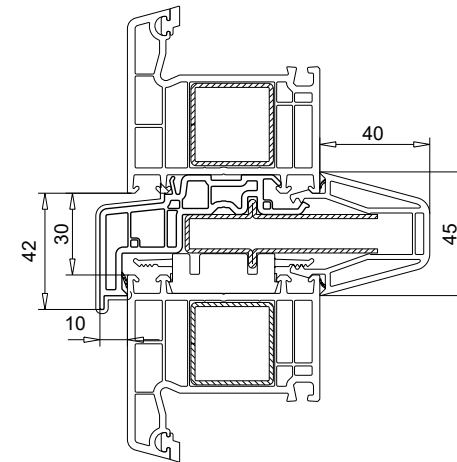

116.212+116.211

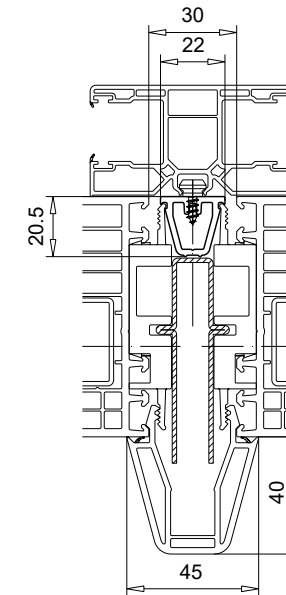

116.213+116.211

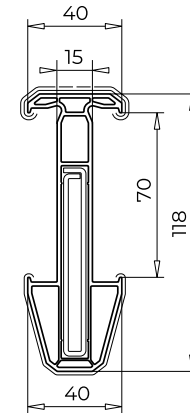

116.207

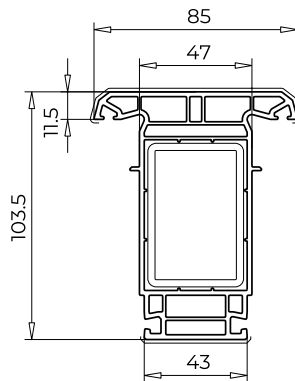

116.202

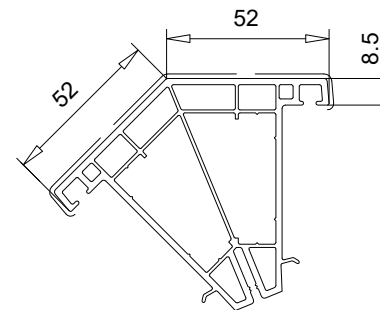

116.015

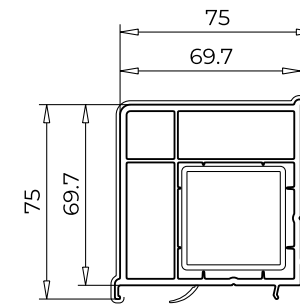

116.218

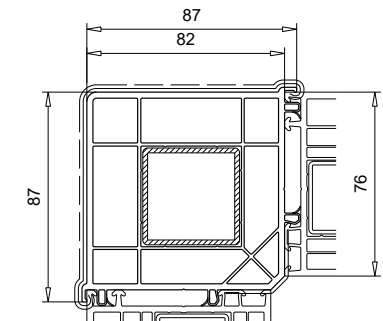

116.229

TECHNISCHE INFORMATIONEN

VEKA 70 / 76 AD / 76 MD / 82



Fensterbankanschluss

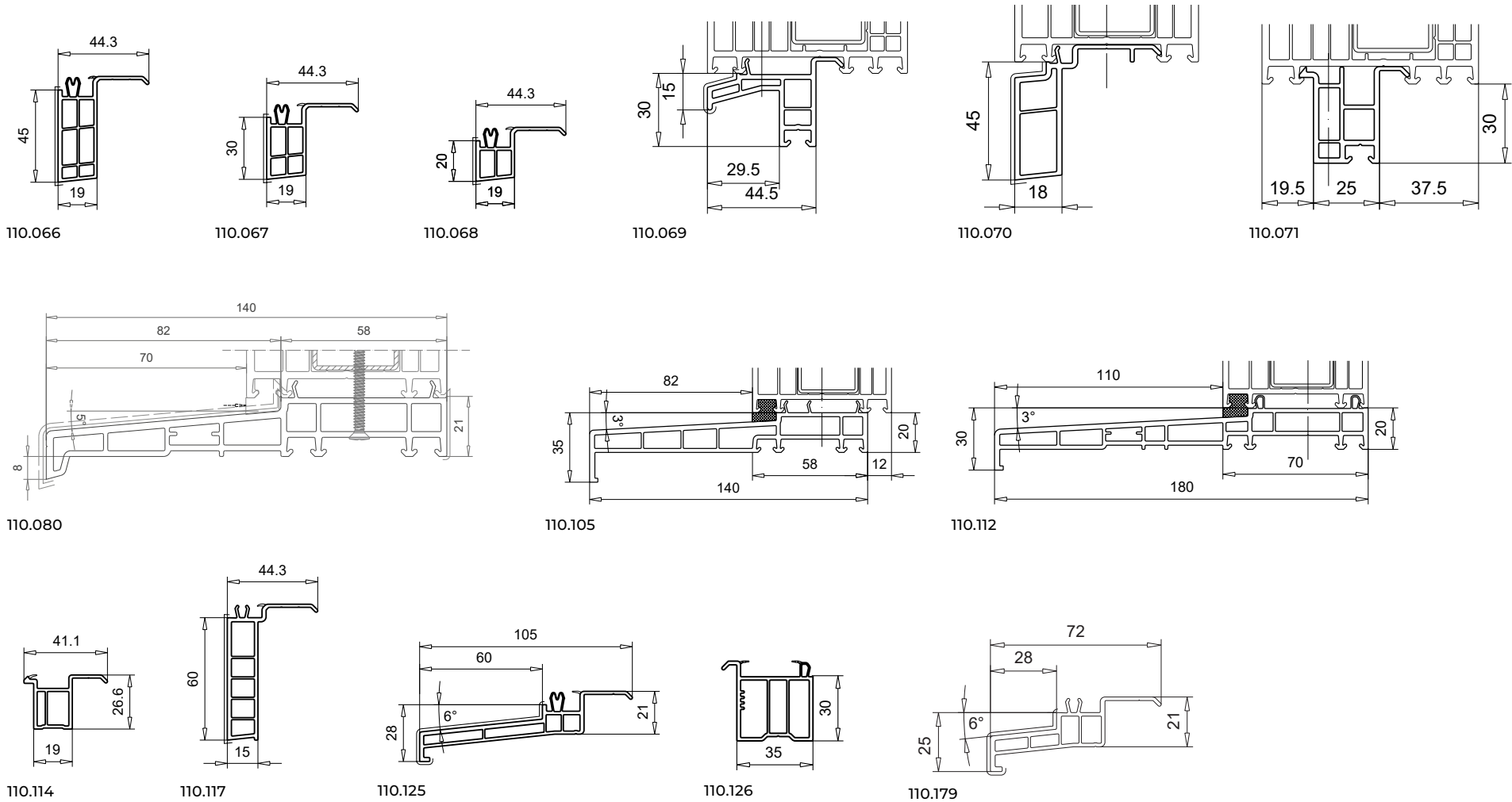

TECHNISCHE INFORMATIONEN

BLUEVOLUTION 82

SALAMANDER[®]
myWindow

▾ Rahmen

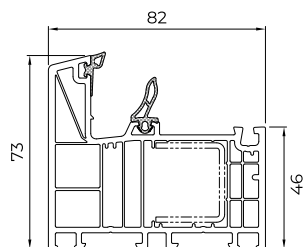

HO9021

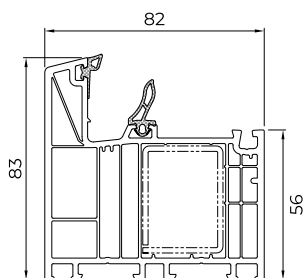

HO9030

▾ Flügel

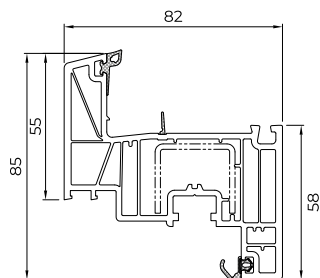

HO8521

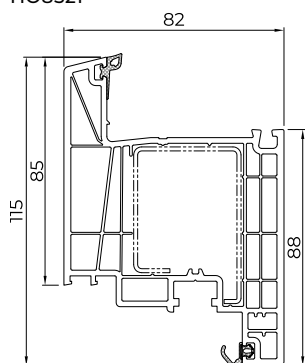

HO8530

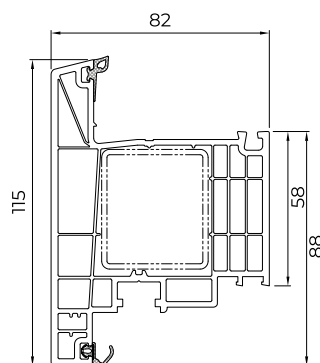
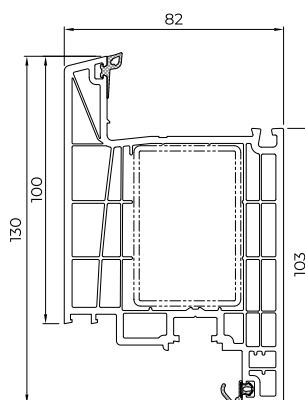

HO8540

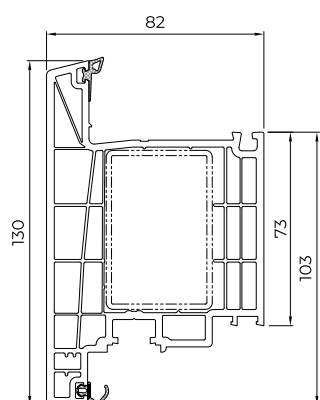

▾ Pfosten

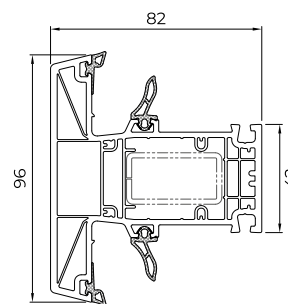

HO9320

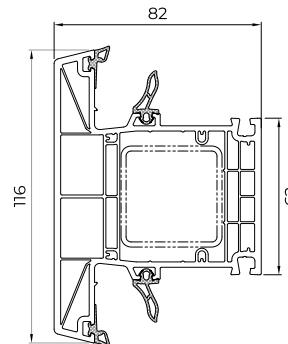

HO9340

▾ Stulp

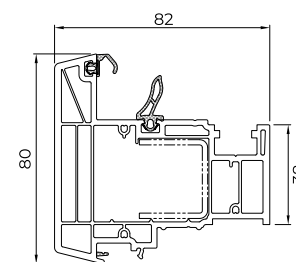

HO9800

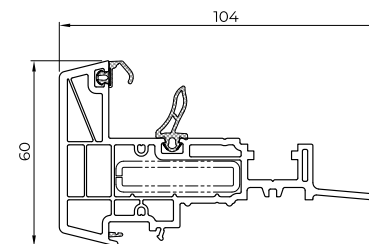

HO9810

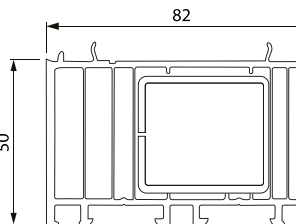

NP8501

TECHNISCHE INFORMATIONEN

BLUEVOLUTION 82

SALAMANDER[®]
myWindow

Verbreiterungen

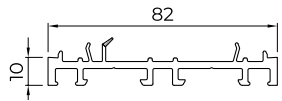

NP8200

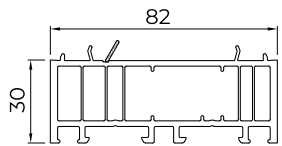

NP8300

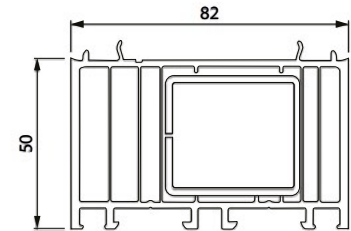

NP8501

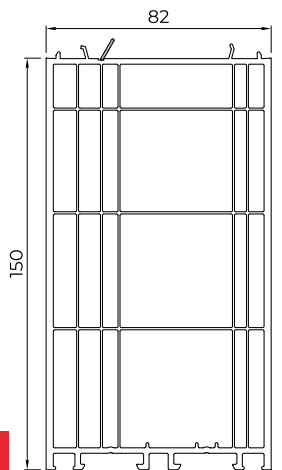

NP8700

Kopplungen

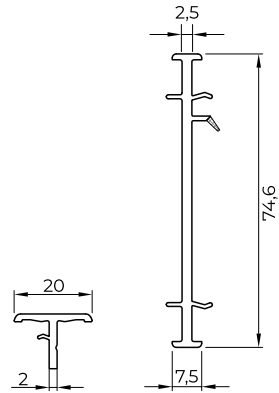

NP0190

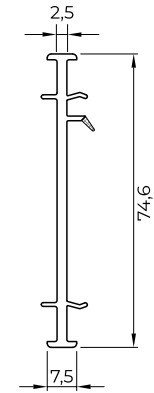

NP8110

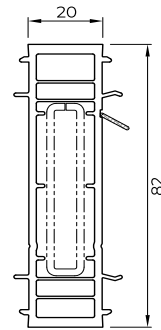

NP8120

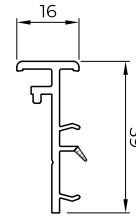

NP8140

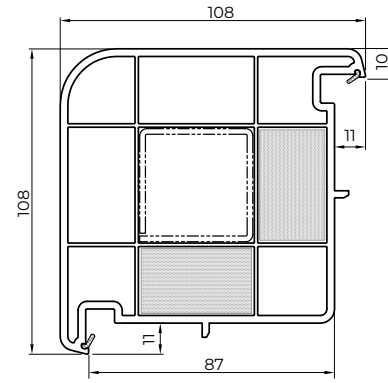

NP0100

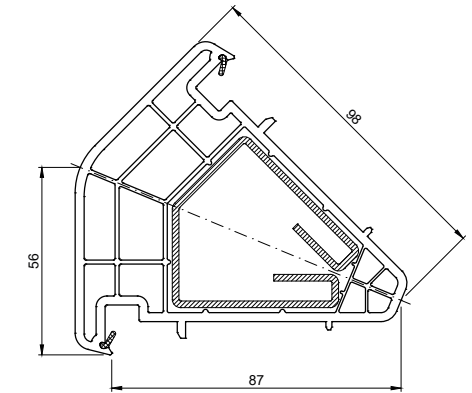

416420

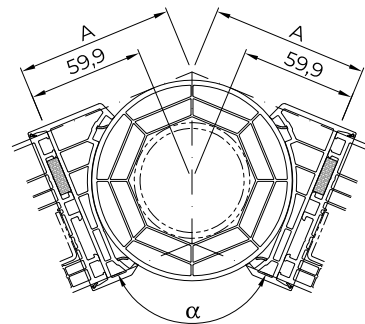

NP8160

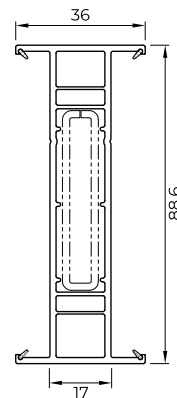

NP8170

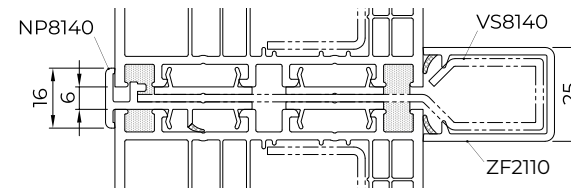

NP8140

VS8140

ZF2110

HP8550

HP8560

TECHNISCHE INFORMATIONEN

BLUEEVOLUTION 82

SALAMANDER[®]
myWindow

▾ Fensterbankanschluss

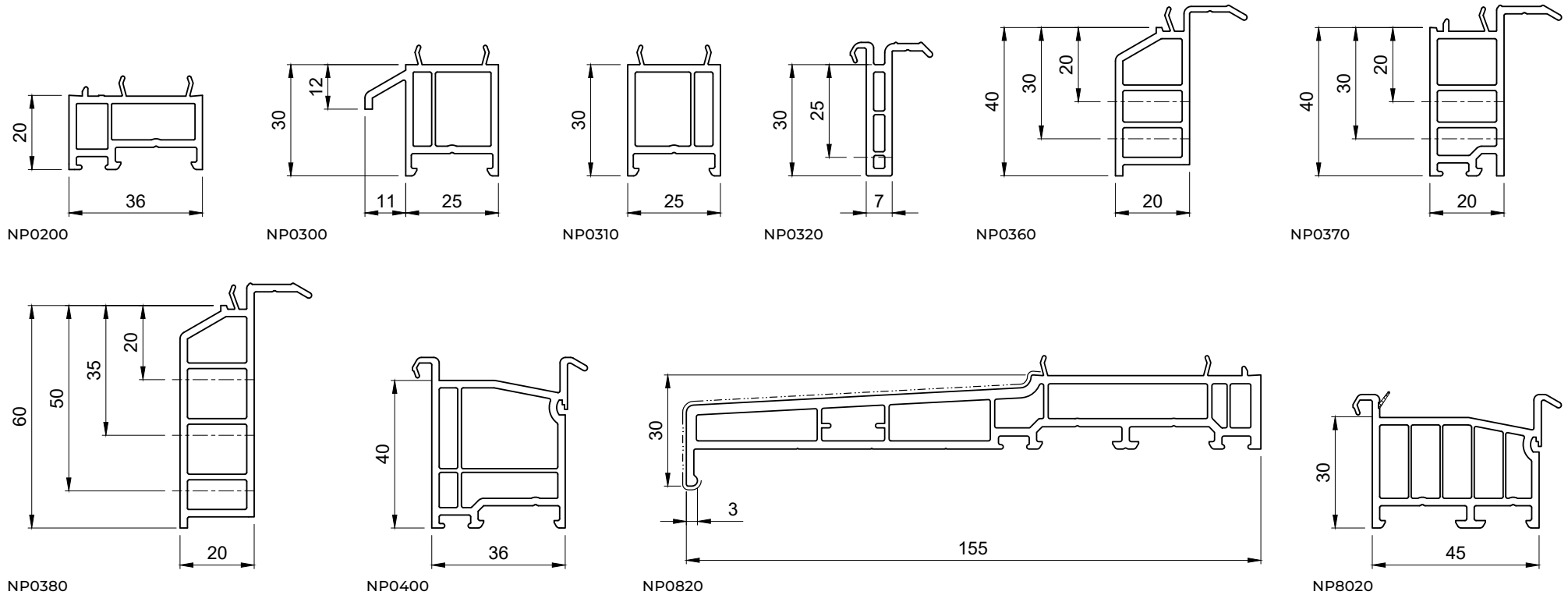

TECHNISCHE INFORMATIONEN

GREENEVOLUTION 76 MD

SALAMANDER[®]
myWindow

▾ Rahmen

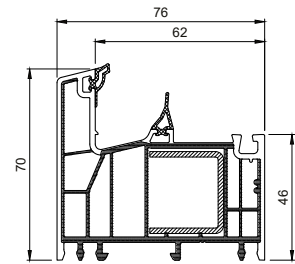

760004

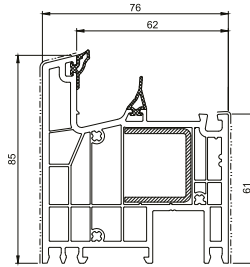

760012
Klasse A

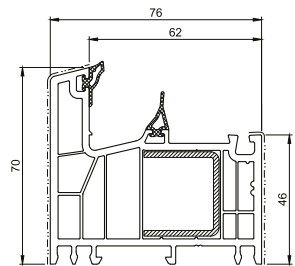

760008
Klasse A

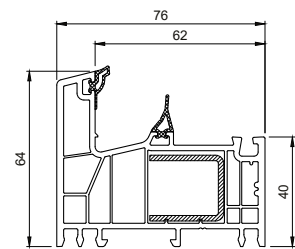

760002 (schmall)

▾ Flügel

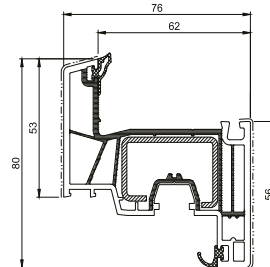

761002

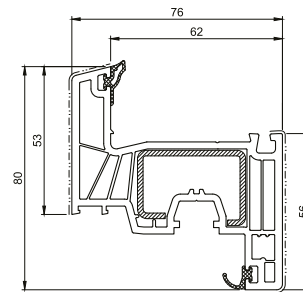

761003
Klasse A

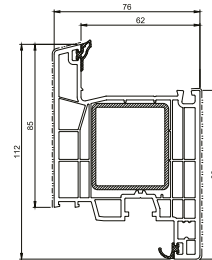

761008

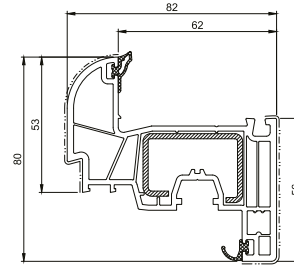

761004

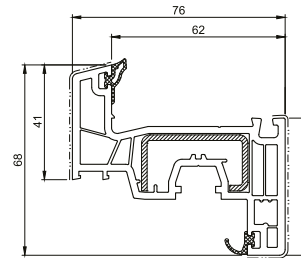

761000
Klasse A (schmall)

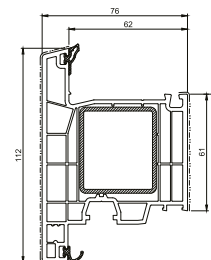

761009

▾ Stulp

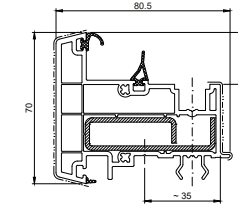

766004

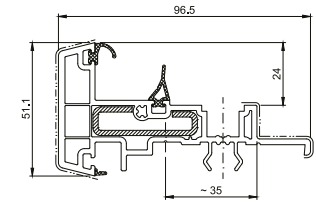

766002 (schmall)

▾ Pfosten

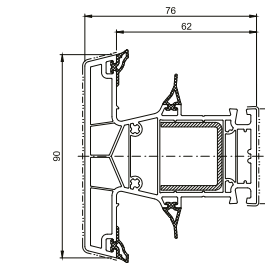

762006

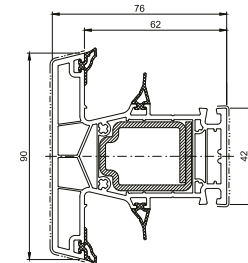

762008 (statystisch)

TECHNISCHE INFORMATIONEN

GREENEVOLUTION 76 AD

SALAMANDER[®]
myWindow

▾ Rahmen

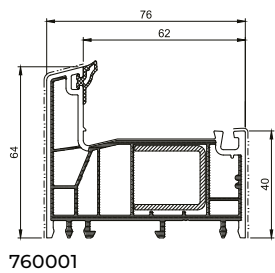
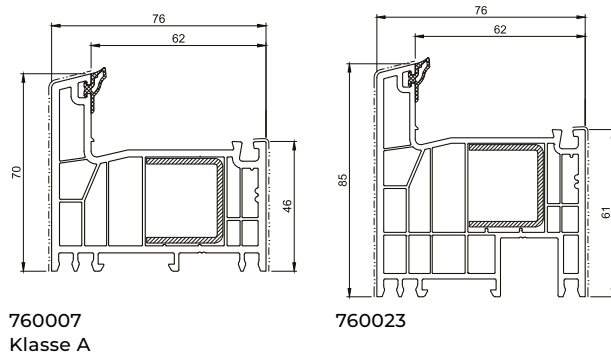
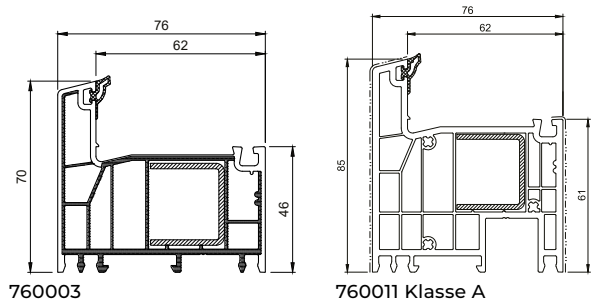

▾ Flügel

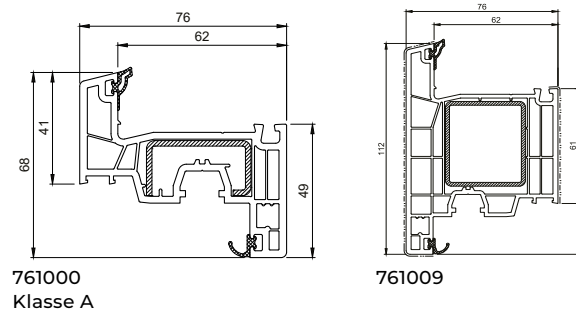
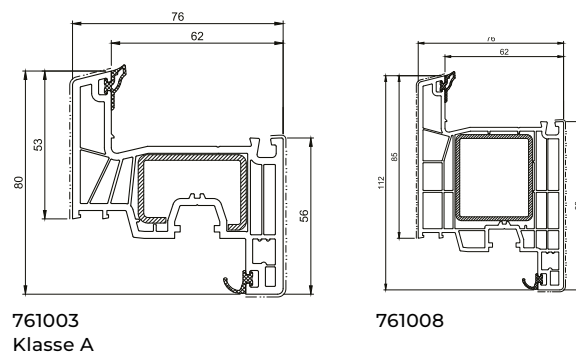
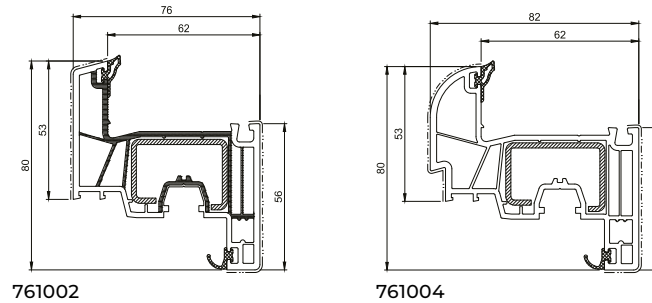

▾ Stulp

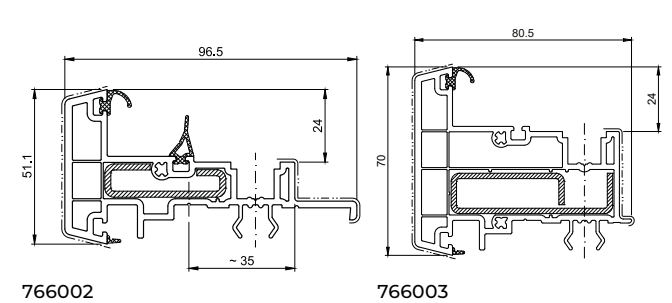

C Pfosten

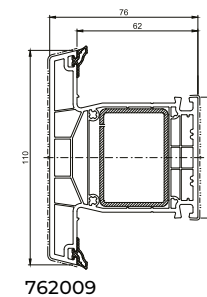
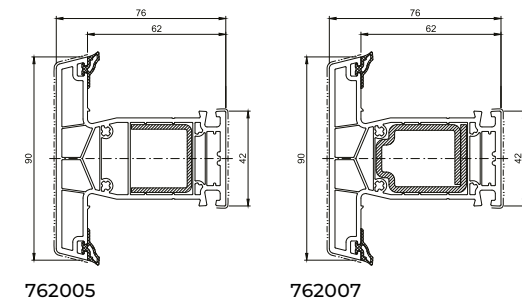

TECHNISCHE INFORMATIONEN

GREENEVOLUTION 76 AD/MD

SALAMANDER[®]
myWindow

▾ Fensterbankanschluss

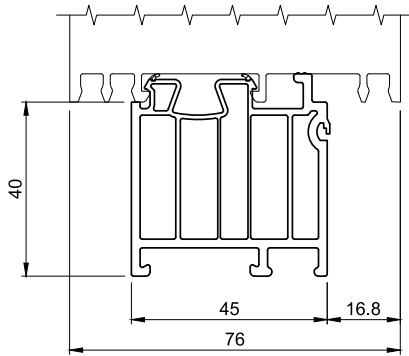

416100

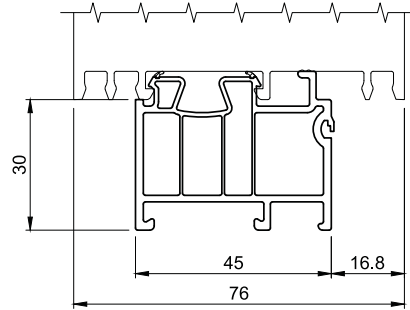

416106

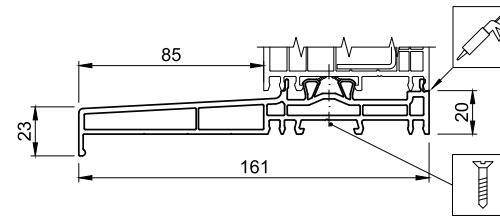

416112

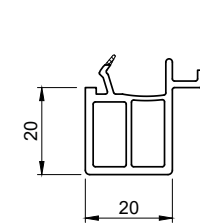

416122

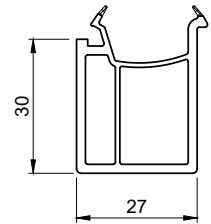

416131

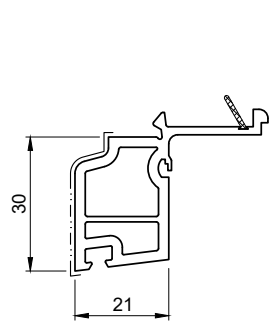

416133

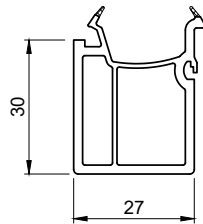

416134

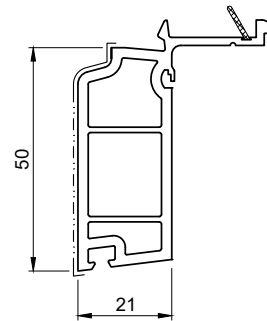

416135

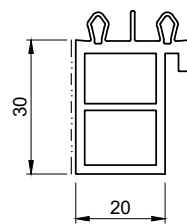

416139

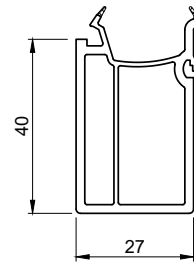

416141

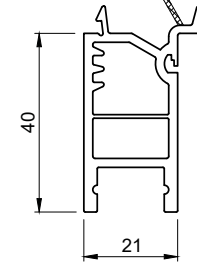

416142

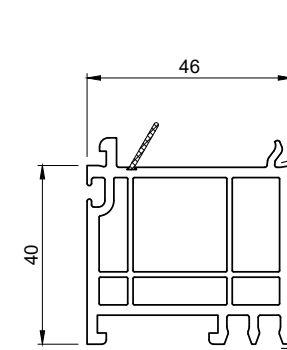

416146

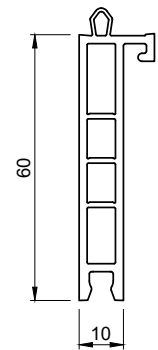

416147

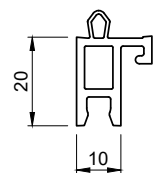

TECHNISCHE INFORMATIONEN

ZUBEHÖR GREENEVOLUTION

Verbreiterungen

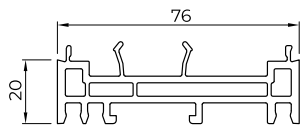

416 160

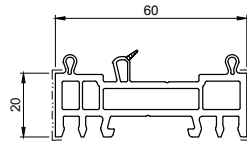

416 157

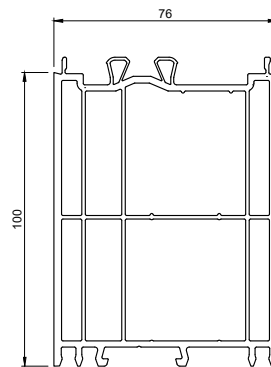

416 177

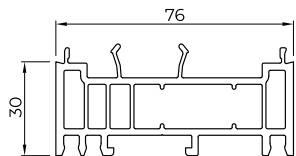

416 163

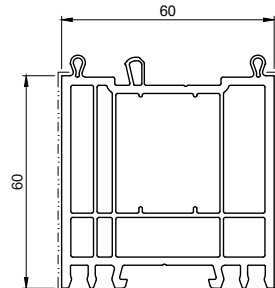

416 168

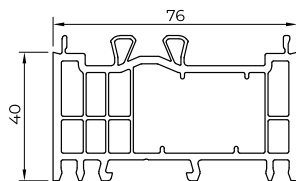

416 167

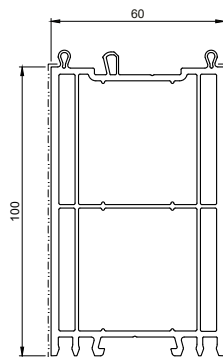

406 177

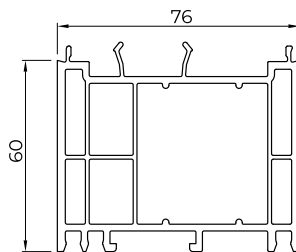

416 170

416148

Kopplungen

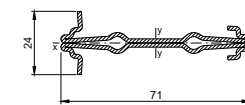

405 155

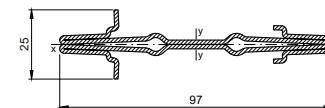

405 165

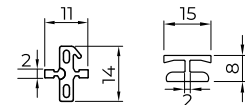

414 915

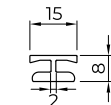

406 255

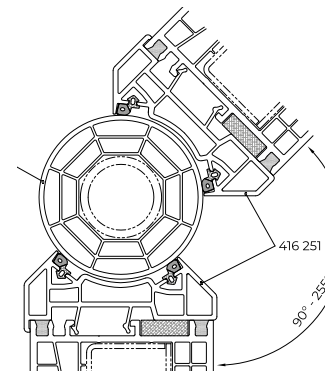

NP0160

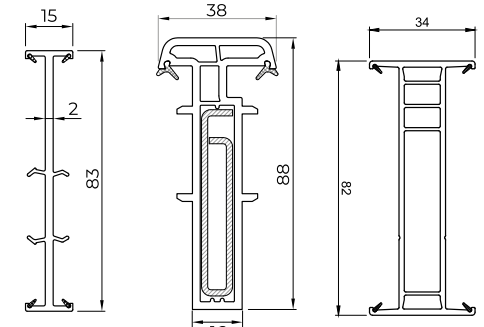

416 260

416 272

416 273

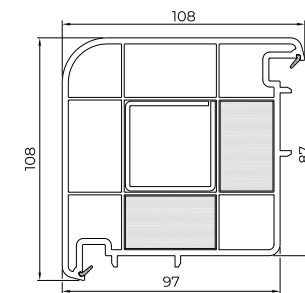

416 210

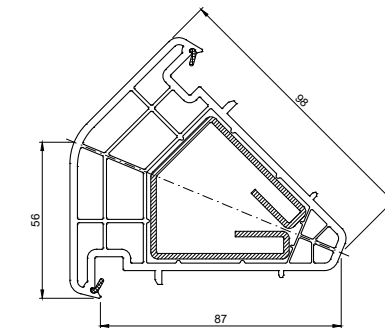

416 240

TECHNISCHE INFORMATIONEN

S 9000

▾ Rahmen

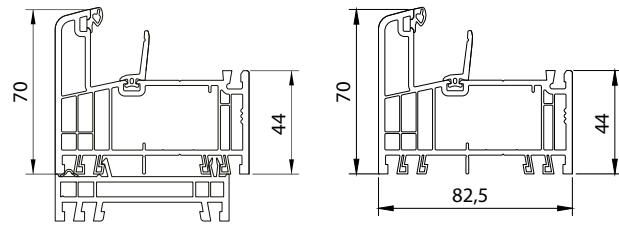

#6002

6002

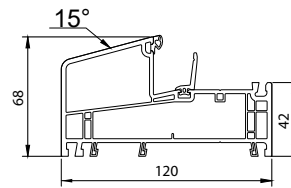

6806

6808

▾ Flügel

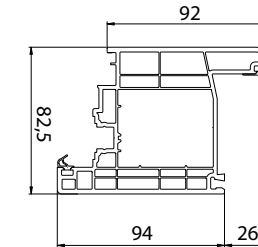

6025

6027

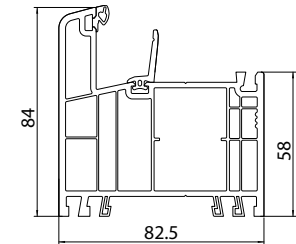

6016

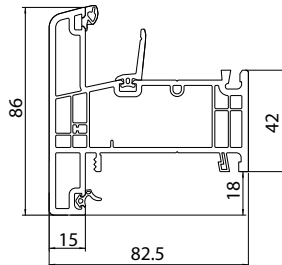

6070

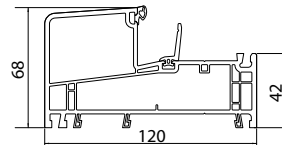

6814

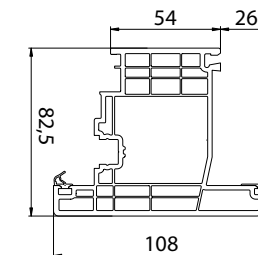

6033

6039

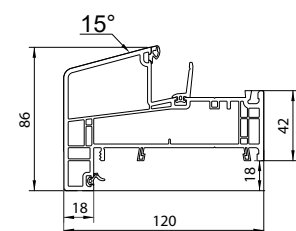

6802

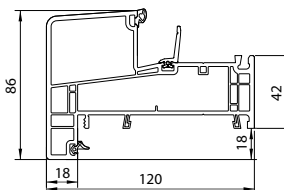

6804

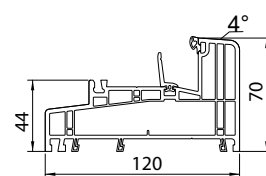

6820

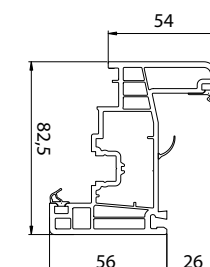

6003

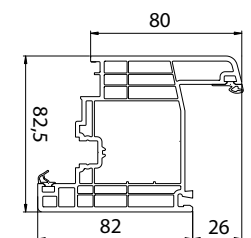

6017

TECHNISCHE INFORMATIONEN

S 9000

▾ Beweglicher Pfosten

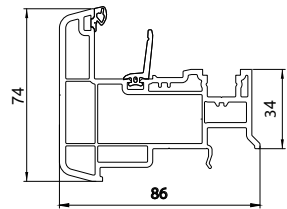

6002

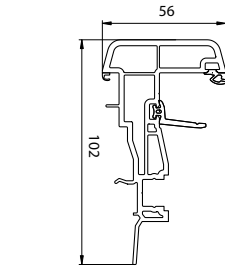

6002

▾ Fester Pfosten

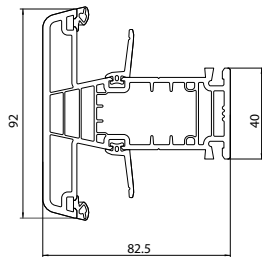

6050

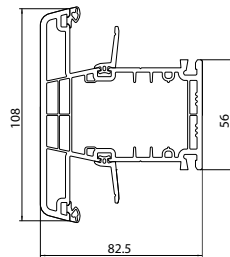

6054

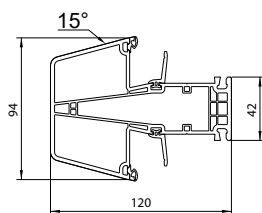

6816

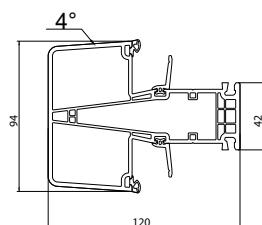

6818

▾ Kopplungen

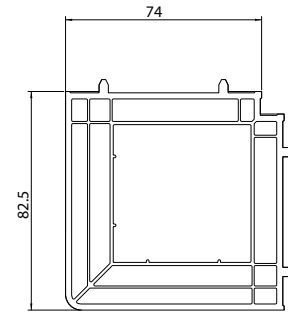

2304

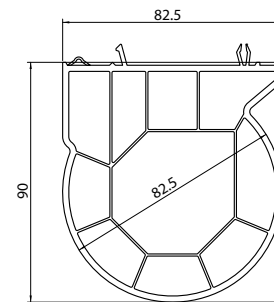

5206

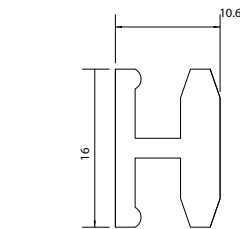

H MINI 3284

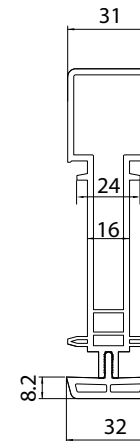

5204 - 3292

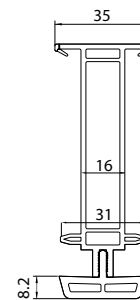

6281 - 3292

▾ Verbreiterungen

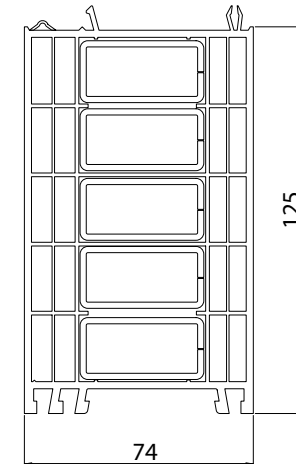

2311

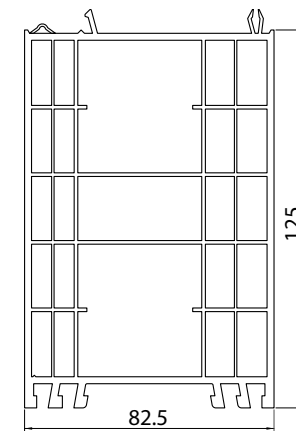

5203

TECHNISCHE INFORMATIONEN

S 9000

Verbreiterungen

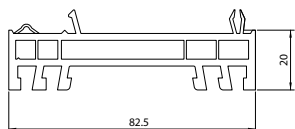

5201

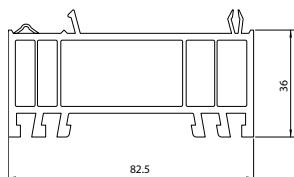

5213

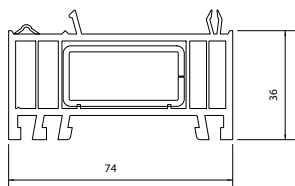

2313

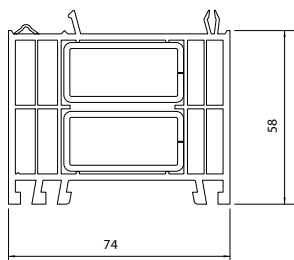

7292

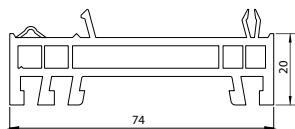

2315

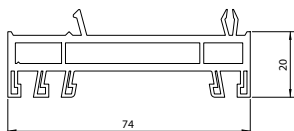

7998

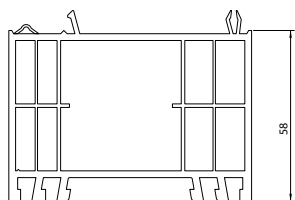

5202

Schwelle

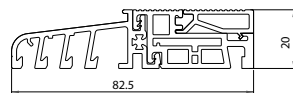

5213

TECHNISCHE INFORMATIONEN

GEALAN LINEAR®



INNOVATION MIT SYSTEM

▾ Rahmen

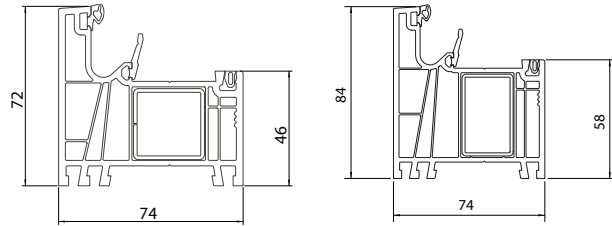

7001

7005

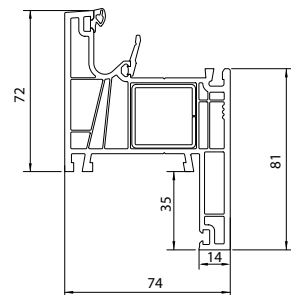

7023

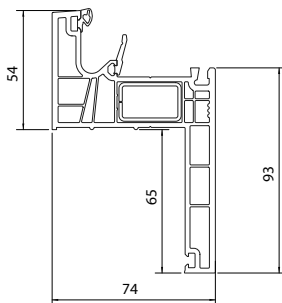

7027

▾ Flügel

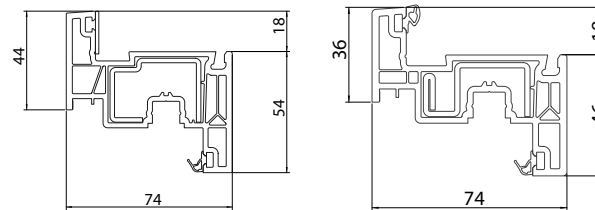

7072

7074

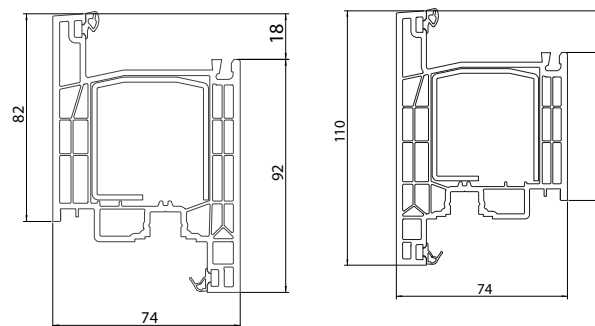

7082

7084

▾ Kopplungen

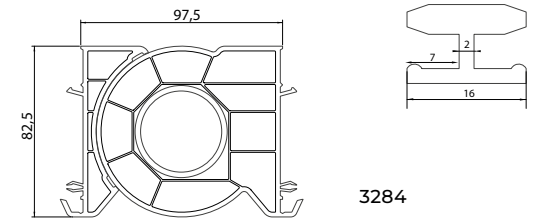

2233

3284

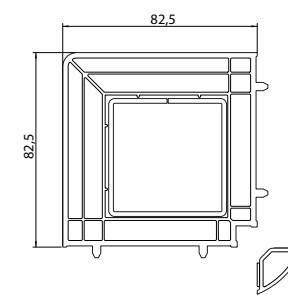

2304

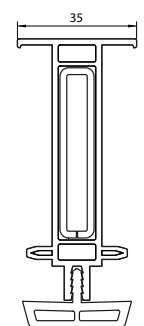

7281 - 3292

TECHNISCHE INFORMATIONEN

GEALAN LINEAR®



INNOVATION MIT SYSTEM

Verbreiterungen

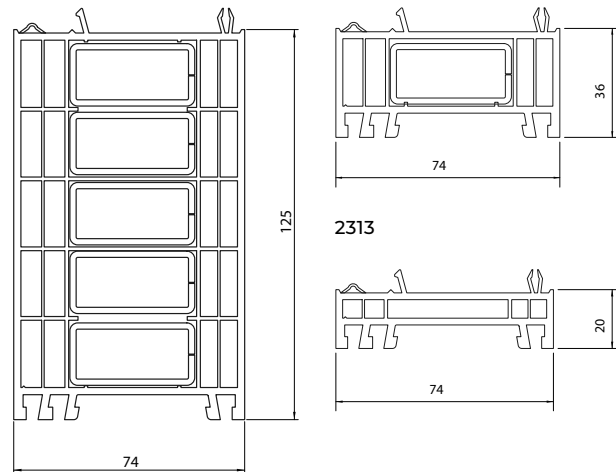

2311

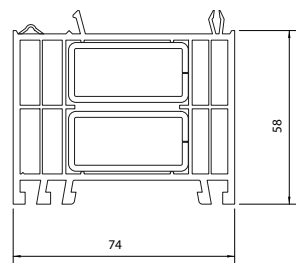

7292

2313

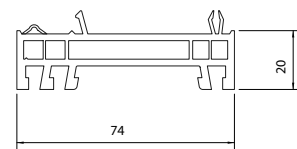

2315

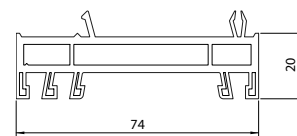

7998

Pfosten

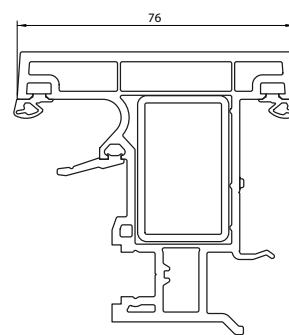

7060

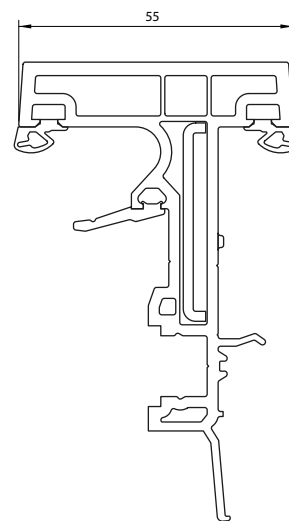

7065

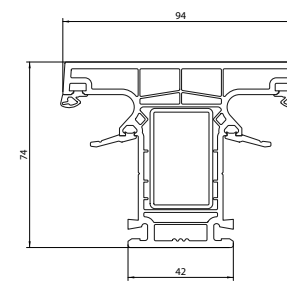

7040

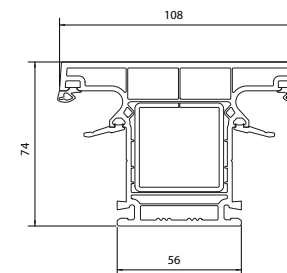

7044

Schwelle

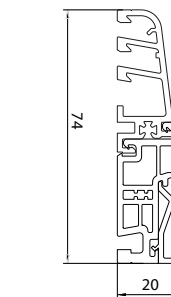

7040

ALUCLIP-ALUMINIUMSCHALEN

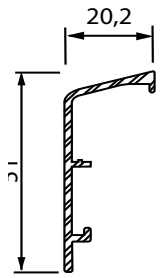

A385

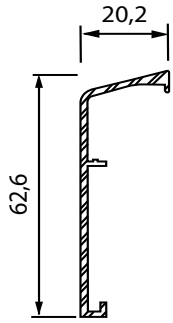

A386

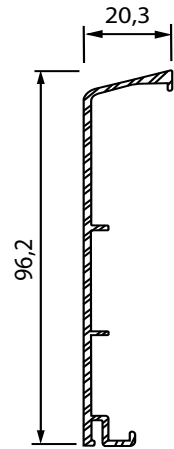

A034

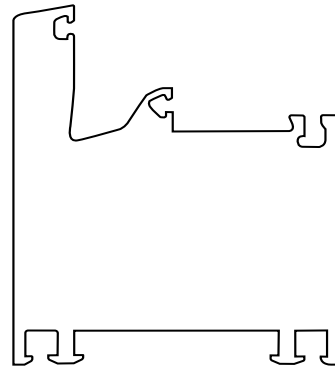

76172

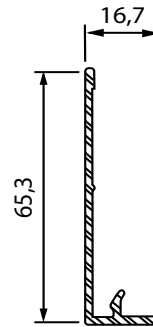

A073

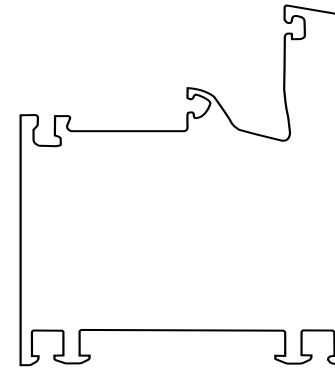

76172

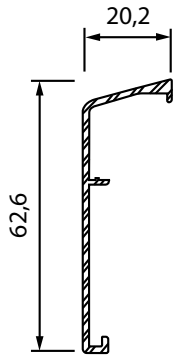

A386

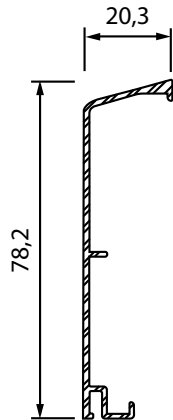

A033

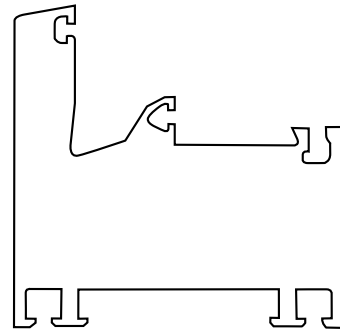

76171

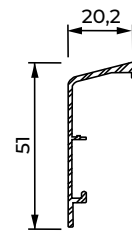

A385

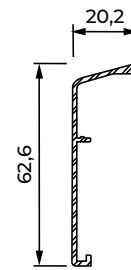

A386

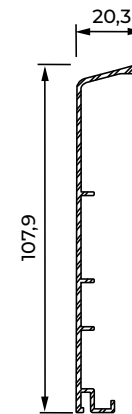

A035

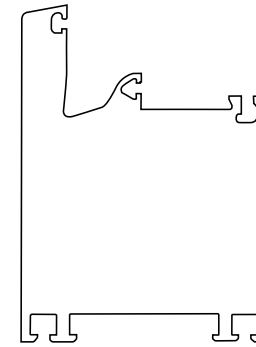

76173

ZUSÄTZLICHE PROFILE

PVC

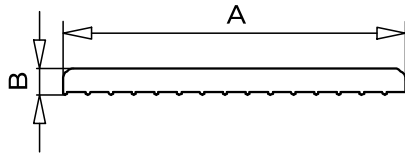

Flachstahl (AxB)	
65025030	30 x 2,5
65025040	40 x 2,5
65025050	50 x 2,5
65025060	60 x 2,5
65025080	80 x 2,5
65025100	100 x 2,5

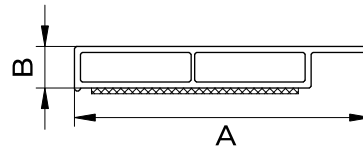

Kammerflachstahl (AxB)	
640730	30 x 7
640740	40 x 7
640750	50 x 7
640780	80 x 7

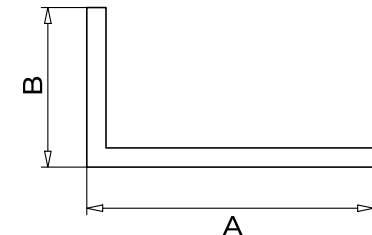

Winkelprofil 2,5 mm (AxB)	
71020020	20 x 20
71030030	30 x 30
71040020	40 x 20
71060030	60 x 30
71060040	60 x 40
71100060	100 x 60
61100100	100 x 100 (abgerundet)

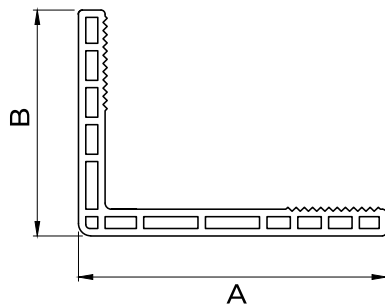

Kammerwinkelprofil 7 mm (AxB)	
406325	75 x 55
406329	120 x 80

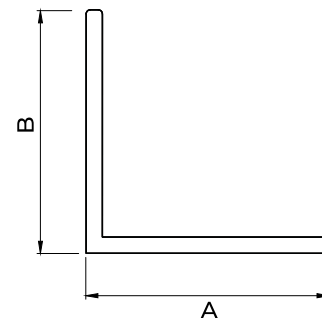

Kammerwinkelprofil 7 mm (AxB)	
406319	20 x 20 x 2
406320	60 x 30 x 3
406321	100 x 100

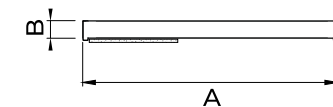

Flachleiste mit Schaumstoff, selbstklebend	
64030020	20 x 2,5
64030030	30 x 2,5
64030040	40 x 2,5
64030050	50 x 2,5
64030060	60 x 2,5
64030080	80 x 2,5
64030100	100 x 2,5